

LOCTITE®

Противозадирные смазки

Сборочные пасты для тяжелых условий эксплуатации



Henkel



Надежный партнер в промышленной отрасли

Специалисты Henkel хорошо представляют себе задачи, с которыми вы сталкиваетесь во время ремонта и техобслуживания промышленного оборудования. Для того, чтобы вы уверенно справлялись со стоящими перед вами задачами, вам нужны профессионально подготовленные специалисты — и правильные продукты. LOCTITE предлагает продукты для склеивания, герметизации, очистки и смазки, применяемые для решения всех задач по техобслуживанию, ремонту и восстановлению.

За долгие годы мы хорошо изучили задачи, возникающие на производстве. Наши высокоэффективные решения позволяют сэкономить ваше время, деньги и сохранить работоспособность оборудования. Для технического обслуживания двигателей, насосов, печей необходимы технологии, которые позволят ремонтировать и восстанавливать такое оборудование, поддерживая его работоспособность на надлежащем уровне в течение всего срока службы.

Воспользовавшись нашим опытом при техобслуживании и проведении ремонтных работ, вы достигнете:

- повышения надежности и устранения простоев;
- сокращения времени и частоты техобслуживания;
- повышения безопасности;
- сокращения затрат.

Для эффективного техобслуживания и ремонта высокотехнологичного оборудования, эксплуатируемого в тяжелых условиях, необходимы продукты, которые:

- выдерживают самые жесткие условия;
- отвечают основным отраслевым стандартам;
- надежно защищают от образования задиров, заедания и холодной сварки.

Узнайте, как противозадирные составы LOCTITE могут обеспечить более высокую эффективность, сократить затраты и сэкономить время при проведении ежедневных операций по техобслуживанию, ремонту и восстановлению оборудования.



Передовые решения

Противозадирные составы LOCTITE являются продуктами высокого качества, разработанными для защиты металлических деталей от коррозии, заедания и механического износа. Благодаря своему составу, эти продукты особенно полезны в условиях граничного трения, вызываемого сочетанием низкой скорости перемещения и высокой нагрузки.

В состав каждого продукта входят специальные наполнители, различные по пределам рабочих температур и смазывающей способности. Эти два фактора являются определяющими при выборе противозадирного состава в конкретных условиях эксплуатации.

Имеются продукты для стандартных условий, для эксплуатации при высоких температурах, составы без металлических наполнителей, а также специализированные составы для пищевой промышленности, судостроения и атомной энергетики. Все продукты для данных отраслей имеют необходимые сертификаты и разрешения к применению.

Смазочные составы Henkel с неметаллическими наполнителями обеспечивают более высокую температурную стойкость, чем металлонаполненные смазочные составы. За счет низкой абразивности такие составы, как правило, обеспечивают более низкий коэффициент трения, что повышает смазывающую способность.

Основные преимущества противозадирных составов LOCTITE

- Простота сборки и демонтажа
- Защита оборудования в условиях высоких температур
- Защита сопряженных металлических деталей от коррозии
- Увеличение срока службы соединительных и крепежных деталей
- Сокращение числа простоев вследствие заедания деталей
- Наличие разрешений на применение в специализированных областях (атомная энергетика, пищевая промышленность, судостроение)

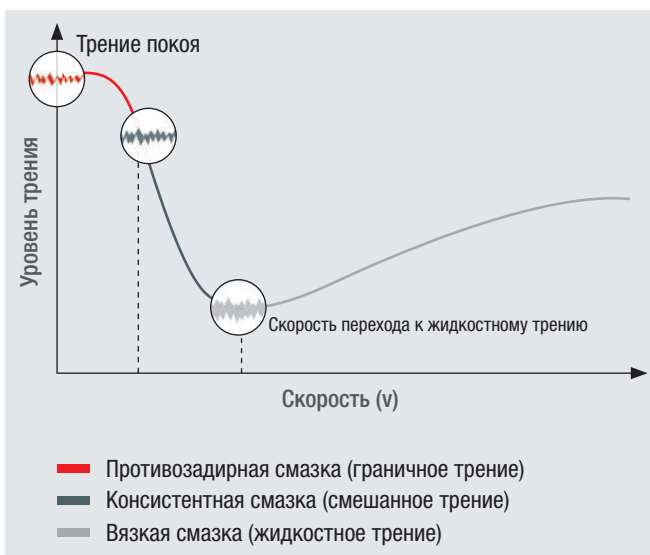



Противозадирные составы для решения ваших задач

Досконально изучив ваши ежедневные задачи по техобслуживанию и ремонту, мы разработали продуктовую линейку для различных применений. Опираясь на огромный опыт по выполнению техобслуживания и ремонта промышленного оборудования, мы можем продемонстрировать вам на примере промышленных насосов, как наши противозадирные составы эффективно используются наряду с продуктами для склеивания, герметизации, очистки и смазки.

LOCTITE 5188
Фланцевый герметик



LOCTITE 577
LOCTITE 572
Резьбовые герметики



LOCTITE 641
LOCTITE 648
Вал-втулочные фиксаторы



LOCTITE 2701
Резьбовой фиксатор

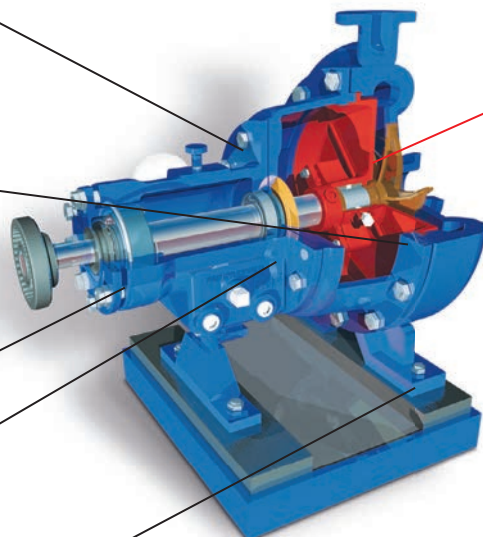

LOCTITE LB 8023 — морской противозадирный состав, защищает от коррозии и заедания гайки сальниковой сборки, установленной на валу рабочего колеса, резьбовые соединения насоса, штифты и другие детали.

Противозадирные составы LOCTITE — это высококачественные сборочные пасты, используемые для защиты оборудования от изнашивания, заедания и коррозии.

Мы предлагаем программы, позволяющие подобрать продукты и решения для конкретной области применения и проведения ремонтных работ различных видов оборудования: насосов, валов, центрифуг, редукторов. Более подробную информацию по этим программам вы можете узнать на веб-сайте и/или связавшись со специалистами компании Henkel. www.loctite.ru/maintenance





Типичные отрасли и области применения

Для различных задач техобслуживания и ремонта разработаны соответствующие отраслевые программы. Они включают множество примеров применения, рекомендаций и информационных материалов. Узнайте, как можно решить вашу задачу по ремонту, сравнив ее с сопоставимой ситуацией.

ТЕПЛОВЫЕ ЭЛЕКТРОСТАНЦИИ

Основные проблемы:

- Высокие температуры
- Пар
- Необходимость специальных разрешений для атомных электростанций

Примеры применения:

- Резьбовые соединения
- Защита фланцевых соединений паровых труб
- Теплообменники, паровые турбины

ТРАНСПОРТНАЯ ОТРАСЛЬ

Основные проблемы:

- Высокие температуры
- Условия эксплуатации на открытом воздухе
- Потребность в капитальном ремонте поездных составов и других транспортных средств промышленного назначения

Примеры применения:

- Турбонасосные агрегаты
- Резьбовые соединения
- Элементы выхлопной системы

ГОРНО-ДОБЫВАЮЩАЯ ПРОМЫШЛЕННОСТЬ

Основные проблемы:

- Износ
- Высокие нагрузки
- Эксплуатация на открытом воздухе и в тяжелых условиях

Примеры применения:

- Соединения опорных колец и барабанов
- Сменные футеровки дробилок
- Буровые установки

ПИЩЕВАЯ ПРОМЫШЛЕННОСТЬ

Основные проблемы:

- Специальные нормы и стандарты безопасности
- Коррозийные и кислотные среды
- Влажность

Примеры применения:

- Элементы конвейеров
- Насосы и редукторы

Таблица подбора продуктов

ПРОДУКТ	СВОЙСТВА								
	Упаковка	Общая характеристика	Особенности	Специальный наполнитель	Цвет	Температурная стойкость	Значение K	Класс NLGI	
ОБЩЕГО НАЗНАЧЕНИЯ									
LOCTITE LB 8150	тюбик 200 мл*, банка 500 г, 1 кг	АЛЮМИНИЕВАЯ Универсальная алюминиевая сборочная паста	Ремонт оборудования и выполнение общих задач техобслуживания длительно эксплуатируемых узлов	Алюминий, графит, противозадирные присадки	Серебристый	от -30°C до +900°C	0,18	1	
LOCTITE LB 8151	аэрозоль 50 мл, 150 мл, 300 мл, 400 мл*								
LOCTITE LB 8060	стик 20 г								
LOCTITE LB 8007	аэрозоль 400 мл	МЕДНАЯ Универсальная медная сборочная паста	Может применяться для круглогодичного техобслуживания деталей в условиях холодного климата	Медь, графит	Медный	от -30°C до +980°C	0,16	0	
LOCTITE LB 8008	банка с крышкой с кистью 113 г*, 454 г								
LOCTITE LB 8065	стик 20 г								
ВЫСОКИЕ ЭКСПЛУАТАЦИОННЫЕ ХАРАКТЕРИСТИКИ									
LOCTITE LB 8009	банка с крышкой с кистью 454 г, банка 3,6 кг*	ДЛЯ ТЯЖЕЛЫХ УСЛОВИЙ Для областей применения, в которых требуются составы, не содержащие меди и никеля	Высокая степень защиты деталей из нержавеющей стали и титана	Графит, фторид кальция	Чёрный	от -30°C до +1315°C	0,16	1	
LOCTITE LB 8023	банка с крышкой с кистью 454 г	ДЛЯ СУДОВЫХ И ВОДНЫХ УЗЛОВ Защита от пресной и соленой воды, превосходная стойкость к вымыванию	Отличная смазывающая способность, эффективен в условиях повышенной влажности	Графит, кальций, нитрид бора, ингибиторы коррозии	Чёрный	от -30°C до +1315°C	0,18	1	
LOCTITE LB 8012	банка с крышкой с кистью 454 г	ДЛЯ ВЫСОКИХ НАГРУЗОК Защита узлов в период пуска	Для применения в узлах, испытывающих высокие статические нагрузки и вибрации.	MoS ₂ , ингибиторы коррозии	Чёрный	от -30°C до +400°C	0,11	2	
СПЕЦИАЛЬНОГО НАЗНАЧЕНИЯ									
LOCTITE LB 8013	банка с крышкой с кистью 454 г	ВЫСОКОЙ СТЕПЕНИ ЧИСТОТЫ Не содержит металлов, отличная смазывающая способность	Применяется для оборудования электростанций.	Графит, оксид кальция	Серый	от -30°C до +1315°C	0,16	0	
LOCTITE LB 8014	банка 907 г*	ДЛЯ ПИЩЕВОЙ ПРОМЫШЛЕННОСТИ Отвечает стандартам NSF™ H1 в отношении случайного контакта с пищевыми продуктами	Предотвращает задиры и заедание деталей из нержавеющей стали и других металлов.	Белое масло, противозадирные присадки	Белый	от -30°C до +400°C	0,13	0	

* Поставляется под заказ

ОБЛАСТЬ ПРИМЕНЕНИЯ								
Стойкость к экстремальным температурам	Стойкость к экстремальным химическим воздействиям	Низкие скорости, высокие нагрузки	Электропроводность	Без содержания металла	Алюминий и легкоплавкие металлы	Нержавеющая сталь	Типичные отрасли и области применения	
			●		●	●	Для применения в транспортной отрасли и энергетике, нефтепереработке и нефтеочистке. Используется в теплообменниках, паропроводах, элементах горелок и т.д.	
			●		●	●	Для применения в транспортной отрасли и энергетике. Возможно применение в турбонасосных агрегатах, разбывных соединениях выхлопных систем, теплообменниках, паропроводах, тормозных колодках и кулачковых механизмах, болтах и гайках колес и других стандартных узлах и агрегатах.	
●	●		●	●	●	●	Применяется в нефтеперерабатывающей отрасли и водоподготовке. Возможно применение в пакетах катализаторов, редукторах, штифтовых и резьбовых соединениях.	
●				●	●	●	Для применения на водоочистных сооружениях, в горнодобывающей промышленности, судостроении и судоремонте. Одобрено ABS.	
		●		●		●	Для применения в горнодобывающей промышленности и транспортной отрасли. Можно использовать в тяжелых узлах поездов, центрифугах, деталях из нержавеющей стали, в тех узлах, которые подвержены постоянному воздействию высоких нагрузок.	
●	●		●	●		●	Для применения на АЭС и электростанциях, работающих на ископаемом топливе и требующих минимального содержания хлоридов и серы. Возможно применение в баках реакторов, паровых генераторах, турбинах и паровых котлах. Одобрено РМУС.	
				●	●	●	Для применения в пищевой промышленности, упаковочных установках, пивоварнях и водоочистных станциях. Можно использовать в конвейерных механизмах, наиболее ответственных насосах и редукторах. Одобрено NSF H1.	

LOCTITE®
BONDERITE®
TECHNOMELT®
TEROSON®
AQUENCE®

ООО «Хенкель Рус»
107045, г. Москва,
Колокольников пер., 11
Тел.: +7 (495) 745 23 13/14/15/16
Факс: +7 (495) 745 55 89
www.loctite.ru
www.henkel.ru
msk.henkel-technologies@henkel.com

ООО «Хенкель Украина»
01032, Украина,
г. Киев, ул.Саксаганского, 120
Тел.: +38 044 569 96 57
Факс: +38 044 569 96 07
www.henkel.ua

«Хенкель Центральная Азия и Кавказ»
050012, Казахстан,
г. Алматы, ул. Масанчи, 78
Тел.: +7 727 244 33 99
Факс: +7 727 244 33 90
www.henkel.com
info@kz.henkel.com

Available on the
App Store



Телефон горячей линии:
8-800-775-95-27 (для звонков из России)
8-800-21-00-22 (для звонков из Украины)