

LOCTITE®
BONDERITE®
TEROSON®

Решения для ремонта и технического обслуживания транспортных средств



Henkel

Ремонт и техническое обслуживание транспортных средств

Один инструмент для ремонта и технического обслуживания ТС

Компания Henkel совместно с ведущими автопроизводителями непрерывно разрабатывает новые решения в области склеивания и герметизации для конструирования и производства транспортных средств.

Наши текущие разработки в этом направлении находят непосредственное применение в ремонте и техническом обслуживании автомобилей. Инновационные продукты и технологии позволяют эффективно решать ежедневные задачи, возникающие в каждой мастерской.

Наши разработки направлены не только на улучшение технических параметров, но и на обеспечение безопасности здоровья сотрудников при использовании продуктов, а также на соблюдение всех норм охраны окружающей среды.

УКАЗАТЕЛЬ ПРОДУКЦИИ

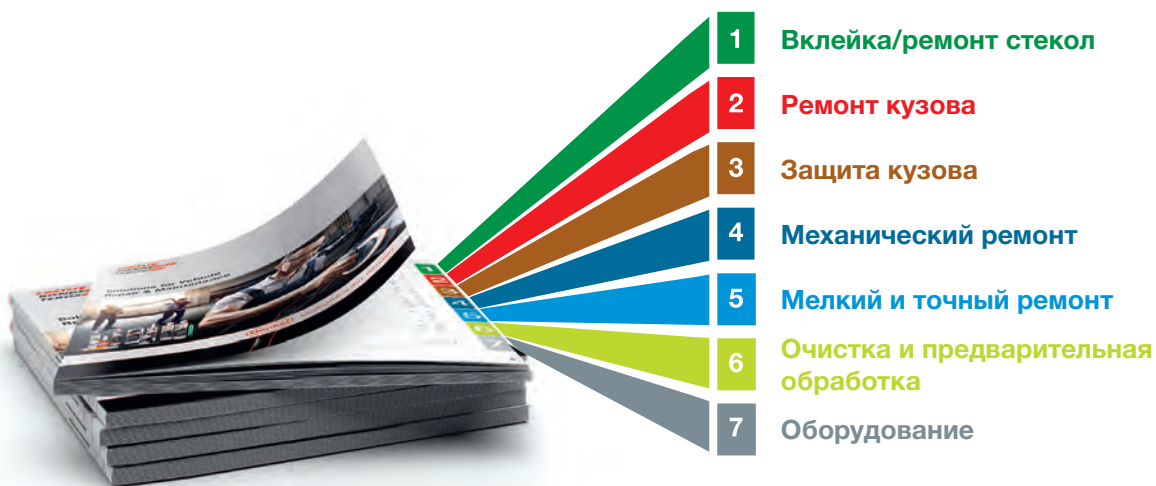

Например, если вам нужен подходящий фиксатор резьбы, просто выберите в указателе вкладку «**Механический ремонт**». Каждый раздел начинается с практических советов, описания продуктов и применений (см. рисунок). Это позволяет подобрать необходимое решение всего за несколько секунд.

| Technical Data | low | medium | medium | high | high |
|---------------------|------|--------|--------|-------|-------|
| Strength | 6 Nm | 26 Nm | 17 Nm | 33 Nm | 17 Nm |
| Breakaway Torque | | purple | blue | blue | green |
| Colour | | | | | |
| Max. Thread Size | | | | | |
| M6 | | | | | |
| M20 | | | | | |
| M36 | | | | | |
| M50 | | | | | |
| Service Temperature | | | | | |

ИННОВАЦИОННАЯ ПРОДУКЦИЯ

Холодная формовка: новый подход к ремонту металлических деталей

До настоящего времени в кузовном ремонте использовали лужение, выполняемое с помощью горелки. Однако из-за нагрева, присущего этому способу ремонта, требовалось демонтировать компоненты, в первую очередь, электронные, что увеличивало затраты.

Состав TEROSON EP 5010 TR разработан для реализации инновационного способа холодного формования, полностью заменяющего процесс традиционного горячего облуживания. Теперь вы можете проводить работы по формовке стальных и алюминиевых деталей с использованием продукции, не содержащей свинца и олова, и не боясь нанести вред окружающей среде.

■ Подробнее см на стр. 31.



ПРИМЕНЕНИЕ: ШАГ ЗА ШАГОМ

Обучающие курсы и интерактивные учебные пособия

Качественная продукция соответствует всем заявленным требованиям только при правильном ее применении. По этой причине мы предлагаем детальные обучающие курсы и учебные пособия по нашим технологиям ремонта.

- **Интернет-портал:**

Учебные пособия по различным темам, связанным с ремонтом автомобилей, доступны по адресу:

www.carrepairsolutions.ru

- **Учебно-демонстрационный центр:**

Наши технические специалисты всегда готовы поделиться своим огромным опытом.

■ Воспользуйтесь этой возможностью! Более подробная информация о возможностях обучения представлена на стр. 118.

www.carrepairsolutions.ru

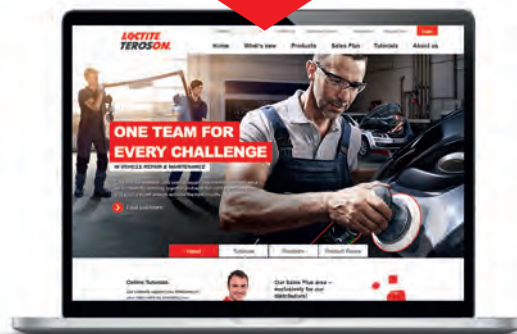

| | | |
|---|-------------------------------------|-----------|
| 1 | Вклейка стекол | 6 – 15 |
| 2 | Ремонт кузова | 16 – 52 |
| 3 | Защита кузова | 53 – 68 |
| 4 | Механический ремонт | 69 – 92 |
| 5 | Мелкий и точный ремонт | 93 – 99 |
| 6 | Очистка и предварительная обработка | 100 – 107 |
| 7 | Оборудование и аксессуары | 108 – 115 |

| | | |
|---|--------------------------|---------|
| ■ | Вклейка стекол | 6 – 13 |
| ■ | Ремонт стекол | 14 – 15 |

1

| | | |
|---|--|---------|
| ■ | Склеивание | 16 – 24 |
| ■ | Ремонт металлических деталей | 25 – 31 |
| ■ | Герметизация швов | 32 – 41 |
| ■ | Ремонт пластмассовых деталей | 42 – 48 |
| ■ | Кузовная шпатлевка | 49 – 52 |

2

| | | |
|---|--------------------------------|---------|
| ■ | Антигравийная защита | 53 – 57 |
| ■ | Защита днища | 58 – 60 |
| ■ | Сохранность полостей | 61 – 62 |
| ■ | Звукоизоляция | 63 – 68 |

3

| | | |
|---|--|---------|
| ■ | Фиксация резьбовых соединений | 69 – 74 |
| ■ | Герметизация резьбы | 75 – 78 |
| ■ | Фиксация цилиндрических соединений | 79 – 81 |
| ■ | Формирование прокладок | 82 – 87 |
| ■ | Экстренный ремонт | 88 – 89 |
| ■ | Смазки | 90 – 92 |

4

| | | |
|---|--|---------|
| ■ | Моментальное склеивание | 93 – 96 |
| ■ | Склеивание пористых материалов | 97 |
| ■ | Быстрое контактное склеивание | 98 |
| ■ | Обработка металлов | 99 |

5

| | | |
|---|---|-----------|
| ■ | Очистка и предварительная обработка | 101 – 102 |
| ■ | Очистка деталей | 103 – 104 |
| ■ | Очистка рук | 105 |
| ■ | Грунты и активаторы | 106 – 107 |

6

| | | |
|---|------------------------|-----------|
| ■ | Оборудование | 108 – 111 |
| ■ | Аксессуары | 112 – 115 |

7

| | | |
|---|--------------------------------|-----------|
| ■ | Обучение | 116 – 117 |
| ■ | Алфавитный указатель | 118 – 122 |



Вклейка стекол

Самые высокие стандарты безопасности

Ветровое стекло является важной составляющей общей конструкции кузова автомобиля.

Ветровое стекло усиливает жесткость конструкции ТС и обеспечивает повышенную безопасность пассажиров. Одним словом, обе эти функции зависят от крепления ветрового стекла к кузову автомобиля, то есть - от клеевых составов, которые увеличивают жесткость кузова на кручение до 40 %.

Преимущества использования профессиональных решений

Технологии Henkel для вклейки стекол обеспечивают высокие стандарты безопасности, что является результатом многолетних исследований и обширного опыта в области проектирования транспортных средств.

- Клеевые составы прошли испытания в соответствии с наиболее строгими европейскими стандартами на краш-тестирование
- Облегченная конструкция, обладающая повышенной жесткостью на кручение (обеспечивает до 40 % увеличения жесткости)
- Все продукты для вклейки стекол TEROSON прошли испытания на реалистичных краш-тестах и сертифицированы TÜV Rheinland. (включая процесс производства)



TEROSON PU 8597 HMLC

Разрешено к применению для обеспечения малого времени готовности автомобиля к эксплуатации





TEROSON PU 8597 HMLC

Разрешено к применению для обеспечения малого времени готовности автомобиля к эксплуатации

Этот однокомпонентный клей для вклейки стекол обеспечивает высокие требования безопасности. Испытания на время готовности ТС к эксплуатации проводятся в течение 1 часа согласно требованиям США (стандарт FMVSS), и в течение 4 часов согласно требованиям к краш-тестам, принятым в большинстве стран Европы.

Запатентованная регулируемая насадка-слайдер Henkel обеспечивает удобство и точность нанесения.

■ Подробнее см. на стр. 13.

Ключевые особенности:



- Качество продукции подтверждено TÜV
- Небольшое время готовности ТС к движению
- Высокий модуль и низкая токопроводность (HMLC)
- Хорошая устойчивость, не заваливается
- Безусадочный
- Соответствует требованиям производителей
- Холодное нанесение

СООТВЕТСТВУЕТ ЕВРОПЕЙСКИМ СТАНДАРТАМ КРАШ-ТЕСТОВ

Соответствует стандартам усиленных краш-тестов

(64 км/час, 40 % перекрытия) = 40 % ширины в самой широкой части автомобиля (исключая зеркала заднего вида)

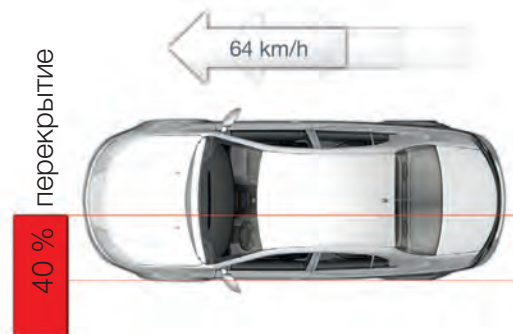

Более подробная информация о технологиях для вклейки стекол и обучающие руководства доступны на сайте:
www.carrepairsolutions.ru

Подберите необходимый продукт

| Прямое вклеивание | TEROSON PU 8596 | TEROSON PU 8597 HMLC | TEROSON PU 8599 HMLC | TEROSON PU 8630 2K HMLC | TEROSON PU 9097 PL HMLC | TEROSON RB 4100 |
|---|-----------------|----------------------|----------------------|-------------------------|-------------------------|-----------------|
| Применение | | | | | | |
| Вклейка | ● | ● | ● | ● | ● | |
| Резиновый уплотнитель | | | | | | ● |
| Субстрат | | | | | | |
| Ветровое стекло с полимерной окантовкой | ● | ● | ● | ● | ● | |
| Стекло/керамика | ● | ● | ● | ● | ● | |
| Стекло | ● | ● | ● | ● | ● | |
| Обрезанные остатки PU клея | ● | ● | ● | ● | ● | |
| Краска | ● | ● | ● | ● | ● | |
| Алюминий | ● | ● | ● | ● | ● | |
| Оголенный металл | ● | ● | ● | ● | ● | |
| GFC/SMC | ● | ● | ● | ● | ● | |
| Металл с эл. покрытием | ● | ● | ● | ● | ● | |
| Грунтовка | ● | ● | ● | ● | ● | |
| Активатор | ● | ● | ● | ● | | |
| Свойства | | | | | | |
| Нанесение с нагревом | | | ● | ● | | |
| Холодное нанесение | ● | ● | | | ● | ● |
| Высокий модуль | | ● | ● | ● | ● | |
| Низкая электропроводность | | ● | ● | ● | ● | |
| Однокомпонентный | ● | ● | ● | | ● | ● |
| Двухкомпонентный | | | | ● | | |
| Время монтажа (в мин.) | 25 | 20 | 15 | 25 | 25 | |
| Время готовности к движению | 6 ч | 1 ч | 15 мин | 1 ч | 1 ч | |
| Краш-тест FMVSS ¹⁾ | | | | | | |
| Время готовности к движению по европейским стандартам на краш-тесты ²⁾ | | 4 ч | нет | 2 ч | нет | |

1) 50 км/ч и 100 % лобовой

2) 64 км/ч и 40 % перекрытие

Регулируемая насадка-слайдер TEROSON

Обеспечивает оптимальные размеры валика даже на кузовах автомобилей с узким клеевым швом. Безопасность и удобство использования. Поставляется с продуктами TEROSON.





1

Вклейка/ремонт стекол | Вклейка стекол

TEROSON PU 8596 (известен как TEROSTAT 8596)

Вклеивание стекол



Краткая информация:

- Основа: 1К полиуретан
- Высокая стабильность, устойчивость против провисания
- Безусадочный
- Качество подтверждено TÜV

Области применения:

- Время готовности автомобиля к эксплуатации по FMVSS 212/208 (с подушкой безопасности): 6 ч
- Метод нанесения: холодный
- Время остекления: 25 мин

Объем упаковки

- Картридж 310 мл
- Комплект

№ IDH

- 450533
- 450532



TEROSON PU 8597 HMLC (известен как TEROSTAT 8597 HMLC)

Высокий стандарт



Краткая информация:

- Основа: 1К полиуретан
- HMLC высокий модуль, низкая электропроводность
- Высокая стабильность, устойчивость против провисания
- Безусадочный
- Качество подтверждено TÜV
- Соответствует требованиям OEM

Области применения:

- Время готовности автомобиля к эксплуатации по FMVSS 212/208 (с подушкой безопасности): 1 ч
- Время готовности автомобиля к эксплуатации (по европейскому стандарту): 4 ч
- Метод нанесения: холодный
- Время остекления: 20 мин

Объем упаковки

- Картридж 200 мл
- Картридж 310 мл
- Комплект

№ IDH

- 1467913
- 1467799
- 1507386



TEROSON PU 8599 HMLC (известен как TEROSTAT 8599 HMLC)

Быстродействующий состав



Краткая информация:

- Основа: 1К полиуретан
- HMLC высокий модуль, низкая электропроводность
- Хорошее позиционирование
- Высокая стабильность
- Безусадочный
- Соответствует требованиям OEM
- Качество подтверждено TÜV

Области применения:

- Небольшое время готовности автомобиля к эксплуатации по MVSS 212/208 (с подушкой безопасности): 15 мин
- Метод нанесения: с подогревом
- Время остекления: 15 мин

Объем упаковки

- Картридж 310 мл
- Комплект

№ IDH

- 450441
- 450434



TEROSON PU 8630 2K HMLC (известен как TEROSTAT 8630 2C HMLC)

Прочное решение



Краткая информация:

- Основа: 2К полиуретан
- HMLC высокий модуль, низкая электропроводность
- Высокая стабильность, устойчивость против провисания
- Длительное открытое время (30 мин.)
- Качество подтверждено TÜV
- Соответствует требованиям OEM

Области остекления:

- Время готовности автомобиля к эксплуатации (по европейскому стандарту): 2 ч
- Отверждение происходит независимо от погодных условий
- Идеален для приклеивания больших и тяжелых стекол
- Метод нанесения: холодный
- Время остекления: 25 мин

Объем упаковки

- Картридж 310 мл
- Комплект

№ IDH

- 794668
- 867677



Соответствующее оборудование см. на стр. 110



TEROSON PU 9097 PL HMLC (известен как TEROSTAT 9097 PL HMLC)

Простое склеивание



Краткая информация:

- Основа продукта: 1К полиуретан
- Безпраймерная система
- Быстрое нанесение
- HMLC высокий модуль, низкая электропроводность
- Устойчивость к УФ излучению
- Высокая стабильность, устойчивость к провисанию
- Качество подтверждено TÜV

Области применения:

- Время готовности автомобиля к эксплуатации по FMVSS 212/208 (с подушкой безопасности): 1 ч
- Метод нанесения: холодный
- Время остекления: 25 мин

Объем упаковки

Картридж 310 мл
Комплект

№ IDH

1233952
1234100

TEROSON RB 4100 (известен как TERODICHT Black)

Герметик на резиновой основе



Краткая информация:

- Основа продукта: бутил-каучук
- Низкое содержание растворителя
- Постоянно пластичный материал
- Устойчив к старению и воздействию погодных условий

Области применения:

- Может применяться на влажных поверхностях и зазорах
- Не требует обработки поверхности
- Метод нанесения: холодный
- Легко удаляется, легко счищается (с помощью тампона)
- Обладает клейкостью к любым поверхностям

Объем упаковки

Картридж 310 мл

№ IDH

804495

LOCTITE AA 319 (известен как LOCTITE 319)

Состав для приклеивания зеркала заднего вида



Краткая информация:

- Основа продукта: модифицированный акриловый эфир + сетка активатора
- Время фиксации: 1 мин
- Диапазон рабочих температур: до +120 °C
- Прочность на сдвиг (GBMS): 10 Н/мм²

Области применения:

- Типовое применение — приклеивание зеркала заднего вида
- Для структурной склейки таких материалов как стекло, металл, керамика и пластмасса.
- Компенсирует различные тепловые расширения деталей
- Полимеризуется в узком пространстве между близко расположенными деталями, с использованием сетки активатора

Объем упаковки

Блистер 0,5 мл +
1 сетка
Флакон 5 мл

№ IDH

229972
249998



Могут также потребоваться

TEROSON VR 20

Универсальный продукт на основе растворителя для подготовки любых поверхностей (например, остекление кабин), а также деталей изготовленных из стекла, пластмасс и металлов.

Подробнее см. на стр. 104



TEROSON PU 8519 P Primer

Праймер для стекол и активатор для улучшения адгезии (в одном флаконе). Обеспечивает отличную защиту от УФ излучения.

Подробнее см. на стр. 109

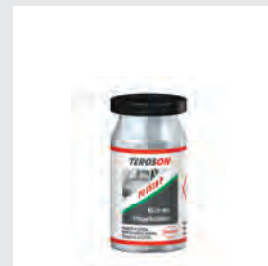

TEROSON VR 100

Очиститель стекол, не содержащий знаков опасности, с малым временем испарения даже при пониженных температурах. Разработан с использованием нанотехнологий.

Подробнее см. на стр. 105



1

Вклейка/ремонт стекол | Вклейка стекол



Ремонт стекол

С помощью апробированного ремонтного комплекта TEROSON

Во многих случаях именно ремонт сколов от камней позволяет избежать полной замены ветрового стекла.

Однако в этих случаях нужно действовать быстро, поскольку небольшие центры напряжений, созданные сколом, могут вызвать образование более крупных, не подлежащих ремонту трещин.

Комплект для ремонта стекол

Все компоненты, необходимые для профессионального ремонта ветрового стекла, поставляются в удобном переносном футляре. Таким образом, у Вас всегда есть в наличии нужное оборудование, готовое к использованию. При необходимости можно заказать дополнительные компоненты. Комплект обеспечивает возможность ремонта трещин самой разной конфигурации. Ремонт позволяет полностью восстановить как структурную целостность, так и прочностные характеристики ветрового стекла, устраняя необходимость его полной замены.

Компоненты, поставляемые в составе комплекта:



Предусмотрена возможность заказать все перечисленные выше материалы в качестве отдельных позиций.



1

Комплект идеально подходит для устранения поврежденных следующих типов:



а) «бычий глаз»



б) фрагментированный скол

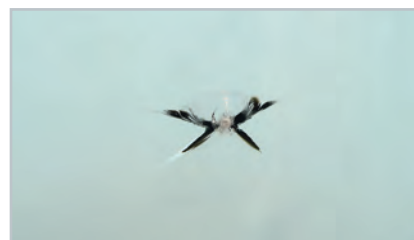

в) комбинированный скол

Простой ремонт сколов

С каждым ремонтным комплектом поставляется CD-диск, содержащий видеоинструкцию. Подробная инструкция, в которой объясняются все этапы ремонта сколов, размещена на нашем интернет-портале www.carrepairsolutions.ru.

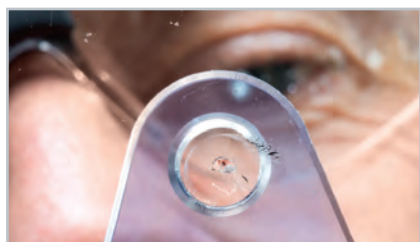

Подготовка



Ремонт



Окончательная обработка

Подробное руководство по ремонту сколов размещено на нашем сайте:
www.carrepairsolutions.ru

TEROSON VR 1500 (известен как «Комплект для ремонта стекол»)

Описание:

Полный комплект для ремонта стекол от повреждений, вызванных попаданием камней.

- Ремонтный состав
- Финишное покрытие
- Средство для отделочной полировки
- Вакуумный гель
- Скребок (бритвенное лезвие)

- Контрольное зеркало
- Сверло/держатель
- Держатель инструмента/инжектора
- Пленка для отверждения
- УФ-лампа
- Ткань из микрофибры/чистящая ткань
- Видеоролик с демонстрацией применения

Размер упаковки

Комплект

№ IDH

1233745





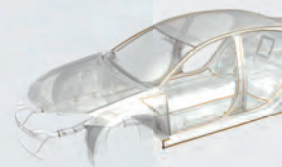

Ремонт кузова Склеивание

2



Склеивание

Продукты и технологии для ремонта кузова

Современные технологии машиностроения требуют в том числе и новых методов ремонта транспортных средств.

Склеивание - высокоэффективный и безопасный метод для соединения разнородных материалов и повышения прочности ТС. Склеенные соединения защищены от коррозии, вызываемой воздействием окружающей среды. Коррозия может ослабить конструкцию кузова и негативно сказаться на комфорте и безопасности вождения.

Основные преимущества склеивания при ремонте кузовов транспортных средств

- Упрочнение и облегчение конструкции
- Соединение разных субстратов, таких как алюминий, сталь, углепластик, стекло и т.д.
- Дополнительная защита от влаги и коррозии
- Более эффективный ремонт транспорта



TEROSON PU 6700 ME

Склеивание разнородных субстратов



TEROSON EP 5055

Технология приклеивания автомобильных крыш

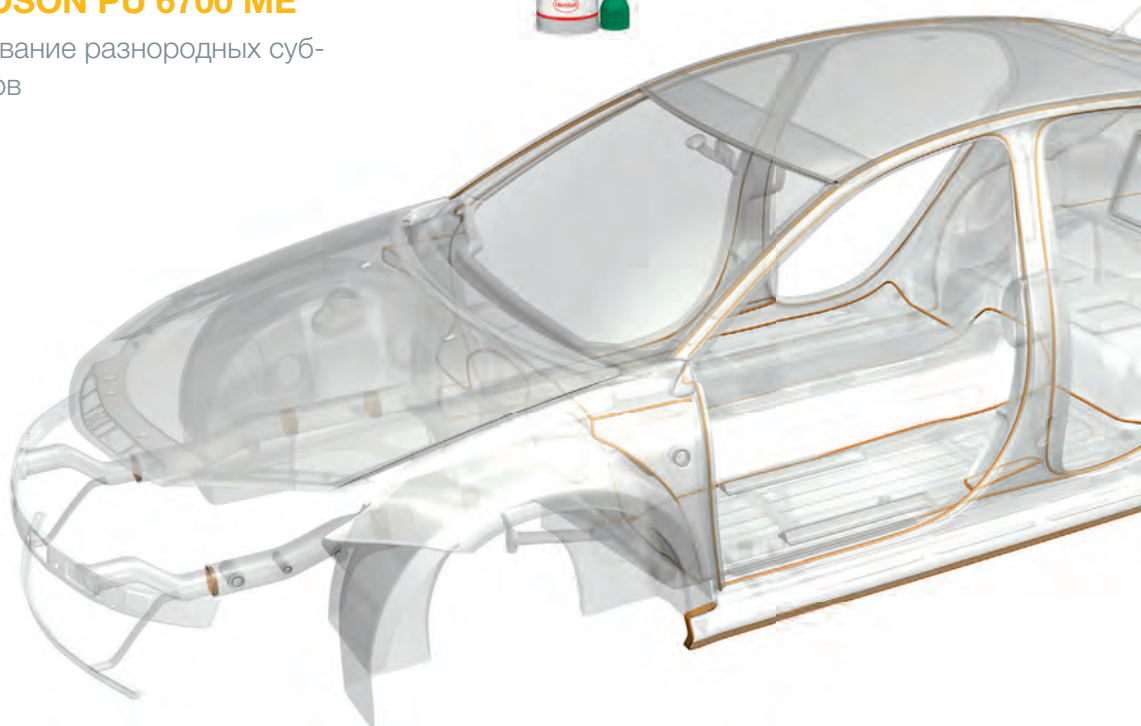



TEROSON EP 5055

Технология приклеивания автомобильных крыш

Двухкомпонентный эпоксидный клей TEROSON EP 5055 разработан для ремонта кузовов, он обеспечивает высокие адгезионные свойства и отличную защиту от коррозии. Его можно использовать на алюминии и стали без предварительного грунтования. Клей не содержит растворителя и рекомендован для склеивания крыш, порогов и боковых панелей.

■ Подробнее см. на стр. 24.

Основные характеристики:

- Конструкционный двухкомпонентный клей
- Превосходная защита от коррозии
- Возможность склеивания разных материалов (например, алюминий, сталь)

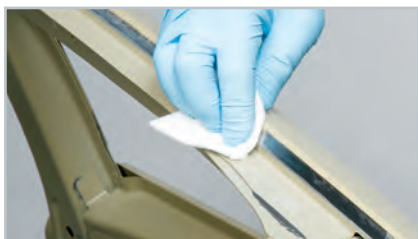

Быстрая и тщательная подготовка поверхности



Легкость нанесения статическим смесителем



Быстрое закрепление дополнительным нагревом

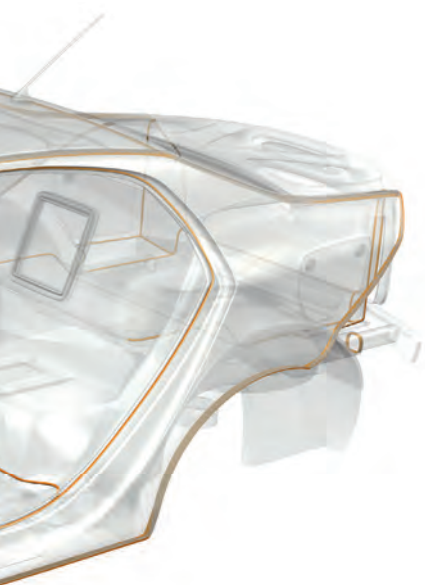

Забота о здоровье и безопасности

Компания Henkel постоянно дорабатывает свои продукты, делая их более экологичными и безопасными для людей, которые их используют. TEROSON PU 6700 ME сочетает в себе отличные рабочие характеристики с минимальным воздействием на окружающую среду. Такой подход носит название ME (MicroEmission™).

■ Подробнее о TEROSON PU 6700 ME см. на стр. 24.

Узнайте, как наиболее оптимально использовать TEROSON EP 5055.

Зарегистрируйтесь на сайте: www.carrepairsolutions.ru

Найдите нужный продукт

| Склеивание | TEROSON EP 5055 | TEROSON PU 6700 | TEROSON PU 6700 ME |
|---|-----------------|-----------------|--------------------|
| Область применения | | | |
| Крыша с лазерной сваркой | ● | | |
| Крыша стандартная (в сочетании с точечной сваркой или заклепками) | ● | ● | ● |
| Боковая панель | ● | ● | ● |
| Напольные панели | ● | ● | ● |
| Спойлер | ● | ● | ● |
| Стойки A, B, C, D | ● | | |
| Заднее крыло | ● | | |
| Мелкий и точный ремонт | | | |
| Склеиваемые субстраты | | | |
| Сталь (с покрытием и без покрытия) | ● | ● | ● |
| Алюминий (с покрытием и без покрытия) | ● | ● | ● |
| Метал с покрытием | ● | ● | ● |
| Грунтовка под окраску | ● | ● | ● |
| Окрашенные поверхности | ● | ● | ● |
| Окрашиваемая пластмасса (без полиолефина) | ● | ● | ● |
| Армированная пластмасса (SMC, GFK, CFK) | ● | ● | ● |
| Полипропиленовая и полиэтиленовая пленка | | | |
| Резина | | | |
| Дерево | ● | ● | ● |
| Ткань | | | |
| Кожа и кожзаменитель | | | |
| Стекло | | | |
| Технические данные | | | |
| Эпоксидная смола (2 комп.) | ● | | |
| Полиуретан (2 комп.) | | ● | ● |
| Полиуретан (1 комп.) | | | |
| Силан-модифицированный полимер (1 комп.) | | | |
| Полихлоропрен | | | |
| Бутадиенстирольный каучук (SBR) | | | |
| Шлифуется | ● | ● | ● |
| Окрашивается | ● | ● | ● |
| Точечно проваривается (в незастывшем состоянии) | ● | ● | ● |
| Полимеризация при комнатной температуре | 48 ч | 6 ч | 5 ч |
| Полимеризация нагревом при 80 °C | 60 мин | 10 мин | 10 мин |
| Рабочее время / жизнеспособность | 80 мин | 10 мин | 5 мин |
| Время высыхания | | | |
| Прочность склейки зависит от сжатия субстратов | | | |



2

| TEROSON MS 9220 | TEROSON PU 9200 | TEROSON SB 2444 | TEROSON VR 5000 |
|-----------------|-----------------|-----------------|-----------------|
| ● | ● | | |
| | | | |
| ● | ● | | |
| | | | |
| | | ● | ● |
| ● | | | |
| ● | | ● | |
| ● | | ● | |
| ● | ● | ● | ● |
| ● | | ● | ● |
| ● | | ● | ● |
| ● | | ● | ● |
| ● | ● | ● | ● |
| ● | | ● | ● |
| ● | | ● | ● |
| | | | ● |
| | | | ● |
| | ● | | |
| | | ● | |
| | | | ● |
| ● | ● | | |
| 3 мм/24 ч | 3 мм/24 ч | | |
| 8 мин | 15 мин | | |
| | | около 10 мин | около 10 мин |
| | | ● | ● |

TEROSON EP 5055 (известен как TEROKAL 5055)

Конструкционное склеивание



Краткая информация:

- 2К клеевой состав высокой прочности
- Основа продукта: 2К эпоксидная смола
- Жизнеспособность: ок. 80 мин.
- Время окончательной полимеризации: в пределах 60 мин. при температуре объекта 80 °С
- Превосходная профилактика коррозии
- Не содержит растворителя

Информация по применению:

- Склеивание металла (с покрытием и без), такого как сталь, алюминий или другие формованные изделия
- Идеален для склеивания крыш и панелей
- Не требует грунтовок
- Прост в применении, двухкомпонентный картридж
- До начала полимеризации возможно точечное сваривание

Объем упаковки

Картридж 250 мл

№ IDH

1358254

TEROSON PU 6700 (известен как TEROKAL 6700)

Склеивание различных субстратов



Краткая информация:

- Многоцелевой клей быстрой полимеризации (средняя прочность)
- Основа продукта: 2К полиуретан
- Жизнеспособность: ок. 10 мин.
- Время отверждения до отлипания: 30 мин.
- Полимеризация не зависит от температуры и влажности
- Не содержит растворителя

Информация по применению:

- Склеивание различных субстратов, таких как нержавеющей сталь, алюминий и другие металлы, пластмассы, дерево, окрашенные поверхности (не рекомендуется для ПП и ПЭ)
- До начала полимеризации возможно точечное сваривание

Объем упаковки

Картридж
2 x 25 мл

№ IDH

264880

TEROSON PU 6700 ME

Склеивание различных субстратов



Краткая информация:

- Клей быстрой полимеризации (средняя прочность)
- Свойства MicroEmission™
- Основа продукта: 2К полиуретан
- Жизнеспособность: ок. 10 мин.
- Время отверждения до отлипания: 30 мин.
- Полимеризация не зависит от температуры и влажности
- Не содержит растворителя

Информация по применению:

- Склеивание различных субстратов, таких как нержавеющей сталь, алюминий и другие металлы, пластмассы, дерево, окрашенные поверхности (не рекомендуется для ПП и ПЭ)
- До начала полимеризации возможно точечное сваривание
- Не имеет кода риска R40 - MicroEmission™

Объем упаковки

Картридж
2 x 25 мл

№ IDH

1754185

TEROSON MS 9220 (известен как TEROSTAT 9220)

Склеивание со свойствами герметизации



Краткая информация:

- Основа продукта: MS полимер
- Цвет: чёрный
- Время образования пленки: 8 мин.
- Хорошее позиционирование склеиваемых элементов
- Высокая сопротивляемость износу и УФ-излучению
- Сопротивляемость соленой воде
- Без изоцианатов

Информация по применению:

- Эластичное склеивание продуктов с исключительными свойствами герметизации
- Склеивание различных субстратов, таких как нержавеющей сталь, алюминий и другие металлы, пластмассы, дерево, окрашенные поверхности
- До начала полимеризации возможно точечное сваривание элементов

Объем упаковки

Тюбик 80 мл
Картридж 310 мл

№ IDH

2032695
2026592



2

TEROSON PU 9200 (известен как TEROSTAT 9200)

Склеивание с исключительными свойствами герметизации



Краткая информация:

- Основа продукта: 1К полиуретан
- Цвет: чёрный
- Окрашиваемый после образования пленки
- Время образования пленки: около 35 мин.



Информация по применению:

- Для всех областей, требующих склеивания и герметизации (склеивающий продукт с исключительными свойствами герметизации)
- Легко наносится и разглаживается до гладкой текстуры
- Высокая стабильность, устойчивость против провисания
- Заполнение зазоров

Объем упаковки

Картридж 310 мл

№ IDH

1896972

TEROSON SB 2444 (известен как TEROKAL 2444)

Контактный клеевой состав



Краткая информация:

- Основа продукта: полихлоропрен
- Цвет: светло-бежевый
- Прочность склейки зависит от сжатия субстратов
- Высокая начальная схватываемость
- Эластичное склеивание
- Теплостойкость



Информация по применению:

- Для склеивания резины, поролона, кожи, войлока; крепления материалов к резиновым, металлическим, деревянным, полиэстеровым поверхностям, картону и твердому ПВХ
- Области применения включают приклеивание резиновых профилей и ковриков к транспорту
- Нанесения с помощью кисти и шпателя

Объем упаковки

Банка 340 г
Банка 5кг

№ IDH

444651
78984

TEROSON VR 5000 (известен как адгезионный спрей TEROSON)

Контактный адгезивный спрей



Краткая информация:

- Основа продукта: Бутадиенстироловый каучук (SBR)
- Цвет: светло-бежевый
- Регулируемая головка распылителя с шестью положениями
- Водостойкий
- Прочность склейки зависит от сжатия субстратов
- Начальная прочность



Информация по применению:

- Многоцелевой адгезионный спрей для склеивания пористых материалов
- Склеивание материалов внутренней отделки: ткань, полиэстр и полиэстровые пеноматериалы, ПЭ-пленка, слоистый материал, кожа, дерево, картон и обивка
- Детали (пленка/слоистые материалы) могут демонтироваться

Объем упаковки

Аэрозоль 400 мл

№ IDH

860240

TEROSON VR 5080 (известен как ремонтно-крепежная лента)

Клейкая лента для экстренного ремонта



Краткая информация:

- Основа продукта: синтетическая резина
- Цвет: серый
- 100 % водостойкая
- Температурная стойкость до 70 °C
- Ширина ленты = 50 мм



Информация по применению:

- Многоцелевая клейкая лента для экстренного ремонта
- Прилипает к любой сухой поверхности, очищенной от масла и пыли
- 100 % водостойкость
- Подходит для использования внутри и вне помещений
- Позволяет быстро устранять протечки трубопровода при давлении до 4 бар

Объем упаковки

Рулон 25 м
Рулон 50 м

№ IDH

801959
801378

Соответствующее оборудование см. на стр. 110

TEROSON VR 1000

Двухсторонняя клейкая лента



Краткая информация:

- Основа продукта: вспененный пенополиэтилен с акриловым клеем
- Высокая устойчивость к погодным условиям и УФ-лучам

Информация по применению:

- Двухсторонняя клейкая лента, покрытая с одной стороны антиадгезионной разделительной плёнкой
- Применяется, в частности, для склеивания и крепления защитных или декоративных элементов отделки или отличительных знаков, фиксации встроенных панелей из ПВХ/ПУ с покрытием из вспененного материала

Объем упаковки

- Коробка 10 м/12 мм
- Коробка 10 м/19 мм
- Коробка 10 м/25 мм

№ IDH

- 93357
- 93358
- 150039

Могут также потребоваться

TEROSON POWERLINE II

Пневмопистолет высокого давления для работы с материалом от низкой до очень высокой вязкости.



Подробнее см. на стр. 110

TEROSON HAND GUN

Для легкой работы с двухкомпонентными картриджами (2 x 25 мл) наподобие Teroson PU 6700.



Подробнее см. на стр. 112

TEROSON VR 20

Обе склеиваемые поверхности должны быть очищены от масла, жира, влаги и пыли. Предварительно обработайте склеиваемые поверхности Teroson VR 20.



Подробнее см. на стр. 104



Необходимое оборудование см. на стр. 108

Ремонт кузова
Ремонт металлических
деталей

2



Ремонт металлических деталей

Новый практичный подход и сокращение выброса углекислого газа

Ремонт и реконструкция кузовов составляют значимую долю операций автомастерских. Для упрощения подобной работы существует множество новых инструментов и решений.

Линейка TEROSON для ремонта кузовов транспортных средств предлагает совершенно новую технологию, которая придет на смену лужению при восстановлении поврежденных панелей кузова.

Холодная формовка лучше горячей пайки

TEROSON EP 5010 TR предлагает инновационный метод холодного формования, заменяющий привычный процесс горячей пайки. Он позволяет работать с алюминием и сталью без применения открытого огня. Продукт не содержит свинца и соответствует последним европейским стандартам. Для подтверждения преимуществ холодной формовки проводились два исследования.

Исследование REFA подтвердило высокие рабочие показатели продукта при устранении повреждений, полученных в реальных условиях

В ходе исследования Allianz Zentrum für Technik сравнивались ремонт деформированных боковых панелей с помощью TEROSON EP 5010 TR и полная замена детали.

- Исследование проводилось в соответствии с инструкциями REFA
- Экономия средств по сравнению с заменой составила более 50 %
- Проверка датируется 2010 годом, при этом автомобиль до сих пор на ходу и на нем нет видимых следов ремонта повреждений

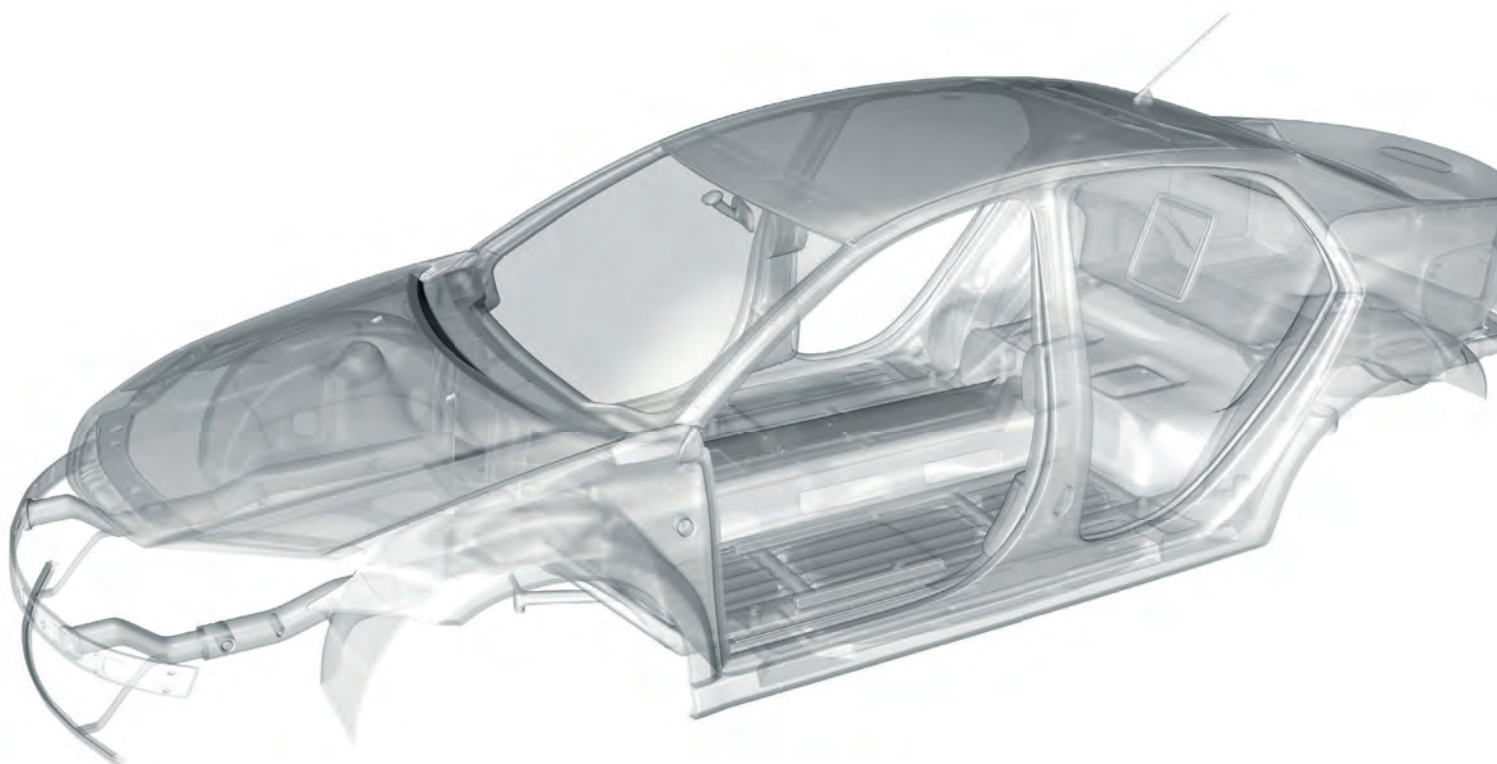



Сравнение процессов традиционного и «химического» лужения

Компания Henkel на практике сравнила традиционный ремонт с применением горячего лужения оловом (открытый огонь) и холодную формовку с применением TEROSON EP 5010 TR. Учитывались время ремонта и затраты.

| Традиционное лужение | Холодная формовка с TEROSON EP 5010 TR |
|--|---|
|  |  |
| Обрабатываются только стальные поверхности | Обрабатываются стальные и алюминиевые поверхности |
| Требуется открытый огонь | Не требуется открытый огонь (работать становится безопаснее) |
| Паяльная паста все еще содержит свинец (официально запрещенный). Паяльную пасту без свинца тяжелее применять и растирать. | Не содержит свинца, легко применять, прекрасно растирается |
| <p>Требует больше рабочих операций: Перед ремонтом необходимо демонтировать все детали интерьера на обратной стороне ремонтируемой зоны (прилегающие области)</p> <p>После ремонта все детали на обратной стороне ремонтируемой зоны требуется защитить от коррозии (так как нагрев повредил первоначальную защиту)</p> | <p>Меньше операций демонтажа: Сокращение времени работы, так как не требуется демонтировать внутренние детали с обратной стороны ремонтируемой зоны</p> <p>Первоначальная защита от коррозии остается нетронутой</p> |
| Все ранее снятые детали придется монтировать обратно | Не требуется выполнять дополнительные работы по монтажу деталей на обратной стороне |

Сокращение выброса углекислого газа

Компания Henkel рассчитала GWP (потенциал глобального потепления) новой технологии по сравнению с методом облуживания и доказала, что с этой новой технологией потенциал GWP снижается более чем на 50 %.

Причины снижения выброса углекислого газа:

- Используется меньше сырья
- Эпоксидный клей предпочтительнее паяльной пасты в плане используемого сырья
- TEROSON EP 5010 TR применяется без нагрева
- Не требует энергии для полимеризации

TEROSON EP 5010 TR

Альтернатива лужению при восстановлении металлических поверхностей кузовов автомобилей

Уникальный двухкомпонентный состав холодного применения на основе эпоксидной смолы позволяет отказаться от технологии лужения при восстановлении металлических поверхностей, таких как каркасы или кузова автомобилей из стали или алюминия. Он разработан для завершающего этапа выравнивания сварных швов и вмятин в труднодоступных и сложновосстанавливаемых участках. Продукт не даёт усадки и очень хорошо шлифуется.

При нанесении необходимо пользоваться только поршневыми пистолетами для выдавливания продукта из картриджей. Лучшие результаты достигаются при использовании TEROSON POWERLINE II AIR PRESSURE GUN.

■ Подробнее см. на стр. 31.

Основные характеристики:

- Альтернативный продукт без олова и свинца заменяет лужение и не требует открытого огня
- Стабилен, устойчив к растеканию, прекрасно заполняет вмятины в труднодоступных участках
- Не повреждает существующие катафорезные грунты, окрашенные области, защитные покрытия для швов и полостей
- Экономит время, не требует демонтажа подушек безопасности, пластмасс, тканей, топливных баков/топливопроводов и т. д.
- (т.к. не требуется сварка)
- Не усаживается
- Очень хорошо шлифуется
- Одобрен OES

Поэтапная холодная формовка

Посмотрите, как просто выполнить холодную формовку после замены боковой панели (стойка C/D) при использовании TEROSON EP 5010 TR.



Очистка и предварительная обработка с помощью TEROSON VR 20



Нанесение изолирующего защитного слоя с помощью TEROSON EP 5055



Применение TEROSON EP 5010 TR



Распределение TEROSON EP 5010 TR



Обработка контура полимеризованного продукта



Шлифовка до гладкой поверхности



Применение мелкозернистой шпаклёвки TEROSON UP 335 FF



Применение BONDERITE M-NT 1455 W только на оголенном металле. Оставить влажным на 2 мин.



Испарение в течение 5 мин. перед покраской



TEROSON EP 5010 TR (известен как Terokal 5010 TR)

Замена оловянного припоя



Краткая информация:

- Основа продукта: 2К эпоксидная смола
- Жизнеспособность: около 80 мин.
- Стабилен, устойчив к стеканию, идеален для формовки
- Не усаживается
- Очень хорошо шлифуется
- Наносится холодным
- Сокращает время и обеспечивает удобство в работе

Информация применению:

- Замена пайки оловом при восстановлении металлических поверхностей, таких как каркасы или кузова автомобилей из стали или алюминия
- Альтернативный лужению продукт без олова и свинца
- Не требует открытого огня
- Отлично восстанавливает повреждения и вмятины в сложных и труднодоступных местах
- Не повреждает катафорезные покрытия, окрашенные поверхности, защитные герметизирующие составы для швов и полостей
- Экономит время, не требует демонтажа подушек безопасности, пластмасс, тканей, топливных баков и т. д.
- Можно ускорить процесс за счет нагрева

Объем упаковки

Картридж 175 мл

№ IDH

1560580

TEROSON EP 5055 (известен как Terokal 5055)

Конструкционное склеивание и профилактика коррозии



Краткая информация:

- 2К клеевой состав высокой прочности
- Основа продукта: 2К эпоксидная смола
- Жизнеспособность: около 80 мин.
- Время окончательной полимеризации: в течение 60 мин. при температуре объекта 60 °С
- Превосходная профилактика коррозии
- Не содержит растворителя

Информация по применению:

- Создание антикоррозионного защитного слоя между сваренными элементами
- Последующее нанесение состава Teroson EP 5010 TR возможно «мокрым по мокрому»
- Не требует грунтования
- Простое нанесение из 2-компонентного картриджа
- Превосходные адгезионные свойства для склеивания металла (с покрытием и без), например, сталь, алюминий или молдинговых накладок
- Идеален для склеивания крыш и панелей

Объем упаковки

Картридж 250 мл

№ IDH

1358254

Зарегистрируйтесь на сайте
www.carrepairsolutions.ru

2

Обработка металла

Легкое восстановление поврежденных заводских покрытий

Открытые металлические поверхности кузовов автомобилей защищены конверсионным слоем в виде фосфатного покрытия, наносимого в заводском цехе покраски и защищенного слоем электрофорезного покрытия. При ремонтных работах, таких как шлифование, резка или сварка, защитное покрытие может оказаться частично или полностью уничтожено. Повреждение покрытия может привести к коррозии, его требуется восстановить.



BONDERITE M-NT 1455-W

Нанесение нового покрытия

BONDERITE M-NT 1455-W сразу готов к использованию, он значительно ускорит и упростит предварительную обработку металла. Продукт усиливает адгезионные свойства краски или герметика, повышает защиту от коррозии при последующей окраске.

Продукт быстро и просто наносится посредством протирания, он идеально подходит для обработки открытой металлической поверхности благодаря прекрасным антикоррозийным свойствам. Продукт не содержит хром и легко утилизируется за счет очень низкого содержания ЛОС.

■ Подробнее см. на стр. 33.

Основные характеристики:

- Готов к использованию для обработки и защиты только открытых металлических поверхностей до их покрытия или покраски (сталь, алюминий, нержавеющая сталь, медь, латунь)
- Превосходная профилактика коррозии
- Повышает адгезионные свойства краски и герметиков
- Экономит время (не требует водной или травящей грунтовки с последующей очисткой или промывкой)
- Легко наносится (особенно на большие поверхности, например, автобусов)
- Низкое содержание ЛОС < 1 %
- Не содержит хром





BONDERITE M-NT 1455-W

Средство обработки металла



Краткая информация:

- Основа продукта: неорганические кислоты и органические полимеры
- Время высыхания до нанесения последующих покрытий: макс. 15 мин.
- Низкое содержание ЛОС < 1 %
- Не содержит хром
- На водной основе
- Макс. зона нанесения: 3 м²/полотенце на цикл
- Простота нанесения

Информация по применению:

- Готовые к использованию салфетки, не требуют специального оборудования
- Обрабатывает и защищает только открытые металлические поверхности перед нанесением покрытия или краски (сталь, алюминий, нержавеющая сталь, медь, латунь)
- Повышает адгезионные свойства краски и герметиков
- Экономит время (не требует водной или травящей грунтовки с последующей очисткой или промывкой)
- Легко наносится (особенно на большие поверхности, например, автобусов)
- Альтернатива другим сложным и длительным технологиям
- Повышение защиты от коррозии при последующей покраске

Объем упаковки

1 тубус с 25 полотенцами

№ IDH

1745299

2

Ремонт кузова | Ремонт металлических деталей

СРАВНЕНИЕ ПРОЦЕССОВ НАНЕСЕНИЯ ПОКРЫТИЯ



Традиционный метод



Метод натирания BONDERITE



После подготовки кузова и поверхности

- Грунтовка (распылительный баллон или пистолет)
- Время высыхания 15–30 мин.
- Удаление потеков
- Очистка деталей кузова и использованного распылительного оборудования.

- Протереть открытые металлические поверхности и оставить влажными на 2 мин.
- Сушить около 5 мин.

Продолжить покраску

Подробнее о процессе см. в руководстве **РЕМОНТ
МЕТАЛЛИЧЕСКИХ ДЕТАЛЕЙ**
www.carrepairsolutions.ru



Teroson

CE
Art. 620 Gr.10
Camapur Dynesma®
KOL GINSH
D-81724 Eschenzoll
MADE IN GERMANY

Te



Ремонт кузова
Герметизация швов

2

Герметизация швов

Восстановление стандартной и специальной заводской текстуры

Существуют различные способы соединения деталей кузова ТС: болты, заклепки, точечная сварка, склеивание. Большая часть соединений дополнительно герметизируется производителем во избежание попадания влаги.

При проведении кузовного ремонта важно вернуть автомобилю первоначальное качество и внешний вид, чтобы обеспечить защиту от коррозии, вызванной воздействием окружающей среды. Широкая линейка герметиков Henkel гарантирует высокое качество и экономичность ремонтных работ. Продукты TEROSON обеспечивают быстрое восстановление не только стандартных герметизирующих швов, но и специальных швов оригинальной заводской (OEM) текстуры.



TEROSON MS 9320 SF

Шовная герметизация OEM текстуры посредством нанесения распылением и кистью

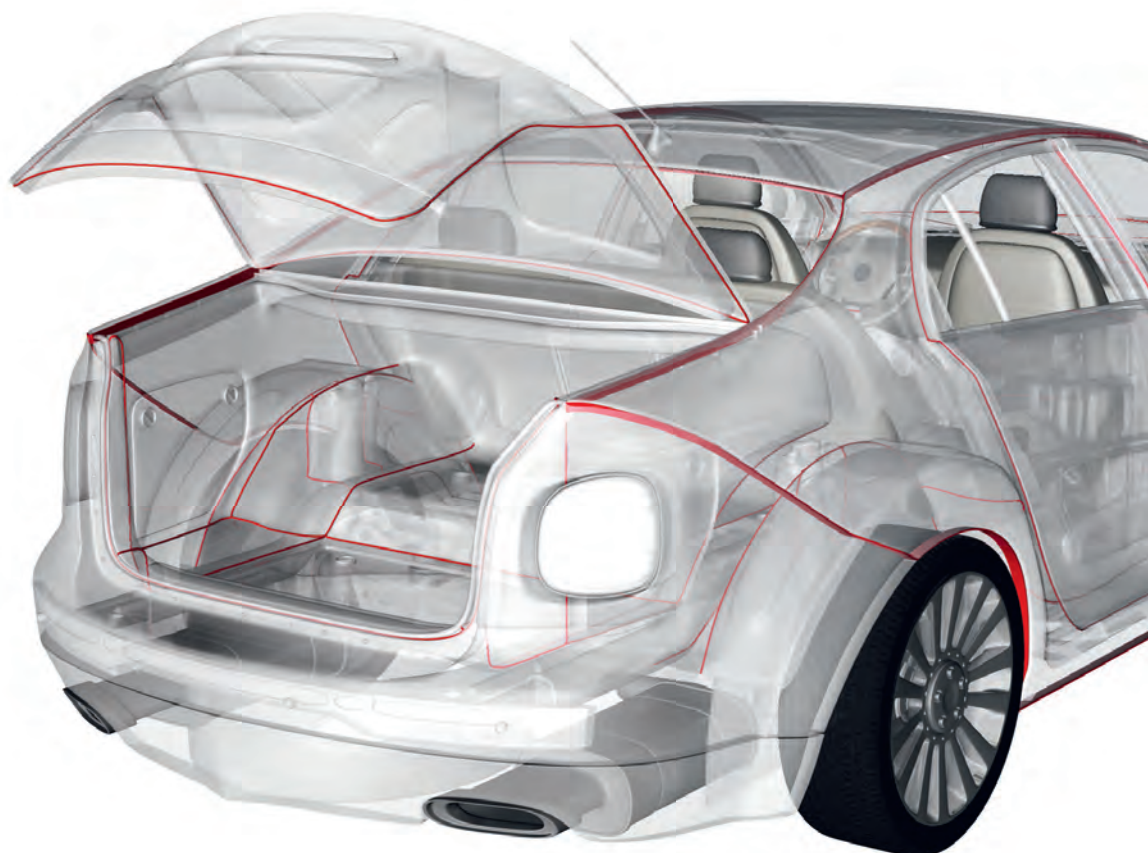



2

Широкая линейка продуктов Henkel для герметизации ШВОВ

Наши технологии герметизации позволят восстановить даже продвинутые плоские и широкие ленточные (акустические) швы:

ТРАДИЦИОННЫЕ ТЕКСТУРИРОВАННЫЕ ШВЫ

Шовная и поверхностная герметизация посредством напыления



РИФЛЕННЫЕ ШВЫ

Плоский и широкий (акустический) напыляемые ленточные швы



СТАНДАРТНЫЕ ШВЫ

Стандартная герметизация и уплотнение текстурируемое кистью



TEROSON MS 9320 SF

Одно решение для всех типов швов

Модифицированный силановый полимер без изоцианатов и растворителей разработан для восстановления всех видов заводских текстурных швов, даже рифленых плоских и широких ленточных.

■ Подробнее см. на стр. 39.

Ключевые особенности:

- Наносится посредством распыления или кисти
- Очень сильная адгезия к широкому диапазону субстратов без грунтовки
- Превосходная устойчивость к УФ-лучам и погодным условиям
- Быстрая полимеризация
- Подлежит покраске
- Без изоцианатов

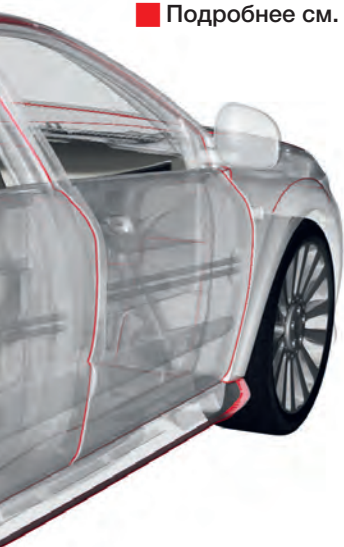

Подробнее о герметизации швов см. в обучающих руководствах на сайте www.carrepairsolutions.ru

Подберите необходимый продукт

| Герметизация швов | TEROSON MS 9320 SF | TEROSON MS 9120 SF | TEROSON PU 9100/ PU 9200 | TEROSON RB 1060/ RB 1200 | TEROSON RB 53 | TEROSON RB II/ RB VII |
|--|---------------------------|---------------------------|-------------------------------------|-------------------------------------|----------------------|----------------------------------|
| Область применения | | | | | | |
| Восстановление заводской герметизации | ● | ● | ● | ● | ● | |
| Разминаемое эластичное уплотнение | | | | | | ● |
| Герметизация и склеивание | ● | ● | ● | | | |
| Герметизация | ● | ● | ● | ● | ● | ● |
| Форма шва | | | | | | |
| Стандартные швы | ● | ● | ● | ● | | |
| С нанесением кистью | ● | ● | ● | ● | ● | |
| Традиционные текстурированные (шовная и поверхностная герметизация - напыление) | ● | | | | | |
| Рифленые швы (широкие до 100мм. и плоские до 30мм. со структурой в мелкую складку) | ● | | | | | |
| Профильная лента (плоская или округлой формы) | | | | | | ● |
| Технические данные | | | | | | |
| Силан-модифицированный полимер | ● | ● | | | | |
| Полиуретан | | | ● | | | |
| Синтетическая резина | | | | ● | ● | |
| Бутил-каучук | | | | | | ● |
| Подлежит точечной сварке | ● | ● | ● | | | |
| Без растворителя | ● | ● | | | | ● |
| На основе растворителя | | | ● | ● | ● | |
| Возможна окраска | ● | ● | ● | ● | ● | |
| УФ-устойчивость | ● | ● | | | | |



TEROSON MS 9320 SF (известен как TEROSTAT 9320 SF)

Герметизация швов с помощью распылителя или кисти



Краткая информация:

- Основа продукта: MS полимер
- Цвет: черный, серый, охра
- Последующая окраска - от 30 мин. до 3 суток после нанесения
- Время образования пленки: около 10 мин.
- Тиксотропный, хорошо держит заданную форму и устойчив к сползанию
- Без изоцианатов и растворителей

Информация по применению:

- Уникальная система нанесения для воспроизведения рифленых плоских и широких швов, соответствующих оригинальной заводской текстуре
- Наносится с помощью распылителя или кисти
- Очень сильная адгезия к широкому диапазону субстратов без грунтовки
- Превосходная устойчивость к УФ-лучам и погодным условиям
- Быстрая полимеризация
- До отверждения возможно точечное проваривание

Объем упаковки

| Объем упаковки | № IDH |
|-------------------------|---------|
| Картридж 300 мл, охра | 1370737 |
| Картридж 300 мл, серый | 1370738 |
| Картридж 300 мл, черный | 1370739 |



TEROSON MS 9120 SF (известен как TEROSTAT 9120 SF)

Герметизация швов и соединений



Краткая информация:

- Основа продукта: MS полимер
- Цвет: черный, серый, белый
- Последующая окраска - от 30 мин. до 3 суток после нанесения
- Время образования пленки: около 10 мин.
- Хорошо держит заданную форму и устойчив к сползанию
- Без изоцианатов и растворителей

Информация по применению:

- Для герметизации швов и соединений при кузовном ремонте, а также склеивания пластмассовых деталей, таких как спойлеры
- Идеально заполняет зазоры
- Очень высокая адгезия без грунтовки
- Превосходная устойчивость к УФ-лучам и погодным условиям
- До отверждения возможно точечное проваривание

Объем упаковки

| Объем упаковки | № IDH |
|-------------------------|---------|
| Картридж 310 мл, белый | 1388824 |
| Картридж 310 мл, серый | 1388791 |
| Картридж 310 мл, черный | 1388790 |

TEROSON PU 9100 (известен как TEROSTAT 9100)

Герметизация швов и соединений



Краткая информация:

- Основа продукта: 1-компонентный полиуретан
- Цвет: серый, белый
- Окрашиваемый после образования пленки
- Время образования пленки: около 35 мин.

Информация по применению:

- Во всех областях, где требуется герметизация
- Легко наносится и разглаживается для создания кистевой текстуры
- Устойчив, хорошо держит форму

Объем упаковки

| Объем упаковки | № IDH |
|--------------------------|---------|
| Картридж 310 мл, светлый | 1896977 |
| Картридж 310 мл, серый | 1896975 |

TEROSON RB 1060 (известен как TEROLAN Light)

Герметизация швов резиной



Краткая информация:

- Основа продукта: синтетическая резина
- Цвет: бежевый
- Подлежит покраске после полного высыхания
- Время образования пленки: 3–5 мин.

Информация по применению:

- Продукт для герметизации швов синтетической резиной
- Идеален для областей, которые нельзя тщательно очистить
- Очень хорошая адгезия к чистым, фосфатным, грунтованным и окрашенным стальным панелям
- Легко наносится и разглаживается с помощью Teroson VR 20

Объем упаковки

Картридж 310 мл

№ IDH

799316

TEROSON RB 1200 (известен как TEROLAN Black)

Герметизация швов резиной



Краткая информация:

- Основа продукта: синтетическая резина
- Цвет: чёрный
- Подлежит покраске после полного высыхания
- Время образования пленки: 3–5 мин.

Информация по применению:

- Продукт для герметизации швов синтетической резиной
- Идеален для областей, которые нельзя тщательно очистить
- Очень хорошая адгезия к чистым, фосфатным, грунтованным и окрашенным стальным панелям
- Легко наносится и разглаживается с помощью Teroson VR 20

Объем упаковки

Картридж 310 мл

№ IDH

726808

TEROSON RB 53 (известен как TEROLAN 53 Special)

Герметизация швов с нанесением кистью



Краткая информация:

- Основа продукта: синтетическая резина
- Цвет: серо-зеленый
- Окраска возможна после полного высыхания
- Время образования пленки: 3–5 мин.
- Прекрасная адгезия к чистым, грунтованным и окрашенным металлическим деталям

Информация по применению:

- Специальный продукт, наносимый кистью, для получения обычных герметизирующих швов
- Нанесение при работах с передним и задним бамперами, деталями кабины, боковыми панелями, колёсными арками, стойками и т.п.
- Идеален для областей, которые нельзя тщательно очистить
- Легко и быстро наносится кистью Teroson или шпателем

Объем упаковки

Банка 1,4 кг

№ IDH

799671



2

TEROSON RB II (известен как TEROSTAT II)

Многоцелевая лента плоской герметизации



Краткая информация:

- Основа продукта: бутил-каучук
- Цвет: серый
- Не подлежит покраске
- Очень высокая стойкость к старению и влаге
- Постоянно пластичный
- Профилированная лента плоской герметизации
- Малая липкость

Информация по применению:

- Применяется для обеспечения требуемого зазора и герметизации
- Предотвращает электрохимическую коррозию между сталью и цветными металлами
- Для демонтажа деталей без разрушения, например при фиксации брызговиков
- Поглощает вибрацию
- Приклеивается к большинству поверхностей, но деталям требуется дополнительная механическая фиксация

Объем упаковки

Коробка на 4 упаковки (40 м/20x2 мм)

Картридж 310 мл

№ IDH

150056

150000

TEROSON RB VII (известен как TEROSTAT VII)

Многоцелевой ленточный уплотнитель



Краткая информация:

- Основа продукта: бутил-каучук
- Цвет: чёрный
- Не подлежит покраске
- Стойкость к старению и влаге
- Постоянно пластичный
- Профилированный ленточный уплотнитель

Информация по применению:

- Для обеспечения требуемого зазора и герметизации соединений внахлест
- Предотвращает электрохимическую коррозию между сталью и цветными металлами
- Для демонтажа деталей без разрушения
- Поглощает вибрацию
- Клеится к большинству поверхностей

Объем упаковки

Коробка на 4 упаковки (10 м/10 мм рулон)

№ IDH

142216

TEROSON SI 9140 (известен как TEROSTAT 9140)

Экстренная герметизация



Краткая информация:

- Основа продукта: 1-компонентный силикон, алкокси
- Цвет: черный, прозрачный
- Не подлежит покраске
- Время образования пленки: около 5–7 мин.
- Не вызывает коррозии
- Отличная устойчивость к ультрафиолетовому излучению

Информация по применению:

- Герметик для экстренного ремонта. Пригоден, в том числе, для работы с электронными корпусными устройствами транспорта и для последующей герметизации окрашенных панелей (грузовики, автобусы)
- Хорошая адгезия к чистому и окрашенному металлу, стеклу и полностью полимеризованным автомобильным краскам без применения грунтовки

Объем упаковки

Картридж 310 мл прозрачный

Картридж 310 мл чёрный

№ IDH

105494

267085

Соответствующее оборудование см. на стр. 110

TEROSON PU 9200 (известен как TEROSTAT 9200)

Склеивание и герметизация



Краткая информация:

- Основа продукта: 1К полиуретан
- Цвет: чёрный
- Окрашиваемый после образования пленки
- Время образования пленки: около 35 мин.

Информация по применению:

- Для всех областей, требующих склеивания и герметизации (склеивающий продукт с исключительными свойствами герметизации)
- Легко наносится и разглаживается до гладкой текстуры
- Устойчив, хорошо держит форму
- Заполнение зазоров

Объем упаковки

Картридж 310 мл

№ IDH

1896972

Подберите решение для герметизации швов

| | Традиционные текстурированные швы | | Рифлёные швы | |
|------------------|---|---|--|--|
| Тип герметизации | Герметизация швов напылением | Покрытие поверхности напылением | Плоские швы | |
| Форма шва |  |  |  | |
| Насадка |  Насадка для распыления |  Насадка для распыления |  Насадка Flatstream nozzle | |
| Продукт | TEROSON MS 9320 SF | TEROSON MS 9320 SF | TEROSON MS 9320 SF | |
| Оборудование |  ТЕЛЕСКОПИЧЕСКИЙ ПНЕВМОПИСТОЛЕТ TEROSON MULTIPRESS |  ТЕЛЕСКОПИЧЕСКИЙ ПНЕВМОПИСТОЛЕТ TEROSON MULTIPRESS |  ПНЕВМОПИСТОЛЕТ* TEROSON POWERLINE II | |

* применяется только с TEROSON MS 9320



Могут также потребоваться

Отдельные области кузова труднодоступны, и порой важно направлять сопло с высокой точностью. В обоих случаях правильно подобранное оборудование существенно упрощает задачу.

СИСТЕМА НАНЕСЕНИЯ С ГИБКИМ ШЛАНГОМ TEROSON

- Система для нанесения герметика вокруг кузовных деталей сложной формы или изолированных зон
- Внутренняя трубка может быть легко заменена без очистки гибкого шланга
- Располагает метрической резьбой с мелким шагом для алюминиевых картриджей



Подробнее см. на стр. 115

Шаблон для нанесения герметика TEROSON









- При работе со струйными насадками гарантирует постоянное расстояние до поверхности и обеспечивает равномерную ширину наносимого герметизирующего шва
- Для равноудалённого нанесения вдоль кромки
- Регулируемая длина

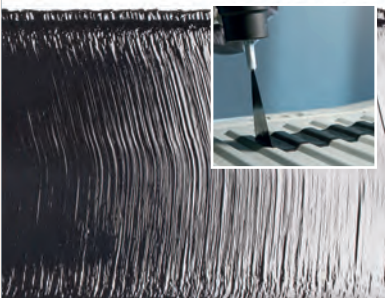

Подробнее см. на стр. 116

2

Ремонт кузова | Герметизация швов

| Рифлёные швы | | Стандартные швы | | Тип герметизации |
|--|---|---|--|------------------|
| Широкие борты (акустика) | Стандартный | Кистевой | | |
|  |  |  | | Форма шва |
|  Насадка Widestream nozzle |  Стандартная насадка Насадка «бабочка» | | | Насадка |
| TEROSON MS 9320 SF | TEROSON MS 9320 SF TEROSON MS 9120 SF | TEROSON RB 53 и все остальные герметики | | Продукт |
|  ПНЕВМОПИСТОЛЕТ* TEROSON POWERLINE II |  ПИСТОЛЕТ TEROSON STAKU ПНЕВМОПИСТОЛЕТ TEROSON POWERLINE II  ТЕЛЕСКОПИЧЕСКИЙ ПНЕВМОПИСТОЛЕТ TEROSON MULTIPRESS |  Кисть TEROSON | | Оборудование |



Ремонт кузова

Ремонт пластмассовых деталей

2



Ремонт пластмассовых деталей

Решения для ремонта кузова

С увеличением доли пластмассовых деталей в автомобильной промышленности, все более актуальными становятся технологии для их ремонта.

В линейку продуктов TEROSON входят технологии для точного и эффективного ремонта пластмассовых деталей.

Преимущества точного ремонта пластмассовых деталей:

- Быстрый и простой способ восстановления большинства пластмассовых деталей
- Может применяться при любых повреждениях - отверстия, царапины, трещины и т.д.
- Высокие прочностные параметры ремонтных составов соответствуют требованиям производителей ТС
- Подходит для последующей покраски



TEROSON PU 9225 SF

Решение для быстрого и точного ремонта пластмассовых деталей

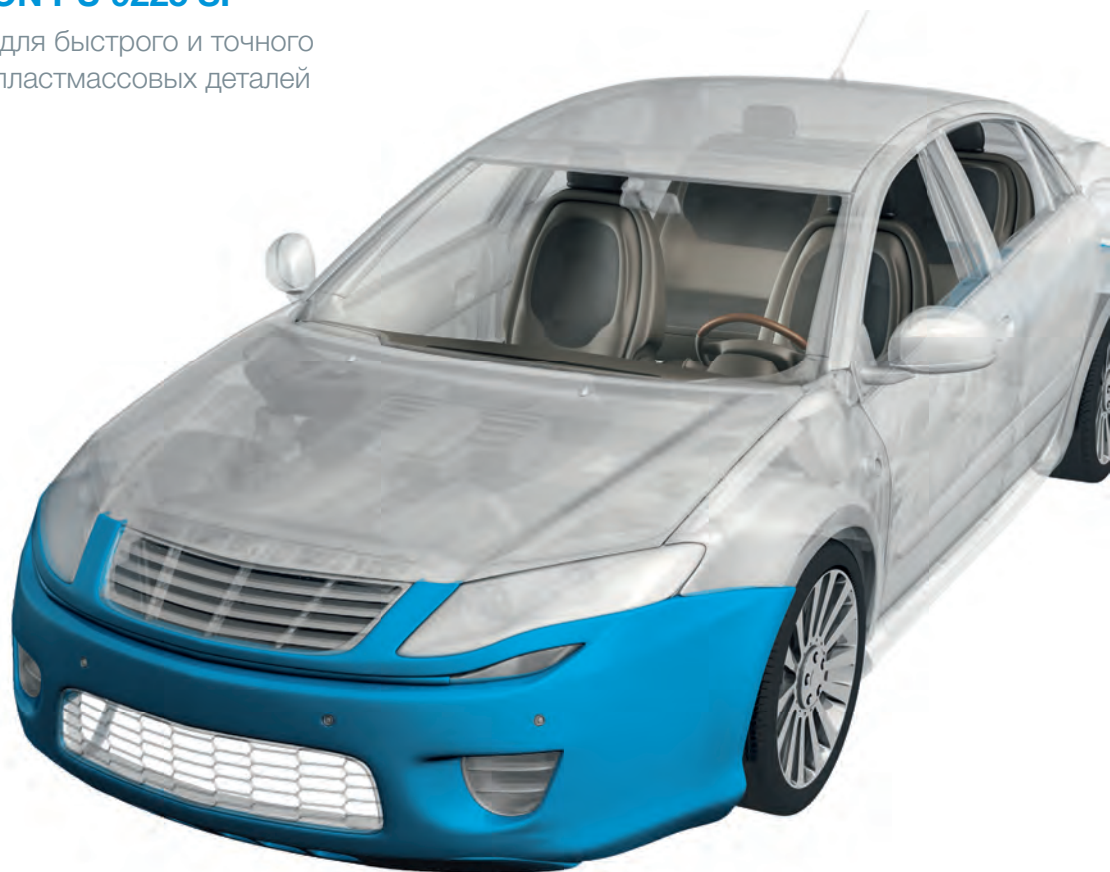



TEROSON P 9225 SF

Решение для быстрого и точного ремонта пластмассовых деталей

TEROSON PU 9225 SF является двухкомпонентным клеем быстрой полимеризации, применяется для ремонта окрашиваемых пластмассовых деталей - ремонт малых повреждений (царапины, трещины) или отверстий в бамперах, спойлерах, брызговиках и т.д.

■ Подробнее см. на стр. 49.

Основные характеристики:



- Быстрая полимеризация
- Превосходно подходит для шлифовки
- Отличная адгезия к пластмассам (используйте усилитель адгезии TEROSON 150)
- Применяется на всех окрашиваемых деталях автомобиля
- Подлежит покраске любыми системами окрашивания автомобилей

2

Ремонт кузова | Ремонт пластмассовых деталей

РЕМОНТ ОКРАШИВАЕМЫХ ПЛАСТМАССОВЫХ ДЕТАЛЕЙ АВТОМОБИЛЕЙ

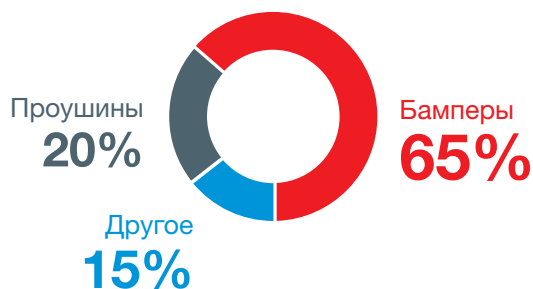

Повреждения внешних пластмассовых деталей



Получите более подробную информацию по применению PU 9225 SF
Зарегистрируйтесь на сайте: www.carrepairsolutions.ru

Подберите необходимый продукт

Ремонт пластмассовых деталей

| | TEROSON PU 9225 | TEROSON PU 9225 SF | TEROSON PU 9225 SF ME | TEROSON PU 9225 UF ME |
|---|-----------------|--------------------|-----------------------|-----------------------|
| Область применения | | | | |
| Окрашиваемые пластмассовые детали, такие как бамперы, брызговики, накладки, корпуса и т. д. | ● | ● | ● | ● |
| Кронштейны и клипсы крепления, например, головных фар, внутренней обивки, бамперов и т. д. | | ● | ● | ● |
| Вид повреждения | | | | |
| Отверстия более 5 см в диаметре, царапины глубже 1 мм, трещины длиннее 7 см | ● | | | |
| Отверстия менее 5 см в диаметре, царапины глубиной до 1 мм, трещины длиной до 7 см | ● | ● | ● | |
| Ремонт или восстановление малых/сломанных пластмассовых деталей | | | | ● |
| Ремонт трещин или сломанных деталей (в ходе общего ремонта) | | | | ● |
| Технические характеристики | | | | |
| Жизнеспособность/рабочее время | 10 мин | 2 мин | 2 мин | до 1 мин |
| Возможность шлифовки через (при ВР) | 20 мин | 10 мин | 10 мин | 3 мин |
| Рекомендовано OEM | ● | ● | | |
| MicroEmission™ (мономерное изоцианатное содержимое < 0,1 %) | | | ● | ● |
| TEROSON 150 обязателен | ● | ● | ● | ● |

НАБОР ДЛЯ РЕМОНТА ПЛАСТМАССОВЫХ ДЕТАЛЕЙ TEROSON PLASTIC REPAIR KIT



В набор входят:

- 2 уп. Teroson PU 9225, 2x25 мл
- 1 уп. Teroson PU 9225 SF, 2x25 мл
- 6 смесителей, праймер Teroson 150
- Очиститель Teroson VR 20
- Пистолет, шпатель, стеклоткань для армировки
-
-

В комплект набора TEROSON PLASTIC REPAIR KIT входят продукты для ремонта окрашиваемых внутренних и внешних пластмассовых деталей (царапины или отверстия в бамперах, спойлерах, брызговиках и т. д.)

Области применения:

подходит для широкого диапазона ремонтных работ с окрашиваемыми пластмассовыми деталями.



Объем упаковки
Комплект

№ IDH
211680



TEROSON PU 9225 (известен как TEROKAL 9225)

Клей для ремонта пластмассовых деталей



Краткая информация:

- Основа продукта: 2К полиуретан
- Цвет: темно-серый
- Жизнеспособность: около 10 мин.
- Отлично подходит для шлифовки
- Подлежит покраске*
- Ремонтная технология рекомендована производителями (OEM)

Информация по применению:

- Рекомендован при отверстиях более 5 см в диаметре, царапинах глубже 1 мм, трещинах длиннее 7 см
- Для ремонта таких повреждений как: царапины или отверстия в бамперах, спойлерах, брызговиках и т. д.
- Ускоренная полимеризация инфракрасным светом при 60 °С или с помощью промышленного фена

Объем упаковки

Картридж
2 x 25 мл
Картридж
2 x 125 мл

№ IDH

267081
881837

TEROSON PU 9225 SF (известен как TEROKAL 9225 SF)

Клей быстрой полимеризации для ремонта пластмассовых деталей



Краткая информация:

- Основа продукта: 2К полиуретан
- Цвет: темно-серый
- Жизнеспособность: около 2 мин.
- Отлично подходит для шлифовки
- Подлежит покраске*
- Ремонтная технология рекомендована производителями (OEM)

Информация по применению:

- Для ремонта мелких повреждений, таких как царапины или отверстия в бамперах, спойлерах, брызговиках и т. д.
- Рекомендован для ремонта отверстий менее 5 см в диаметре, царапин глубиной до 1 мм, трещин длиной до 7 см
- Ускоренная полимеризация инфракрасным светом при 60 °С или с помощью промышленного фена

Объем упаковки

Картридж
2 x 25 мл

№ IDH

882088

TEROSON PU 9225 SF ME

Клей быстрой полимеризации для ремонта пластмассовых деталей



Краткая информация:

- Основа продукта: 2К полиуретан
- Цвет: темно-серый
- Жизнеспособность: около 2 мин.
- Отлично подходит для шлифовки
- Подлежит покраске*
- Благодаря технологии MicroEmission™(ME) нет предостерегающих знаков

Информация по применению:

- Для ремонта мелких повреждений наподобие царапин или отверстий в бамперах, спойлерах, брызговиках и т. д.
- Рекомендован при отверстиях менее 5 см в диаметре, царапинах глубиной до 1 мм, трещинах длиной до 7 см
- Ускоренная полимеризация инфракрасным светом при 60 °С или с помощью промышленного фена

Объем упаковки

Картридж
2 x 25 мл

№ IDH

1766017

*используйте усилитель адгезии Teroson 150

Соответствующее оборудование см. на стр. 110

2

TEROSON PU 9225 UF ME

Клей сверхбыстрой полимеризации для ремонта пластмассовых деталей



Краткая информация:

- Основа продукта: 2К полиуретан
- Цвет: серый
- Жизнеспособность: до 1 мин.
- Отлично подходит для шлифовки
- Благодаря технологии MicroEmission™(ME) нет предостерегающих знаков
- Подлежит покраске*

Информация по применению:

- Отлично подходит для точного ремонта
- Применяется для восстановления окрашиваемых пластмассовых деталей внутренней и внешней отделки кузова, таких как поврежденные или утерянные кронштейны

Объем упаковки

Картридж
2 x 25 мл

№ IDH

1786434

TEROSON 150 (известен как TEROKAL 150)

Грунт для пластмасс



Краткая информация:

- Основа продукта: хлористые полиолефины
- Малое время испарения

Информация по применению:

- Превосходный усилитель адгезии/грунт для окрашиваемых пластмассовых деталей, полимерных шпатлёвок и т. п.
- Может использоваться для усиления адгезии к пластмассовым деталям до окрашивания
- Прост в использовании; обеспечивает точность напыления

Объем упаковки

Аэрозоль 150 мл

№ IDH

267078

Могут также потребоваться

TEROSON VR 20

Обе склеиваемые поверхности должны быть очищены от масла, жира, влаги и пыли. Предварительно обработайте склеиваемые поверхности TEROSON VR 20.



Подробнее см. на стр. 104

Шпатлевка для пластмасс TEROSON UP 320 PF

- Сверхмелкая текстура для создания гладкой поверхности без изъянов и идеальной «размытой» кромки
- Быстрая подготовка и легкость шлифовки
- Высокая гибкость

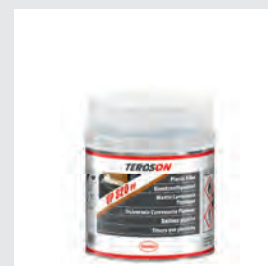

Подробнее см. на стр. 54

*используйте усилитель адгезии TEROSON 150



Ремонт кузова

Кузовная шпатлевка

2



Кузовная шпатлевка

Завершающий этап работ

Наш ассортимент двухкомпонентных полиэфирных смол позволит подобрать нужное решение при любых видах деформаций, царапин и отверстий. Каждый вид шпатлёвки совмещает в себе баланс лёгкого шлифования и повышенной прочности



Подберите необходимый продукт

| Кузовная шпатлевка | TEROSON UP 325 GFF | TEROSON UP 330 AF | TEROSON UP 340 AGF | TEROSON UP 335 FF | TEROSON UP 320 PF |
|---|--------------------|-------------------|--------------------|-------------------|-------------------|
| Область применения | | | | | |
| Чистая сталь | ● | ● | ● | ● | |
| Чистый алюминий | | ● | ● | ● | |
| Оцинкованный металл | | ● | ● | | |
| Грунтовка под окраску | ● | ● | ● | ● | ● |
| Окрашиваемые пластмассовые поверхности (используйте очиститель пластмасс Teroson 150) | | | | ● | ● |
| Технические данные | | | | | |
| Создает качественную поверхность | | | ● | ● | ● |
| Заполняет дефекты | ● | ● | ● | ● | ● |
| Заполняет царапины | | | | ● | ● |
| Тиксотропна, устойчива к стеканию | ● | ● | ● | ● | ● |
| Время нанесения | 6–8 мин | 4–5 мин | 4–5 мин | 4–5 мин | 4–5 мин |
| Готов к шлифовке (при 20°C) | 20–30 мин | 20–30 мин | 15–20 мин | 20–30 мин | 15–20 мин |
| Инфракрасная сушка для ускорения шлифовки (max. 60 °C) | ● | ● | ● | ● | ● |
| Оптимальное зерно для шлифовки | P 80 | P 120 | P 180 | P 400 | P 240 |
| Полиэфирная смола | ● | ● | ● | ● | ● |



TEROSON UP 325 GFF (известна как стекловолоконная шпатлевка TEROSON)



Краткая информация:

- Основа продукта: полиэфирная 2К смола
- Жизнеспособность: около 8 мин.
- Содержит стекловолоконные нити высокой прочности

Информация по применению:

- Для основных ремонтных работ, таких как заполнение дефектов, царапин и отверстий
- Одновременно соединяет и заполняет
- Высокая механическая прочность

Объем упаковки

Банка 1,3 кг

№ IDH

946635

TEROSON UP 330 AF (известна как универсальная шпатлевка TEROSON)

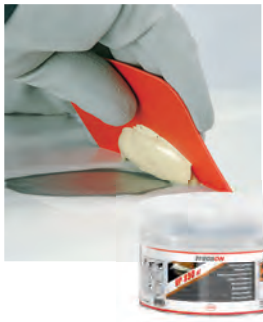

Краткая информация:

- Основа продукта: полиэфирная двухкомпонентная смола
- Жизнеспособность: 4–5 мин.
- Отверждается без усадки
- Отличная адгезия к металлическим деталям

Информация по применению:

- Продукт общего назначения
- Идеально подходит для ремонта поврежденных кузовов автомобилей, в том числе заделывания дефектов, царапин и небольших отверстий
- Очень хорошо шлифуется

Объем упаковки

Банка 1,75 кг

№ IDH

946637

TEROSON UP 340 AGF (известна как шпатлевка TEROSON Alu/Galva)



Краткая информация:

- Основа продукта: полиэфирная 2К смола
- Жизнеспособность: 4–5 мин.
- Превосходная адгезия, особенно к алюминиевым и гальванизированным поверхностям
- Сверхмелкая текстура для создания гладкой поверхности

Информация по применению:

- Идеален для ремонта поврежденного ТС с кузовами из алюминия или гальванизированной стали
- Быстрая подготовка
- Очень хорошо шлифуется

Объем упаковки

Банка 1,5 кг

№ IDH

946639

TEROSON UP 335 FF (известна как мелкозернистая шпатлевка TEROSON)



Краткая информация:

- Основа продукта: полиэфирная 2К смола
- Жизнеспособность: 4–5 мин.
- Отличная адгезия к различным металлическим поверхностям и шпаклёвкам
- Профессиональная финишная отделка с очень гладкой, готовой к окраске поверхностью

Информация по применению:

- Идеальное финишное покрытие для устранения мельчайших отверстий, следов шлифовки и царапин на кузовных деталях и шпатлёвках во время ремонта
- Очень хорошо шлифуется

Объем упаковки

Банка 1,75 кг

№ IDH

946638

TEROSON UP 320 PF (известен как пластмассовый наполнитель TEROSON)



Краткая информация:

- Основа продукта: полиэфирная 2К смола
- Жизнеспособность: 4–5 мин.
- Высокая гибкость
- Сверхмелкая текстура для создания гладкой поверхности и кромки

Информация по применению:

- Для устранения незначительных повреждений на наружных пластмассовых деталях, а также при финишной отделке пластмасс после ремонта в сочетании с праймером TEROSON 150
- Быстрая подготовка и легкость шлифовки

Объем упаковки

Банка 920 г

№ IDH

882485

ДЛЯ СЛОЕВ ТОЛЩИНОЙ > 2 ММ

используйте TEROSON EP 5010 TR. Подробнее: См. главу РЕМОНТ МЕТАЛЛИЧЕСКИХ ДЕТАЛЕЙ, стр. 31.





Защита кузова
Антигравийная защита | Защита днища |
Сохранность полостей

3



Защита кузова

Дополнительное конкурентное преимущество

Подержанные и ретро автомобили часто требуют дополнительной защиты от коррозии.

В ассортимент продуктов Henkel входят материалы для защиты кузова, что обеспечивает дополнительное конкурентное преимущество и доверие потребителей. Технологии покрытия днища, антигравийной защиты и защиты полостей увеличивают срок эксплуатации автомобиля и повышают стоимость вторичной продажи. Кроме того, защита от коррозии повышает безопасность пассажиров.



AQUA — преимущества продукции на водной основе

TEROSON WT R2000 AQUA и TEROSON WT S3000 AQUA улучшают баланс ЛОС (0 % ЛОС) и одновременно обеспечивают отличные рабочие характеристики:

- Превосходная совместимость с ПВХ-покрытиями изготовителей
- Высокая стойкость к воздействию химических веществ
- Не трескаются при низких температурах
- Устойчивы к подтеканию при высоких температурах



TEROSON WT R2000 AQUA

Покрытие днища



TEROSON WT S3000 AQUA

Антигравийная защита

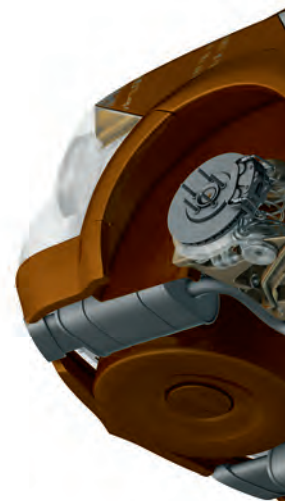

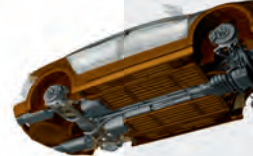

Три области применения:

ПОКРЫТИЕ ДНИЩА

- Стойкость к воздействию химических веществ
- Дополнительная звукоизоляция
- ПВХ-совместимый

АНТИГРАВИЙНАЯ ЗАЩИТА

- Стойкость к воздействию химических веществ
- Воспроизводит оригинальные текстуры изготовителя
- Смешивается с краской в цвет транспортного средства

ЗАЩИТА ПОЛОСТЕЙ

- Превосходные свойства просачивания/распространения
- Рекомендовано автопроизводителями
- Не имеющий запаха TEROSON WT 450 AQUA идеально подходит для ремонта



TEROSON WT 450 AQUA

Защита полостей

Универсальная и экологичная защита всех полостей моторного отсека, в том числе дверей, стоек и порогов.

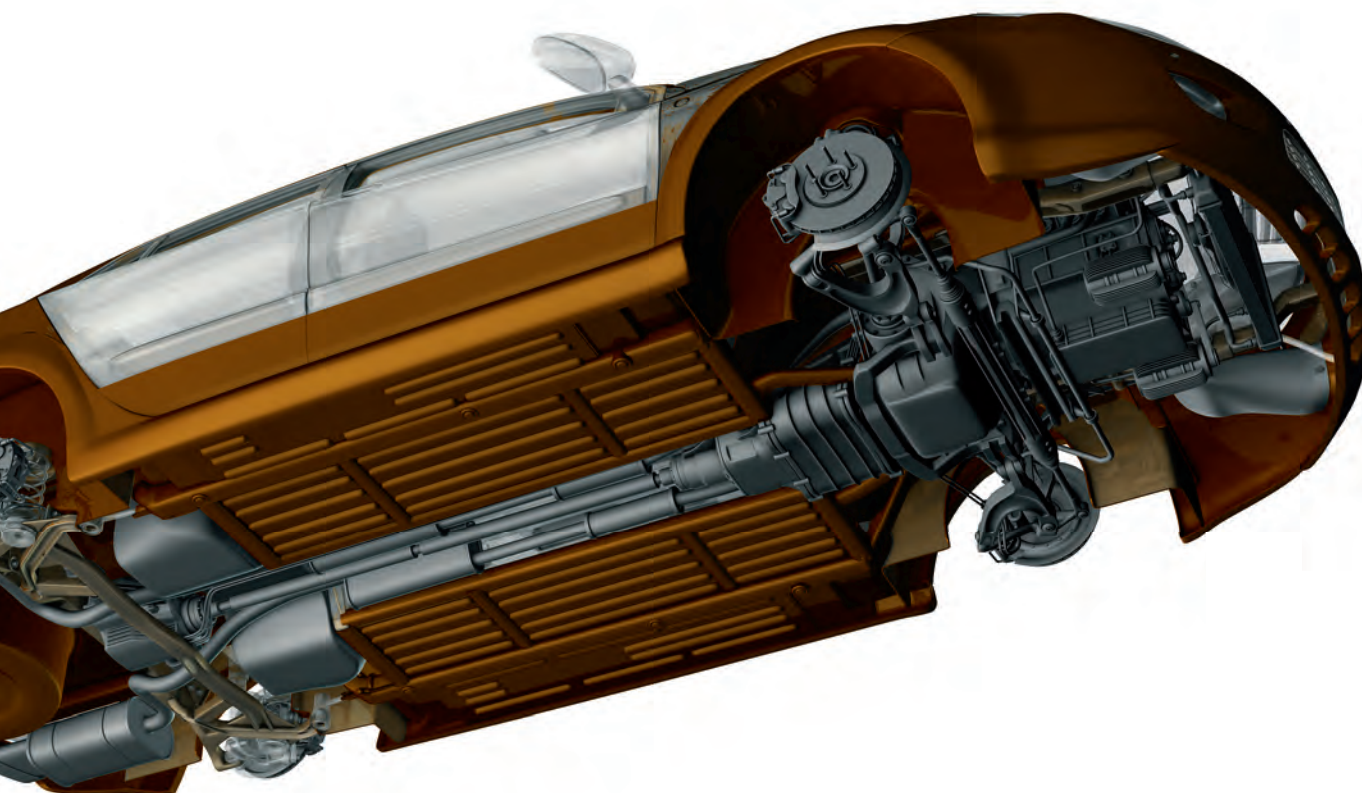

3

Защита кузова

Соответствующее оборудование см. на стр. 110

Подберите необходимый продукт

| Антигравийная защита | TEROSON WT S3000 AQUA | TEROSON SB S3000 | TEROSON SB 3140 | TEROSON MS 9320 SF* |
|---|------------------------|------------------|-----------------|------------------------|
| Субстраты | | | | |
| Чистая сталь | | ● | ● | ● |
| Чистый алюминий | | ● | ● | ● |
| Оцинкованный металл | ● | ● | ● | ● |
| Металл с эл. покрытием | ● | ● | ● | ● |
| Грунтовка под окраску | ● | ● | ● | ● |
| Краска | ● | ● | ● | ● |
| ПВХ (PVC) | ● | | ● | ● |
| PP/EPDM (с грунтовкой) | ● | ● | ● | |
| Технические данные | | | | |
| Подлежит покраске | ● | ● | ● | ● |
| Устойчивость абразивному износу | ++++ | ++ | ++ | +++ |
| На основе растворителя | | ● | ● | |
| Без растворителя | ● | | | ● |
| Не содержит ЛОС | ● | | | |
| Цвет | светлый, серый, черный | светлый, черный | светлый, черный | бежевый, серый, черный |
| Смешивается с оригинальной краской на основе растворителя | | ● | | |
| Для восстановления текстур изготовителя | ● | ● | | ● |
| Для использования с оборудованием | ● | ● | | ● |
| Точечный ремонт | | | ● | |
| Основа продукта | | | | |
| Силан-модифицированный полимер | | | | ● |
| Синтетические смолы | | ● | ● | |
| Водорастворимая синтетическая суспензия | ● | | | |

* Подробнее о продукции см. на стр. 68

Могут также потребоваться

ПНЕВМОПИСТОЛЕТ TEROSON UVC ДЛЯ АНТИКОРРОЗИЙНОЙ ОБРАБОТКИ

для текстур от крупно- до мелкозернистых. Продукт можно оставлять без очистки несколько дней

Подробнее см. на стр. 112



ПНЕВМОПИСТОЛЕТ TEROSON UVC

для текстур от крупно- до мелкозернистых.

Подробнее см. на стр. 112



Необходимо обработать небольшую площадь?
Каждый продукт представлен в виде аэрозоля.

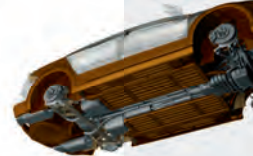

TEROSON WT S3000 AQUA (известен как TEROTEX Super 3000 Aqua) Антигравийная защита на водной основе



Краткая информация:

- Основа продукта: суспензия на водной основе
- Цвет: черный, серый или светлый (смешивается с краской на водной основе)
- Высокая устойчивость к образованию подтеков
- Отличная устойчивость к абразивному износу
- Не усаживается, не трескается
- Стабилен при УФ-излучении, подлежит покраске
- Без ЛОС и запаха растворителя
- Соответствует требованиям автопроизводителей

Информация по применению:

- Отличная абразивная антигравийная защита, покрытие днища и локальный ремонт
- Восстанавливает все виды заводских текстур на бамперах, порогах, боковых панелях, днище
- Светлый продукт, смешивается с краской на водной основе
- Эффективное подавление шума от вибраций
- Совместим с ПВХ-покрытиями изготовителя

Объем упаковки № IDH

| | |
|--------------------|---------|
| Банка 1 л, светлый | 1335491 |
| Банка 1 л, серый | 1387290 |
| Банка 1 л, черный | 882415 |

TEROSON SB S3000 (известен как TEROTEX Super 3000) Антигравийная защита



Краткая информация:

- Основа продукта: синтетическая смола
- Цвет: черный или светлый
- Высокая устойчивость к образованию подтеков
- Высокая устойчивость к абразивному износу
- Подлежит покраске

Информация по применению:

- Для антигравийной защиты видимых деталей автомобиля
- Восстанавливает все виды заводских текстур на бамперах, порогах, боковых панелях
- Светлый продукт, смешивается с краской на основе растворителя

Объем упаковки № IDH

| | |
|--------------------|--------|
| Банка 1 л, светлый | 782601 |
| Банка 1 л, черный | 767199 |

TEROSON SB 3140 Антигравийный спрей



Краткая информация:

- Основа продукта: синтетические смолы
- Цвет: черный или светлый
- Время полимеризации: около 2 ч.
- Устойчивость к абразивному износу
- Отличная окрашиваемость

Области применения:

- Для точечного ремонта - обработка небольших изолированных областей, заделка локальных участков при ремонте после аварии
- Сохраняет все типы заводских защитных покрытий для днища
- Наносится на грунтованные, металлические и окрашенные поверхности
- Отлично подходит для напыления мелкозернистых текстур

Объем упаковки № IDH

| | |
|-------------------------------------|--------|
| Баллон распылитель- 500 мл, светлый | 787528 |
| Баллон распылитель- 500 мл, черный | 787643 |

Соответствующее оборудование см. на стр. 110

3

Защита кузова | Антигравийная защита

Подберите необходимый продукт

| Покрытие днища | TEROSON WT R2000 AQUA | TEROSON RB R2000 HS | TEROSON WT S3000 AQUA* | TEROSON WX 970 | TEROSON SB 3120 | TEROSON WX 210 |
|---|-----------------------|----------------------|------------------------|----------------|-----------------|----------------|
| Субстраты | | | | | | |
| Чистая сталь | | ● | | ● | ● | ● |
| Чистый алюминий | | ● | | ● | ● | ● |
| Оцинкованный металл | ● | ● | ● | ● | ● | ● |
| Металл с эл. покрытием | ● | ● | ● | ● | ● | ● |
| Грунтовка под окраску | ● | ● | ● | ● | ● | ● |
| Краска | ● | ● | ● | ● | ● | ● |
| Восковые покрытия | | | | ● | | ● |
| ПВХ (PVC) | ● | ● | ● | ● | ● | ● |
| Битум | | | | ● | | ● |
| Применяется для | | | | | | |
| Внешнего покрытия | | | | ● | | ● |
| Базового покрытия | ● | ● | ● | | ● | |
| Точечного ремонта | | | | ● | ● | ● |
| Аэрозольного распыления | | | | | ● | ● |
| Ремонта существующего покрытия днища | ● | ● | ● | ● | | |
| Технические данные | | | | | | |
| На основе растворителя | | ● | | ● | ● | ● |
| На водной основе | ● | | ● | | | |
| Цвет | серый, черный | белый, серый, черный | черный, серый, светлый | антрацитовый | чёрный | бежевый |
| Абразивная устойчивость | +++ | ++ | ++++ | | + | |
| ЛОС | Не содержит | 471,2 г/л | Не содержит | 395,6 г/л | | |
| Основа продукта | | | | | | |
| Воски и антикоррозионные присадки | | | | | | ● |
| Воски, полимеры и антикоррозионные присадки | | | | ● | | |
| Каучуки и смолы | | ● | | | ● | |
| Водорастворимые синтетические суспензии | ● | | ● | | | |

* Подробнее о продукции см. на предыдущей странице

Могут также потребоваться

ПНЕВМОПИСТОЛЕТ TEROSON UBC ДЛЯ АНТИКОРРОЗИЙНОЙ ОБРАБОТКИ

для текстур от крупно- до мелкозернистых. Продукт можно оставлять на несколько дней без очистки.

Подробнее см. на стр. 112



ПНЕВМОПИСТОЛЕТ TEROSON UBC

для текстур от крупно- до мелкозернистых.

Подробнее см. на стр. 112



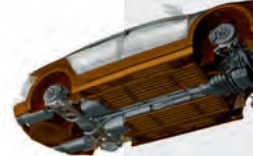

3

Защита кузова | Защита днища

TEROSON WT R2000 AQUA (известен как TEROTEX Record 2000 Aqua)

Покрытие днища на водной основе



Краткая информация:

- Основа продукта: суспензия на водной основе
- Цвет: чёрный
- Окрашиваемый
- ПВХ-совместимый
- Без ЛОС и запаха растворителя
- Высокое содержание сухого остатка обеспечивает отличную устойчивость абразивному износу

Информация по применению:

- Идеален для восстановления большинства заводских текстур и долговременной защиты днища
- Совместим покрытиями любых автопроизводителей
- Снижает уровень шума от вибраций
- Обладает некоторой эластичностью даже на морозе, не трескается

Объем упаковки

Банка 1 л, черный

№ IDH

1335490

TEROSON RB R2000 HS (известен как TEROTEX Record 2000 HS)

Покрытие днища



Краткая информация:

- Основа продукта: каучуки и смолы
- Цвет: черный, серый и белый (белый смешивается с краской на основе растворителя)
- Содержание летучих органических соединений: 471,2 г/л
- Окрашиваемый
- Высокое содержание сухого остатка обеспечивает отличную устойчивость абразивному износу

Информация по применению:

- Идеален для сохранения и дополнения заводских покрытий днища, выполнения локального ремонта
- Воспроизводит все текстуры производителя (OEM)
- Длительная защита днища
- Наносится на грунтованные, металлические или окрашенные поверхности
- Обладает некоторой эластичностью даже на морозе, не трескается.

Объем упаковки

Банка 1 л, белый

Банка 1 л, серый

Банка 1 л, черный

№ IDH

767196

767198

767197

TEROSON WX 970 (известен как восковая масса TEROTEX)

Восковая масса для покрытия днища



Краткая информация:

- Основа продукта: воски и антикоррозионные присадки
- Цвет: антрацитовый
- Содержание летучих органических соединений: 395,6 г/л
- Прекрасная устойчивость к образованию подтеков
- Без битума

Информация по применению:

- Заполнение трещин в существующих покрытиях днища
- Разработан для обработки и пост-обработки
- Препятствует проникновению влаги
- Создает слои толщиной до 1 мм за одно нанесение
- Может быть использован на покрытиях на основе ПВХ, восков/ПВХ, битума/каучуков и каучуков/смола

Объем упаковки

Банка 1 л

№ IDH

794862

Соответствующее оборудование см. на стр. 110

TEROSON SB 3120

Спрей для покрытия днища



Краткая информация:

- Основа продукта: резина и смола
- Цвет: чёрный
- ПВХ-совместимый
- Окрашиваемый

Информация по применению:

- Сохраняет все типы заводских покрытий для днища
- Для точечного ремонта небольших локальных участков
- Дополняет существующие защитные покрытия на базе ПВХ и резины/смола
- Уносится на окрашенные или грунтованные поверхности

Объем упаковки

Аэрозоль 500 мл

№ IDH

803863

TEROSON WX 210 (известен как TEROTEX Multi-Wax Spray)

Восковое покрытие днища



Краткая информация:

- Основа продукта: воски и антикоррозионные присадки
- Цвет: бежевый полупрозрачный
- Без битума
- Высокая проникающая способность
- Не стекает

Информация по применению:

- Антикоррозийное восковое покрытие для кузовной защиты ТС и часто ржавеющих участков моторного отсека.
- Подходит для долговременной защиты
- Высокая проникающая способность
- Слегка обработанные резиновые детали обретают глянцевую поверхность

Объем упаковки

Аэрозоль 500 мл

№ IDH

795890

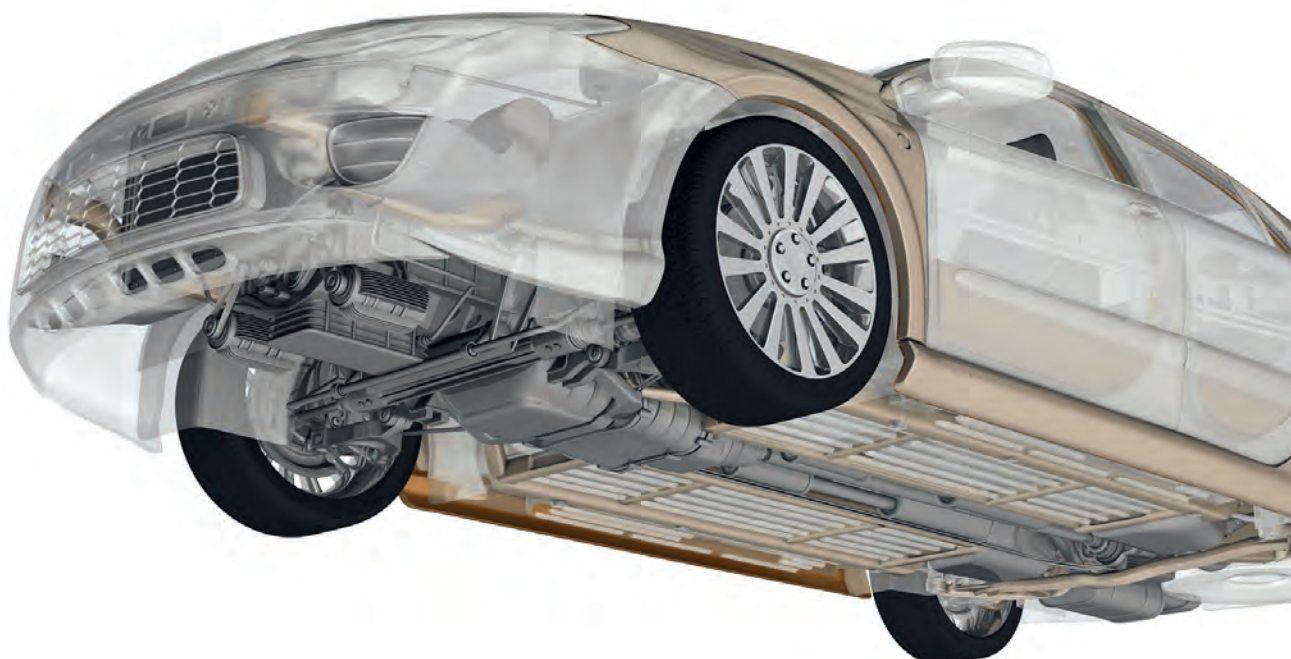



Подберите необходимый продукт

| Защита полостей | TEROSON WT 450 AQUA | TEROSON WX 400 | TEROSON WX 350 | TEROSON WX 215 |
|--|---------------------|----------------|-------------------|----------------|
| Субстраты | | | | |
| Чистая сталь | ● | ● | ● | ● |
| Чистый алюминий | ● | ● | ● | ● |
| Оцинкованный металл | ● | ● | ● | ● |
| Металл с эл. покрытием | ● | ● | ● | ● |
| Грунтовка под окраску | ● | ● | ● | ● |
| Краска | ● | ● | ● | ● |
| Восковые покрытия | ● | ● | ● | ● |
| Технические данные | | | | |
| Летучие органические соединения (ЛОС) | < 1 г/л | 370,5 г/л | 484,5 г/л | |
| Без запаха | ● | | | |
| Пенетрация/проникающая способность | ++ | +++ | +++ | ++ |
| Цвет | бежевый | полупрозрачный | бежево-коричневый | бежевый |
| Температурная стойкость (до 1 ч.) | до 130 °С | до 120 °С | до 130 °С | до 120 °С |
| Основа продукта | | | | |
| На основе растворителя | | ● | ● | ● |
| Воск на водной основе с антикоррозионными присадками | ● | | | |
| Воск и антикоррозионные присадки | | ● | ● | ● |

3

Защита кузова | Защита днища/защита полостей

TEROSON WT 450 AQUA (известен как TEROTEX HV 450 Aqua)

Средство защиты полостей на водной основе



Краткая информация:

- Основа продукта: воски и антикоррозионные присадки
- Цвет: бежевый
- Без ЛОС и неприятного запаха растворителя
- На водной основе

Информация по применению:

- Для защиты всех полостей, в том числе дверей, стоек, порогов и отделений моторного отсека
- Высокая проникающая способность
- Содержит ингибиторы коррозии
- Не растрескивается и не стекает при экстремальных температурах

Объем упаковки

Банка 1 л

№ IDH

1335488

TEROSON WX 400 (известен как TEROTEX HV 400) Защита полостей (полупрозрачный)



Краткая информация:

- Основа продукта: воски и антикоррозионные присадки
- Цвет: полупрозрачный
- Содержание летучих органических соединений: 370,5 г/л
- Устойчивость к воздействию высоких температур
- Высокая проникающая способность
- Соответствует требованиям OEM

Информация по применению:

- Для защиты всех полостей, в том числе дверей, стоек, порогов и отделений моторного отсека
- Создает водоотталкивающую пленку
- Проникает внутрь и вытесняет влагу
- Можно применять при низких температурах (начиная с 10 °C)

Объем упаковки

- Банка 1 л
- Бочка 60 л

№ IDH

- 784176
- 784190

TEROSON WX 350 (известен как TEROTEX HV 350) Защита полостей (бежево-коричневый)



Краткая информация:

- Основа продукта: воски и антикоррозионные присадки
- Цвет: бежево-коричневый
- Содержание летучих органических соединений: 484,5 г/л
- Устойчивость к воздействию высоких температур
- Хорошая распространяемость
- Соответствует требованиям OEM

Информация по применению:

- Для защиты всех полостей, в том числе дверей, стоек, порогов и отделений моторного отсека
- Минимальное стекание после нанесения

Объем упаковки

- Банка 1 л

№ IDH

- 793958

TEROSON WX 215 (известен как спрей для полостей Teroson) Спрей для полостей



Краткая информация:

- Основа продукта: воски и антикоррозионные присадки
- Цвет: бежевый
- Хорошая распространяемость
- Устойчивость к воздействию высоких температур
- Соответствует требованиям OEM

Информация по применению:

- Идеален для защиты полостей от коррозии после ремонта
- Поставляемый с продуктом зонд-распылитель позволяет без труда обработать полости, в том числе в дверях и моторном отсеке

Объем упаковки

- Баллон распылителя 500 мл

№ IDH

- 794224

Могут также потребоваться

TEROSON VR 20

Обе склеиваемые поверхности должны быть очищены от масла, жира, влаги и пыли. Предварительно обработайте склеиваемые поверхности Teroson VR 20.

Подробнее см. на стр. 104



ПНЕВМОПИСТОЛЕТ ПИСТОЛЕТ С РЕЗЕРВУАРОМ Teroson

мелкодисперстное распыление составов для защиты полостей.

Подробнее см. на стр. 112





Защита кузова
Звукоизоляция

3

Звукоизоляция

от аэродинамических шумов и вибрации

Компания Henkel разработала звукоизолирующие материалы для снижения уровня аэродинамического шума и шума от вибраций.

Мы предлагаем различные технологии шумопоглощения: битумные маты преимущественно рекомендуются для подавления шума от вибрации; маты из полиуретановой пены предназначены для защиты от аэродинамического шума.

Примеры областей применения звукоизолирующих панелей: панели пола, двери, крылья и боковые панели, крышка багажника, капот двигателя. Аэродинамический шум в полостях можно изолировать с помощью звукоизолирующей пены TEROSON PU 9500. Она также помогает защитить сухие полости в кузове автомобиля, которые расположены, например, в порогах, стойках и т.д.

Подберите подходящий продукт

| Звукоизолирующие панели | TEROSON BT SP100 | TEROSON BT SP300 | TEROSON PU 250 SD | TEROSON PU SP200 | TEROSON BT 350 | TEROSON PU 9500 |
|---------------------------|-----------------------|--|-----------------------|-----------------------|------------------------|-----------------------------|
| Применение | | | | | | |
| Аэродинамический шум | | | | ● | ● | ● |
| Шум от вибрации | ● | ● | ● | | | |
| Технические данные | | | | | | |
| Основа продукта | битум/слоистый | битум | полиуретан | полиуретановая пена | битум | двухкомпонентный полиуретан |
| Плотность | 3,7 кг/м ² | 5,16 кг/м ² | 2,8 кг/м ² | 0,3 кг/м ² | 0,35 кг/м ² | 35 кг/м ³ |
| Толщина | около 2,2 мм | около 2,6 мм | около 2,8 мм | около 10 мм | около 10 мм | |
| Чувствителен к давлению | ● | ● | ● | ● | ● | |
| Самоклеющийся | ● | ● | ● | ● | ● | |
| Огнеупорный | | | | ● | ● | ● |
| Цвет | серый | чёрный | чёрный | чёрный | чёрный | серый |
| Размер/объем | 50 x 25 см | Маты 50 x 50 см/ панели 100 x 50 см | 50 x 25 см | 100 x 50 см | 100 x 50 см | Банка 200 мл |



TEROSON BT SP100 (известен как TERODEM SP 100 Alu)

Звукоизолирующая панель — снижение уровня шума от вибрации



Краткая информация:

- Основа продукта: слоистый битум
- Цвет: серый
- Плотность: 3,7 кг/м²
- Размер упаковки: 50 x 25 см

Информация по применению:

- Самоклеящаяся панель для звукоизоляции и снижения шума от вибрации
- Идеально подходит для звукоизоляции дверей автомобиля, а также капота и внутренних боковых панелей
- Адгезия: чувствительна к давлению/самоклеющаяся

Объем упаковки

Коробка на 6 матов 50 x 25 см

№ IDH

150012

TEROSON BT SP300 (известен как TERODEM SP 300)

Звукоизолирующая панель — снижение уровня шума от вибрации



Краткая информация:

- Основа продукта: битум
- Цвет: чёрный
- Плотность: 5,16 г/м²
- Размер упаковки: 50 x 50 см, 100 x 50 см

Информация по применению:

- Звукоизолирующая панель для подавления структурных шумов от вибрации
- Идеальна для напольных панелей в салоне транспорта и в ходовой
- Гибкая, при нагреве сливается с ребристыми и угловыми участками
- Адгезия: прочность приклеивания зависит от прижатия/самоклеющаяся

Объем упаковки

Коробка на 4 мата 50 x 50 см

№ IDH

150055

Коробка на 4 мата 100 x 50 см

150054

TEROSON BT 350

Звукоизолирующая панель — снижение уровня шума от вибрации

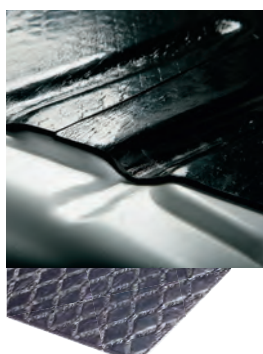

Краткая информация:

- Основа продукта: битум
- Цвет: чёрный
- Плотность: 2,8 кг/м²
- Размер упаковки: 50 x 25 см

Информация по применению:

- Самоклеящаяся
- Легкость применения
- Гибкие битумные/пластмассовые панели для эффективного подавления шума на всех крупных листовых поверхностях из металла. Подходит для использования как в автомобиле, так и в доме - на внутренней обшивке дверей и грязезащитных щитков, напольных панелях, дверях гаражей, стоках и подоконниках.

Объем упаковки

Коробка на 6 матов 50 x 25 см

№ IDH

211916

3

Защита кузова | Звукоизоляция

TEROSON PU SP200 (известен как TERODEM SP 200)

Звукоизолирующая панель — снижение уровня аэродинамического шума



Краткая информация:

- Основа продукта: полиуретановая пена
- Цвет: чёрный
- Плотность: 0,3 кг/м²
- Размер упаковки: 100 x 50 см

Информация по применению:

- Пенный коврик с ПУ-защитным покрытием служит для погашения аэродинамического шума в капоте или багажном отсеке
- Защита от нагревания, а также от попадания масла, топлива и воды.
- Огнеупорный — соответствует DIN 75200, MVSS 302
- Адгезия: прочность приклеивания зависит от прижатия/самоклеющийся

Объем упаковки № IDH

Коробка на 2 мата 268286
100 x 50 см

TEROSON PU 250 SD

Звукоизолирующая панель — снижение уровня аэродинамического шума



Краткая информация:

- Основа продукта: полиэфирная пена
- Цвет: чёрный
- Плотность: 0,3 кг/м²
- Размер упаковки: 100 x 50 см

Информация по применению:

- Акустический контур
- Самоклеющийся
- Удобен в использовании
- Устойчив к нагреву, бензину, воде
- Огнеупорный, соответствует DIN 75200
- Мягкие самоклеящиеся звукоизолирующие маты для капота и багажника. Для снижения уровня шума и звукоизоляции автомобиля

Объем упаковки № IDH

Коробка на 2 мата 211766
100 x 50 см

TEROSON PU 9500 (известен как TEROFOAM)

Шумопоглощающая пена



Краткая информация:

- Основа продукта: 2К полиуретан
- Цвет: серый
- Плотность: 35 кг/м³
- Огнеупорный
- Соответствует требованиям OEM

Информация по применению:

- Блокирует проникновение аэродинамического шума внутри полостей (например, в стойках А, В и С, дверных порогах и каркасе)
- Предотвращает шум и вибрацию (NVH)
- Идеально подходит для восстановления изношенных звукоизолирующих элементов.
- Обеспечивает полную герметизацию для защиты от воды и пыли
- Адгезия: самоклеющаяся/пена

Объем упаковки № IDH

Аэрозоль 200 мл 939813



Напыляемая звукоизоляция

аэродинамического шума и звуков от вибрации

Современные автопроизводители используют распыляемые продукты для широ-кополосного нанесения звукоизоляции в кузовах транспорта или при покрытии днищ. Такие продукты доступны и для ремонта транспорта.



ЗВУКОИЗОЛИРУЮЩИЕ ПОЛОСЫ

Восстановление широких полос для снижения шума от вибрации.



ЗВУКОИЗОЛИРУЮЩЕЕ ПОКРЫТИЕ

Применение антигравийной защиты для сниже-ния шума от вибрации.



3

Защита кузова | Звукоизоляция

TEROSON MS 9320 SF (известен как TEROSTAT 9320 SF)

Воспроизведение герметизирующих швов напылением или кистью



Краткая информация:

- Основа продукта: SM полимер
- Цвет: черный, серый, охра
- Последующая окраска: от 30 мин. до 3 суток после нанесения
- Время образования пленки: около 10 мин.
- Тиксотропный, хорошо держит заданную форму и устойчив к сползанию
- Без изоцианатов и растворителей

Информация об применении:

- Уникальная система нанесения для воспроизведения рифленых плоских и широких швов, соответствующих оригинальной заводской текстуре
- Наносится с помощью распылителя или кисти
- Очень сильная адгезия к широкому диапазону субстратов без грунтовки
- Превосходная устойчивость к УФ-лучам и погодным условиям
- Быстрая полимеризация
- До отверждения возможно точечное сваривание

Объем упаковки № IDH

| | |
|-------------------------|---------|
| Картридж 300 мл, охра | 1370737 |
| Картридж 300 мл, серый | 1370738 |
| Картридж 300 мл, черный | 1370739 |

TEROSON WT S3000 AQUA (известен как TEROTEX Super 3000 Aqua)

Антигравийная защита на водной основе



Краткая информация:

- Основа продукта: суспензия на водной основе
- Цвет: черный, серый или светлый (смешивается с краской на водной основе)
- Высокая устойчивость к образованию подтеков
- Отличная устойчивость к абразивному износу
- Не усаживается, не трескается
- Стабилен при УФ-излучении, подлежит покраске
- Без ЛОС и запаха растворителя
- Соответствует требованиям OEM

Информация по применению:

- Отличная абразивная антигравийная защита, покрытие днища и точечный ремонт
- Восстанавливает все виды заводских текстур на бамперах, порогах, боковых панелях, днище
- Светлый продукт, смешивается с краской на водной основе
- Эффективное подавление шума от вибраций
- Совместим с ПВХ-покрытиями изготовителя

Объем упаковки № IDH

| | |
|--------------------|---------|
| Банка 1 л, светлый | 1387290 |
|--------------------|---------|

Могут также потребоваться

TEROSON VR 20

Универсальный продукт на основе растворителя для подготовки поверхностей под склейку и герметизацию



Подробнее см. на стр. 104

НАСАДКА TEROSON Widestream nozzle

Для нанесения широких полос звукоизолирующего материала с оригинальной текстурой изготовителя. Насадка имеет метрическую резьбу с мелким шагом для алюминиевых картриджей.



Подробнее см. на стр. 115



Механический ремонт

4

Фиксация резьбовых соединений

Надежная фиксация - устойчивость к вибрации и ударным нагрузкам

Болтовые соединения — самый распространенный вид разборных соединений, применяемый на производстве, при монтаже и ремонте.

Предотвращение прослабления и самоотворачивания гарантирует нормальную работу как самого соединения, так и всего механизма в целом.

Резьбовые фиксаторы LOCTITE предотвращают самоотвинчивание крепежа под воздействием вибрации и ударных нагрузок. Они представляют собой низковязкие жидкости, заполняющие зазоры между поверхностями резьб в соединении. Клеи LOCTITE надежно фиксируют детали резьбового соединения, защищая их от фреттинг-коррозии и взаимного перемещения.

Преимущества резьбовых фиксаторов LOCTITE

- Предотвращение смещений и ослабления деталей; предотвращение появления течей, защита от коррозии
- Стойкость к вибрации
- Однокомпонентные — чистое и легкое нанесение
- Можно использовать для резьбовых деталей любых размеров
- Уплотнение резьбовых соединений — возможность применения на сквозных резьбовых отверстиях
- Допускается наличие на поверхности незначительного количества загрязнителей (моторных масел, консервационных смазок, СОЖ)
- Эффективны на любых металлических поверхностях, включая пассивные (например, нержавеющая сталь, алюминий, оцинкованные поверхности)
- Рекомендованы OEM

Подберите необходимый продукт:

В ассортименте резьбовых фиксаторов LOCTITE имеются материалы различной прочности и вязкости для широкого спектра применений

Низкая прочность



Возможен демонтаж с помощью стандартного ручного инструмента. Возможно применение на регулировочных винтах указателей и датчиков. Допустимый размер резьб — до М36.

Момент затяжки < момент отворачивания

Средняя прочность



Трудно демонтировать с помощью стандартных инструментов. Подходят для долговременной эксплуатации при размере резьбы до М50.

Момент затяжки ≥ момент отворачивания



Подберите нужный продукт

| Фиксация резьбовых соединений | LOCTITE 222 | LOCTITE 243 | LOCTITE 248 | LOCTITE 270 | LOCTITE 268 | LOCTITE 290 |
|-------------------------------|-------------|-------------|-------------|-------------|-------------|-----------------------|
| Технические данные | | | | | | |
| Прочность | низкая | средняя | средняя | высокая | высокая | капиллярное затекание |
| Момент отворачивания | 6 Н·м | 26 Н·м | 20 Н·м | 33 Н·м | 30 Н·м | 10 Н·м |
| Цвет | фиолетовый | синий | синий | зелёный | красный | зелёный |
| Макс. Размер резьбы | | | | | | |
| M6 | | | | | | ● |
| M20 | | | | ● | | |
| M36 | ● | ● | | | | |
| M50 | | | ● | | ● | |
| Диапазон рабочих температур | | | | | | |
| от -55 до +150 °C | ● | | ● | | ● | ● |
| от -55 до +180 °C | | ● | | ● | | |

4

Высокая прочность



Демонтаж с помощью стандартного ручного инструмента затруднён, может потребоваться местный нагрев. Подходят для создания неразборных соединений на тяжелом оборудовании, шпильках, при монтаже моторов и насосов, для резьбы размером до M50.

Капиллярное затекание



Демонтаж с помощью стандартного ручного инструмента затруднён, и может потребоваться местный нагрев. **Используются для предварительно собранных резьбовых элементов, регулировочных винтов приборов и узлов систем питания.**

Нежидкие (полутвердые)



Полутвердые резьбовые фиксаторы средней и высокой прочности производятся в виде клеящего карандаша. Допустимый размер резьб — до M50. Идеальны для использования на потолочных поверхностях (не капают).

LOCTITE 222

Резьбовой фиксатор низкой прочности



Краткая информация:

- Цвет: фиолетовый
- Макс. размер резьбы: M36
- Момент отворачивания: 6 Н·м
- Диапазон рабочих температур: от -55 до +150 °С

Описание

- Низкая прочность
- Легкий демонтаж с помощью ручного инструмента
- Применением на всех видах металлических резьб, особенно подходит для небольших резьб
- P1 NSF Per. №: 123002

Объем упаковки

- Флакон 10 мл
- Флакон 50 мл
- Флакон 250 мл

№ IDH

- 267358
- 245635
- 245636

LOCTITE 243

Резьбовой фиксатор средней прочности



Краткая информация:

- Цвет: синий
- Макс. размер резьбы: M36
- Момент отворачивания: 26 Н·м
- Диапазон рабочих температур: от -55 до +180 °С

Описание

- Средняя прочность
- Общего назначения
- Применением на всех видах металлических резьб
- Позволяет выполнять разборку деталей с помощью ручного инструмента
- P1 NSF Per. №: 123000

Объем упаковки

- Флакон 5 мл
- Флакон 10 мл
- Флакон 50 мл
- Флакон 250 мл

№ IDH

- 1370555
- 1918987
- 1335863
- 1342482

LOCTITE 2400

Резьбовой фиксатор средней прочности



Краткая информация:

- Цвет: синий
- Макс. размер резьбы: M36
- Момент отворачивания: 20 Н·м
- Диапазон рабочих температур: от -55 до +150 °С

Описание

- Средняя прочность
- «Белый» паспорт безопасности материала
- Отсутствуют предостерегающие маркировки
- Применением на всех видах металлических резьб
- Допускает регулярный демонтаж
- Утверждение WRAS (BS 6920):1104507

Объем упаковки

- Флакон 50 мл

№ IDH

- 1295164



LOCTITE 248

резьбовой фиксатор средней прочности в форме карандаша



Краткая информация:

- Цвет: синий
- Макс. размер резьбы: M50
- Момент отворачивания: 20 Н·м
- Диапазон рабочих температур: от -55 до +150 °C

Описание

- Средняя прочность
- Не капает
- Удобная для применения форма клеевого карандаша
- Применением на всех видах металлических резьб
- Допускает демонтаж с помощью ручного инструмента

Объем упаковки

Карандаш 19 г

№ IDH

1714937

LOCTITE 270

Резьбовой фиксатор высокой прочности



Краткая информация:

- Цвет: зелёный
- Макс. размер резьбы: M20
- Момент отворачивания: 33 Н·м
- Диапазон рабочих температур: от -55 до +180 °C

Описание

- Высокая прочность
- Долговременная фиксация
- Применением на всех видах металлических резьб
- Можно демонтировать при нагреве до 300 °C
- P1 NSF Per. №: 123006

Объем упаковки

Флакон 10 мл
Флакон 50 мл
Флакон 250 мл

№ IDH

1335894
1335896
1335907

LOCTITE 2700

Резьбовой фиксатор высокой прочности



Краткая информация:

- Цвет: зелёный
- Макс. размер резьбы: M20
- Момент отворачивания: 20 Н·м
- Диапазон рабочих температур: от -55 до +150 °C

Описание

- Высокая прочность
- Долговременная фиксация
- «Белый» паспорт безопасности материала
- Отсутствуют предостерегающие маркировки
- Применением на всех видах металлических резьб
- Можно демонтировать при нагреве до 300 °C
- Утверждение WRAS (BS 6920):1104508

Объем упаковки

Флакон 50 мл

№ IDH

1299454

4

LOCTITE 268

Резьбовой фиксатор высокой прочности в форме карандаша



Краткая информация:

- Цвет: красный
- Макс. размер резьбы: M50
- Момент отворачивания: 30 Н·м
- Диапазон рабочих температур: от -55 до +150 °C

Описание

- Высокая прочность
- Долговременная фиксация
- Не капает
- Удобная для применения форма клеевого карандаша
- Применением на всех видах металлических резьб
- Можно демонтировать при нагреве до 300 °C

Объем упаковки

Карандаш 19 г

№ IDH

1709314

LOCTITE 290

Капиллярный резьбовой фиксатор



Краткая информация:

- Цвет: зелёный
- Макс. размер резьбы: M6
- Момент отворачивания: 10 Н·м
- Диапазон рабочих температур: от -55 до +150 °C

Описание

- Средняя/высокая прочность
- Возможность капиллярного проникновения
- Идеален для фиксации предварительно собранных резьбовых соединений
- Для демонтажа требуется нагрев

Объем упаковки

Флакон 10 мл

Флакон 50 мл

№ IDH

246369

246371

Полезные советы

- Перед нанесением обезжирьте, очистите и высушите резьбовые поверхности. Используйте состав LOCTITE SF 7063 (см. раздел «Очистка» на стр. 104)
- Если нанесение клеевого состава производится при температуре ниже +15 °C, рекомендуется обработать поверхности составами LOCTITE SF 7240 или LOCTITE SF 7649 (см. раздел «Подготовка поверхностей» на стр. 108)





Герметизация резьбы

Надежная защита от протечек

Соединения труб не должны протекать при самых жестких вибрациях, химическом воздействии, перепадах температур или давления.

Резьбовые герметики LOCTITE, поставляемые как в виде жидкостей, так и в виде уплотнительной нити, предотвращают утечку различных жидкостей и газов. Разработанные для использования в условиях высокого и низкого давления, они заполняют пространство между резьбовыми деталями. По окончании полимеризации прочность герметизируемого соединения превышает прочность большинства трубопроводов, в которых они применены.

Преимущества резьбовых фиксаторов LOCTITE

- Возможность применения на резьбовых соединениях любого диаметра.
- Заменяет все типы герметизирующих лент, пакли с пастой
- Высокая стойкость к вибрации и ударным нагрузкам.
- Не смещаются, не усаживаются и не засоряют системы.
- Защищают резьбовые части от коррозии.
- Многие изделия, например уплотнительная нить LOCTITE 55, имеют международные сертификаты: рекомендованы для применения в жидкой (КТW) и газообразной (DVGW) средах.

Подбор уплотнителей LOCTITE

Основным критерием выбора правильного резьбового герметика являются склеиваемые материалы. Пластмассовые и металлические резьбы требуют использования разных продуктов.

Анаэробный



Для металлических деталей применяются анаэробные продукты

Силиконовый



Для пластиковых деталей применяются силиконовые продукты

4

Подберите необходимый продукт

| Герметизация резьбы | LOCTITE 577 | LOCTITE 542 | LOCTITE 586 | LOCTITE 5776 | LOCTITE 5400 | LOCTITE 5331 |
|------------------------------------|-------------|-------------|-------------|--------------|--------------|--------------|
| Технические данные | | | | | | |
| Резьба | металл | металл | металл | металл | металл | пластмасса |
| Момент отворачивания | 11 Н·м | 15 Н·м | 15 Н·м | 9 Н·м | 11 Н·м | 1,5 Н·м |
| Цвет | желтый | коричневый | красный | желтый | желтый | белый |
| Макс. Размер резьбы | | | | | | |
| M26/R¾" | | ● | | | | |
| M56/R2" | | | ● | | | |
| M80/R3" | ● | | | ● | ● | ● |
| Диапазон рабочих температур | | | | | | |
| от -55 до +150 °C | ● | ● | ● | ● | ● | ● |

LOCTITE 577

Резьбовой герметик средней прочности



Краткая информация:

- Резьба: металл
- Цвет: желтый
- Макс. размер резьбы: M80/R3"
- Момент отворачивания: 11 Н·м
- Диапазон рабочих температур: от -55 до +150 °C

Описание

- Средняя прочность
- Общего назначения
- Для работы на потолочных поверхностях
- Для работы при низких температурах
- Медленная полимеризация

Объем упаковки

- Флакон 50 мл
- Флакон 250 мл

№ IDH

- 1515494
- 246642

LOCTITE 542

Резьбовой герметик средней прочности



Краткая информация:

- Резьба: металл
- Цвет: коричневый
- Макс. размер резьбы: M20/R¾"
- Момент отворачивания: 15 Н·м
- Диапазон рабочих температур: от -55 до +150 °C

Описание

- Средняя прочность
- Для резьб с мелким шагом в гидро/пнеумоаппаратуре, а также общецелевого применения
- Быстрая полимеризация

Объем упаковки

- Флакон 10 мл
- Флакон 50 мл
- Флакон 250 мл

№ IDH

- 246608
- 246613
- 246614



LOCTITE 586

Резьбовой герметик высокой прочности



Краткая информация:

- Резьба: металл
- Цвет: красный
- Макс. размер резьбы: M56/R2"
- Момент отворачивания: 15 Н·м
- Диапазон рабочих температур: от -55 до +150 °C

Описание

- Высокая прочность
- Медленная полимеризация
- Рекомендуется для медной и латунной резьбы
- Подходит для резьбы от средней до крупной

Объем упаковки

- Флакон 50 мл
- Флакон 250 мл

№ IDH

- 135503
- 88566

LOCTITE 5776

Резьбовой герметик средней прочности



Краткая информация:

- Резьба: металл
- Цвет: желтый
- Макс. размер резьбы: M80/R3"
- Момент отворачивания: 9 Н·м
- Диапазон рабочих температур: от -55 до +150 °C

Описание

- Средняя прочность
- Общего назначения
- Подходит для быстрой герметизации при низких температурах

Объем упаковки

- Флакон 50 мл
- Флакон 250 мл

№ IDH

- 1448091
- 1545064

LOCTITE 5400

Резьбовой герметик средней прочности



Краткая информация:

- Резьба: металл
- Цвет: желтый
- Макс. размер резьбы: M80/R3"
- Момент отворачивания: 11 Н·м
- Диапазон рабочих температур: от -55 до +150 °C

Описание

- Средняя прочность
- «Белый» паспорт безопасности материала
- Отсутствуют предупреждающие маркировки

Объем упаковки

- Флакон 50 мл

№ IDH

- 1953597

LOCTITE SI 5331

Резьбовой герметик низкой прочности



Краткая информация:

- Резьба: пластмасса
- Цвет: белый
- Макс. размер резьбы: M80/R3"
- Момент отворачивания: 1,5 Н·м
- Диапазон рабочих температур: от -55 до +150 °C

Описание

- Низкая прочность
- Идеален для применения на резьбовых фитингах из пластмассы или металло-пластмассы при подаче горячей или холодной воды.

Объем упаковки

- Картридж 100 мл

№ IDH

- 142492

LOCTITE 55 Уплотнительная нить



Краткая информация:

- Резьба: пластмасса, металл
- Цвет: белый
- Макс. размер резьбы: Проверено до R4"
- Момент отворачивания: нет
- Диапазон рабочих температур: от -55 до +130 °C

Описание

- Пропитанная непотвердевающим составом герметизирующая нить применяется в системах водоснабжения и пневмомагистралях ремонтных предприятий и мастерских (но не на транспорте)
- Мгновенная герметизация при высоком давлении
- Допускает некоторую корректировку собранных узлов

Объем упаковки

Нить 50 м
Нить 160 м

№ IDH

523277
252831

Полезные советы

Правильно подготовленная поверхность деталей - залог надежности и долговечности резьбовой фиксации и герметизации.

- Удалите смазку, очистите и высушите поверхности прежде, чем наносить клеевой состав. Используйте LOCTITE SF 7063 (см. раздел «Очистка» на стр. 104)
- Если анаэробная продукция применяется при температуре воздуха ниже +15 °C, необходимо предварительно обработать поверхности активатором LOCTITE SF 7240 или LOCTITE SF 7649





Фиксация цилиндрических соединений

Защита деталей от высокой нагрузки и коррозии

Вал-втулочные фиксаторы LOCTITE предназначены для жесткой установки подшипников, втулок и прочих цилиндрических деталей в свои гнезда или на валы.

При этом повышается несущая способность узла, обеспечивается равномерное распределение нагрузки на детали и предотвращается фреттинг-коррозия.

Преимущества вал-втулочных фиксаторов LOCTITE

- Высокопрочные составы способны выдерживать высокие нагрузки
- Заполнение всех зазоров — защита от износа и коррозии
- 100% контакт сопрягаемых поверхностей — оптимальное распределение нагрузки
- Повышенная передача нагрузки и лучшие рабочие характеристики в сочетании с горячими или прессованными насадками

При выборе фиксатора обязательно учитывайте следующие параметры:

- Величина зазора между деталями
- Температурная стойкость
- Прочность соединения
- Скорость фиксации резьбовых соединений

LOCTITE 648



Быстрая фиксация, устойчивость при высоких температурах

LOCTITE 660



Ремонт и повторное использование изношенных деталей

Подберите необходимый продукт

| Фиксация цилиндрических соединений | LOCTITE 603 | LOCTITE 648 | LOCTITE 6300 | LOCTITE 660 |
|------------------------------------|-------------|-------------|--------------|-------------|
| Технические данные | | | | |
| Цвет | зелёный | зелёный | зелёный | серебристый |
| Время фиксации для стали | 8 мин | 3 мин | 10 мин | 15 мин |
| Макс. размер зазора | 0,1 мм | 0,15 мм | 0,15 мм | 0,5 мм |
| Диапазон рабочих температур | | | | |
| от -55 до +150 °C | ● | | | ● |
| от -55 до +180 °C | | ● | ● | |

4

Механический ремонт | Герметизация резьбы/фиксация цилиндрических соединений

LOCTITE 603

Фиксатор высокой прочности



Краткая информация:

- Цвет: зелёный
- Макс. размер зазора: 0,1 мм
- Время фиксации для стали: 8 мин.
- Диапазон рабочих температур: от -55 до +150 °C

Описание

- Высокая прочность
- Идеален для подшипников
- Для использования на плотно подогнанных цилиндрических деталях
- Высокая работоспособность на замасленной поверхности

Объем упаковки

- Флакон 10 мл
- Флакон 50 мл

№ IDH

- 1971542
- 246648

LOCTITE 648

Фиксатор высокой прочности и термостойкости



Краткая информация:

- Цвет: зелёный
- Макс. размер зазора: 0,15 мм
- Время фиксации для стали: 3 мин.
- Диапазон рабочих температур: от -55 до +180 °C

Описание

- Высокая прочность
- Устойчивость к воздействию высоких температур
- Работает на слегка замасленных поверхностях
- Идеально подходит для фиксации деталей с зазором или при их посадке с натягом

Объем упаковки

- Флакон 5 мл
- Флакон 50 мл

№ IDH

- 1804041
- 1804977

LOCTITE 6300

Фиксатор высокой прочности



Краткая информация:

- Цвет: зелёный
- Макс. размер зазора: 0,15 мм
- Время фиксации для стали: 10 мин.
- Диапазон рабочих температур: от -55 до +180 °C

Описание

- Высокая прочность
- «Белый» паспорт безопасности материала
- Отсутствуют предупреждающие маркировки
- Стойкость к высоким температурам

Объем упаковки

- Флакон 50 мл
- Флакон 250 мл

№ IDH

- 1546952
- 1547493

LOCTITE 660

Фиксатор для заполнения зазоров



Краткая информация:

- Цвет: серебристый
- Макс. размер зазора: 0,5 мм
- Время фиксации для стали: 15 мин
- Диапазон рабочих температур: от -55 до +150 °C

Описание

- Высокая прочность
- Заполнение зазоров
- Для ремонта изношенных посадочных мест, валов, подшипников, шпоночных канавок, резьб и редукторов без последующей обработки.
- При работе с большими зазорами и при низких температурах использовать активатор Loctite 7649

Объем упаковки

- Флакон 50 мл

№ IDH

- 246683

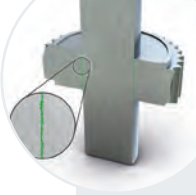

Полезные советы

Правильно подготовленная поверхность деталей - залог надежности и долговечности резьбовой фиксации и герметизации.

- Удалите смазку, очистите и высушите поверхности прежде, чем наносить клеевой состав. Используйте LOCTITE SF 7063 (см. раздел «Очистка» на стр. 104)
- Если анаэробная продукция применяется при температуре воздуха ниже +15 °С, необходимо предварительно обработать поверхности активатором LOCTITE SF 7240 или LOCTITE SF 7649



Формирование прокладок

Долговременная герметизацию

Прокладки препятствуют утечке жидкостей или газов, образуя непроницаемые барьеры между прилегающими друг к другу поверхностями.

Для надежной герметизации необходимо, чтобы уплотнитель сохранял свои свойства и плотно прилегал к поверхностям в течение долгого периода времени. Уплотнитель должен быть стойким к воздействию жидкостей и/или газов, а также к нагреву, охлаждению и высоким давлениям. Низкое давление можно подавать сразу после сборки узла. Полная полимеризация происходит в течение 24 часов. При этом герметик не сжимается и не усаживается.

Преимущества прокладок LOCTITE

- Однокомпонентные — чистое и легкое нанесение
- Замена традиционных прокладок — сокращение складских запасов
- Заполняют все зазоры
- Отсутствие необходимости в периодическом протягивании соединений
- Моментальная герметизация при низком давлении
- Высокая стойкость к растворителям
- Выдерживают высокое давление после полной полимеризации
- Максимальный контакт фланцев и отсутствие фреттинг-коррозии

Подбор фланцевых герметиков LOCTITE

На выбор продуктов влияет множество факторов. Компания Henkel предлагает широкий ассортимент фланцевых герметиков для решения ваших задач.

Анаэробные составы для жестких фланцев



- Для сборки жестких металлических фланцев
- Уплотнение в зазоре от нулевого до малого (до 0,25 мм)

Силиконовые составы для гибких фланцев



- Подходит для сборки соединений с большими зазорами (>0,25мм)
- Для подвижных гибких фланцев
- Фланцы могут быть изготовлены из разнородных материалов
- Т-образные соединения (3 разные детали соединены в одной точке)

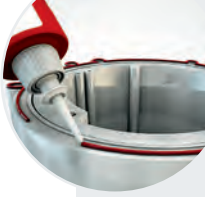

Найдите свой уплотнитель

Тип фланца: Жесткий

| | LOCTITE 510 | LOCTITE 518 | LOCTITE 5188 | LOCTITE 573 | LOCTITE 574 | LOCTITE 5800 |
|------------------------------------|-------------|-------------|--------------|-------------|-------------|--------------|
| Технические данные | | | | | | |
| Цвет | розовый | красный | красный | зелёный | оранжевый | красный |
| Макс. размер зазора | | | | | | |
| 0,1 мм | | | | ● | | |
| 0,25 мм | ● | | ● | | ● | ● |
| ≤ 0,3 мм | | ● | | | | |
| Диапазон рабочих температур | | | | | | |
| от -55 до +150 °C | | ● | ● | ● | ● | |
| от -55 до +180 °C | | | | | | ● |
| от -55 до +200 °C | ● | | | | | |

Тип фланца: Гибкий

| | LOCTITE SI 5660 | LOCTITE SI 5980 | LOCTITE 5910 | LOCTITE SI 5990 | LOCTITE SI 5926 | LOCTITE O-Ring Kit |
|------------------------------------|-----------------|-----------------|--------------|-----------------|-----------------|------------------------|
| Технические данные | | | | | | |
| Цвет | серый | чёрный | чёрный | медный | синий | черные резиновые жгуты |
| Мин. размер зазора | | | | | | |
| > 0,3 мм | ● | ● | ● | ● | ● | ● |
| Диапазон рабочих температур | | | | | | |
| от -50 до +200 °C | | ● | | | | |
| от -55 до +200 °C | ● | | ● | | ● | |
| от -55 до +300 °C | | | | ● | | |

4

LOCTITE 510

Устойчив к воздействию высоких температур



Краткая информация:

- Тип фланца: жесткий
- Цвет: розовый
- Макс. размер зазора: 0,25 мм
- Диапазон рабочих температур: от -55 до +200 °С

Описание

- Устойчивость к воздействию высоких температур
- Высокая химическая стойкость
- Идеален при работе с жесткими фланцами

Объем упаковки

- Флакон 50 мл
- Флакон 250 мл

№ IDH

- 246593
- 246594

LOCTITE 518

Полугибкий



Краткая информация:

- Тип фланца: жесткий
- Цвет: красный
- Макс. размер зазора: 0,3 мм
- Диапазон рабочих температур: от -55 до +150 °С

Описание

- Полугибкий
- Прекрасная стойкость к маслам
- Гелевая консистенция
- Идеально подходит для жестких чугунных, стальных и алюминиевых фланцев

Объем упаковки

- Шприц 25 мл
- Шприц 50 мл
- Картридж 300 мл

№ IDH

- 142286
- 142456
- 1522056

LOCTITE 5188

Очень гибкий



Краткая информация:

- Тип фланца: жесткий
- Цвет: красный
- Макс. размер зазора: 0,25 мм
- Диапазон рабочих температур: от -55 до +150 °С

Описание

- Общего назначения — очень гибкий
- Прекрасная стойкость к маслам
- Высокая химическая стойкость

Объем упаковки

- Флакон 50 мл
- Картридж 300 мл

№ IDH

- 1254415
- 1104312

LOCTITE 573

Медленная полимеризация



Краткая информация:

- Тип фланца: жесткий
- Цвет: зелёный
- Макс. размер зазора: 0,1 мм
- Диапазон рабочих температур: от -55 до +150 °С

Описание

- Медленная полимеризация
- Идеален для применения на механически обработанных жестких металлических фланцах

Объем упаковки

- Флакон 50 мл

№ IDH

- 142613



LOCTITE 574

Общего назначения



Краткая информация:

- Тип фланца: жесткий
- Цвет: оранжевый
- Макс. размер зазора: до 0,25 мм
- Диапазон рабочих температур: от -55 до +150 °C

Описание

- Общего назначения
- Идеален для применения на механически обработанных жестких металлических фланцах
- Высокая стойкость к маслам

Объем упаковки

- Флакон 50 мл
- Тюбик 250 мл

№ IDH

- 246626
- 246628

LOCTITE 5800

Без маркировки



Краткая информация:

- Тип фланца: жесткий
- Цвет: красный
- Макс. размер зазора: до 0,25 мм
- Момент отворачивания: 20 Н·м
- Диапазон рабочих температур: от -55 до +180 °C

Описание

- «Белый» паспорт безопасности материала
- Отсутствуют предупреждающие маркировки
- Идеален при работе с жесткими металлическими фланцами
- Превосходная стойкость к маслам, воде и гликолю

Объем упаковки

- Флакон 50 мл
- Тюбик 300 мл

№ IDH

- 1546958
- 1547500

LOCTITE SI 5660

Водостойкость/Устойчивость к гликолям



Краткая информация:

- Тип фланца: гибкий
- Цвет: серый
- Диапазон рабочих температур: от -55 до +200 °C

Описание

- Металлические или пластмассовые поверхности
- Прекрасная водостойкость и устойчивость к гликолевым смесям
- Отличная адгезионная прочность
- Отсутствуют предупреждающие маркировки

Объем упаковки

- Тюбик/блистер 40 мл
- Тюбик 100 мл
- Картридж «Ready-to-use Can» 200 мл
- Картридж 300 мл

№ IDH

- 1718240
- 1717638
- 1721267
- 1717493

LOCTITE SI 5980

Стойкость к маслам



Краткая информация:

- Тип фланца: гибкий
- Цвет: чёрный
- Диапазон рабочих температур: от -50 до +200 °C

Описание

- Металлические или пластмассовые поверхности
- Прекрасная стойкость к маслам
- Отличная адгезионная прочность
- Отсутствуют предупреждающие маркировки

Объем упаковки

- Тюбик/блистер 40 мл
- Тюбик 100 мл
- Картридж «Ready-to-use Can» 200 мл
- Картридж 300 мл

№ IDH

- 1718284
- 1717857
- 1299784
- 1716829

Получите больше информации о продуктах для формирования прокладок
Зарегистрируйтесь на сайте www.carrepairsolutions.ru

4

Механический ремонт | Формирование прокладок

LOCTITE 5910

Стойкость к маслам



Краткая информация:

- Тип фланца: гибкий
- Цвет: чёрный
- Диапазон рабочих температур: от -55 до +200 °C

Описание

- Металлические или пластмассовые поверхности
- Прекрасная стойкость к маслам
- Отличная адгезионная прочность

Объем упаковки

- Тюбик 80 мл
- Картридж «Ready-to-use Can» 200 мл
- Картридж 300 мл

№ IDH

- 1126633
- 728771
- 142491

LOCTITE SI 5990

Устойчивость к воздействию высоких температур



Краткая информация:

- Тип фланца: гибкий
- Цвет: медь
- Диапазон рабочих температур: от -55 до +300 °C

Описание

- Металлические или пластмассовые поверхности
- Устойчивость к воздействию высоких температур
- Отличная адгезионная прочность
- Отсутствуют предупреждающие маркировки

Объем упаковки

- Тюбик/блистер 40 мл
- Тюбик 100 мл
- Картридж «Ready-to-use Can» 200 мл
- Картридж 300 мл

№ IDH

- 1716588
- 1704658
- 1721241
- 1696686

LOCTITE SI 5926

Синий силикон



Краткая информация:

- Тип фланца: гибкий
- Цвет: синий
- Диапазон рабочих температур: от -55 до +200 °C

Описание

- Эластичный силиконовый герметик
- Идеален для применения с гибкими фланцами, литыми или механически обработанными поверхностями из металла или пластмассы

Объем упаковки

- Тюбик 40 мл

№ IDH

- 1123349

Набор для формирования прокладок LOCTITE O-Ring Kit



Краткая информация:

- 5 жгутов из нитриловой резины разного диаметра (от 1.6 мм до 8.4 мм)
- Шаблон для разрезания резины
- Нож

Описание

- Для изготовления сменных уплотнительных колец прямо на рабочем месте
- Соединение по прочности не уступает монолитной резине

Объем упаковки

- 1 набор

№ IDH

- 142407



LOCTITE SI 5923

Фланцевые прокладки



Краткая информация:

- Тип фланца: фланец с прокладкой
- Цвет: чёрный
- Диапазон рабочих температур: от -55 до +200 °C

Описание

- Для герметизации фланцев или обработки вырубленных компрессионных прокладок
- Идеален для сборки узлов после ремонта
- Продукт низкой вязкости

Объем упаковки

Банка 450 мл

№ IDH

142270

Полезные советы

- Контактующие поверхности должны быть очищены от загрязнений, в том числе от остатков смазок, масел, старых прокладок и т. д.
- Перед нанесением герметика обезжирьте, очистите и высушите поверхности. Используйте состав LOCTITE SF 7063 (см. раздел «Очистка» на стр. 104).
- При проведении технического обслуживания или ремонта удалите остатки старых прокладок составом LOCTITE SF 7200, а затем очистите поверхности составом LOCTITE SF 7063 (см. раздел «Очистка» на стр. 105)
- Если нанесение анаэробного герметика производится при температуре ниже +15 °C, рекомендуется обработать поверхности составами LOCTITE SF 7240 или LOCTITE SF 7649 (см. раздел «Подготовка поверхностей» на стр. 109)



4

Экстренный ремонт

Для металлических деталей

Решения для конструкционного склеивания с применением эпоксидных продуктов LOCTITE помогают зафиксировать или отремонтировать даже металлические детали. Предлагаемые продукты могут быть прозрачными или с наполнением из металлов, и применяются на различных материалах.

LOCTITE EA 3430 (известен как LOCTITE 3430 A&B)

Клеевой состав общего назначения



Краткая информация:

- Основа продукта: 2К эпоксидная смола
- Цвет: сверхпрозрачный
- Время действия: 7 мин
- Время фиксации: 15 мин
- Диапазон рабочих температур: от -55 до +100 °C
- Водостойкий

Информация по применению:

- Подходит для склеивания широкого диапазона субстратов
- Простое и быстрое применение при комнатной температуре
- Позволяет склеивать стекло и декоративные панели

Объем упаковки

Блистер, шприц
24 мл

№ IDH

242865

LOCTITE EA 3450 (известен как LOCTITE 3450 A&B)

Быстрый ремонт металлических деталей



Краткая информация:

- Основа продукта: 2К эпоксидная смола
- Цвет: серый
- Время действия: 4–6 мин.
- Время фиксации: 15 мин
- Диапазон рабочих температур: от -55 до +100 °C

Информация по применению:

- Склеивание или ремонт металлических деталей
- Простое и быстрое применение при комнатной температуре
- Идеален для ремонта и склеивания металлических деталей
- Обеспечивает высокую прочность соединения

Объем упаковки

Блистер, шприц
25 мл

№ IDH

1885784



LOCTITE EA 3463 (известен как LOCTITE 3463 Magic Metal Steel Stick)

Мастицированный карандаш со стальным наполнением

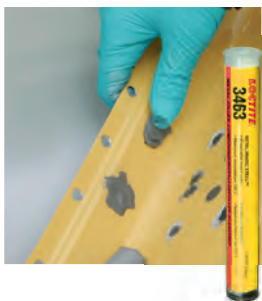

Краткая информация:

- Основа продукта: 2К эпоксидная смола
- Цвет: серый
- Время действия: 3 мин.
- Время фиксации: 10 мин.
- Диапазон рабочих температур: от -30 до +120 °C

Информация по применению:

- Сталенаполненная эпоксидная шпаклёвка для экстренного ремонта
- Останавливает протечки трубопроводов и цистерн, заполняет слишком большие отверстия под болты, разглаживает сварные швы, устраняет неструктурные дефекты в литье или отверстия в баках.
- После полимеризации демонстрирует высокую устойчивость к сжатию, хорошо клеится к большинству поверхностей

Объем упаковки

Карандаш 114 г

№ IDH

265628

LOCTITE EA Double Bubble (известен как LOCTITE Double Bubble)

Связующий состав общего назначения



Краткая информация:

- Основа продукта: 2К эпоксидная смола
- Цвет: прозрачный
- Время действия: 3 мин.
- Время фиксации: 5 мин.
- Диапазон рабочих температур: от -55 до +100 °C

Информация по применению:

- Эффективное решение для ремонта ряда материалов (таких как дерево, металлы, пластмассы и керамика)
- Поставляется в удобном пакете с поддоном и палочкой для перемешивания
- Для быстрой сборки небольших компонентов

Объем упаковки

Коробка 50 x 3 г

№ IDH

1303596



4

Смазки

Защита от износа и коррозии

Основные функции смазки:

- Снижение износа и коррозии
- Защита от влажности
- Создание долговременного покрытия детали

Масло смазывает и защищает от влажности такие детали, как электрические компоненты, предотвращает коррозию и заклинивание болтов и гаек

Жир смазывает подвижные детали, такие как дверные петли, направляющие полозья, тормозные суппорты.

Противозадирная смазка защищает металлические детали от задира, истирания и коррозии даже при высокой температуре. В частности, она позволяет избежать гальванической коррозии между алюминиевыми ободами колес и металлическим диском тормоза.

Состав для удаления ржавчины обладает высокой проникающей способностью и оставляет длительное защитное покрытие.

Найдите нужный продукт

| Смазки | TEROSON VR 610 MO | LOCTITE LB 8201 |
|------------------------------|-------------------|-------------------|
| Масло | ● | ● |
| Жир | | |
| Противозадирная смазка | | |
| Состав для удаления ржавчины | ● | ● |
| Рабочая температура | от -20 до +120 °C | от -20 до +120 °C |

TEROSON VR 610 MO (известен как TEROSON MO Universal) Синтетическое смазочное масло общего назначения



Краткая информация:

- Основа продукта: синтетическое масло
- Цвет: светло-коричневый
- Соответствует требованиям OEM

Описание

- Для защиты металлических деталей, высвобождения застрявших или заржавевших элементов
- Защищает системы зажигания от влаги
- Помогает запускать двигатели
- Снижает трение между металлическими деталями
- Очищает и защищает металлические детали

Объем упаковки

Аэрозоль 400 мл

№ IDH

232429

LOCTITE LB 8201 (известен как LOCTITE 8201) Пятицелевой спрей



Краткая информация:

- Масляная основа и добавки: минеральное масло
- Цвет: светло-желтый
- Диапазон рабочих температур: от -20 до +120 °C
- Не содержит силикона

Описание

- Пятицелевой спрей
- Служит для освобождения заклинивших деталей
- Смазывает металл
- Служит для очистки поверхностей деталей
- Удаляет влагу
- Защищает от коррозии

Объем упаковки

Аэрозоль 400 мл

№ IDH

142730



| LOCTITE LB 8021 | LOCTITE LB 8101 | TEROSON VR 500 | LOCTITE LB 8151 | LOCTITE LB 8040 | LOCTITE LB 8018 |
|--|-------------------|-------------------|-------------------|-----------------|-----------------|
| ● | | | | | |
| | ● | ● | | | |
| | | | ● | | |
| | | | | ● | ● |
| от -30 до +150 °C пиковая до 250 °C | от -30 до +170 °C | от -45 до +180 °C | от -30 до +900 °C | - | - |

4

LOCTITE LB 8021 (известен как LOCTITE 8021) Силиконовое масло



Краткая информация:

- Масляная основа и добавки: силиконовое масло
- Цвет: бесцветный
- Диапазон рабочих температур: от -30 до +150 °C
- пиковая до +250 °C

Описание

- Силиконовое масло общего назначения
- Смазывает металлические и неметаллические поверхности, например направляющие, транспортёрные ленты, замки и петли автомобилей с пластиковыми элементами.
- Может использоваться в качестве разделительного состава в формах

Объем упаковки

Аэрозоль 400 мл

№ IDH

232368

Механический ремонт | Смазка

LOCTITE LB 8101 (известен как LOCTITE 8101) Смазка для цепей



Краткая информация:

- Масляная основа и добавки: минеральное масло, присадки высокого давления (EP)
- Цвет: янтарный
- Диапазон рабочих температур: от -30 до +170 °C

Описание

- Для открытых механических систем
- Защищает от влаги
- Отличная стойкость к износу и высоким давлениям
- Для смазывания деталей открытых цепных, зубчатых и червячных передач
- Устойчивость к центробежным силам в высокоскоростных механизмах

Объем упаковки

Аэрозоль 400 мл

№ IDH

303134

LOCTITE LB 8018 (известен как LOCTITE 8018)

Состав для удаления ржавчины



Краткая информация:

- Цвет: бесцветный
- Масляная основа и добавки: минеральное масло
- Разъединение деталей

Описание

- смазка для высвобождения застрявших или заржавевших гаек, болтов, винтов, фитингов и других фиксаторов, а также металлических компонентов
- Образует тонкую пленку, которая смазывает и защищает от ржавчины
- Перед смазкой рекомендуется очистить поверхность

Объем упаковки

Аэрозоль 400 мл

№ IDH

232396

TEROSON VR 500 (известен как PLASTILUBE)

Смазка общего назначения



Краткая информация:

- Цвет: светло-коричневый
- Основа: синтетическая смазка
- Диапазон рабочих температур: от -45 до +180 °C
- Ударостойкость
- Не растворяется в воде
- Не плавится
- Соответствует требованиям OEM
- Без металлических загустителей

Описание

- Может использоваться для предотвращения скрипов в барабанных и дисковых тормозах
- Для применения на тяжелых участках: шейки прокатных вальцов, высокотемпературные системы клапанов, конвейерные системы
- Подходит для центральной системы смазки

Объем упаковки

Пакетик 5,5 мл

Тюбик 35 мл

Тюбик 75 мл

Аэрозоль 300 мл

№ IDH

883259

847773

892928

867933

LOCTITE LB 8040 (известен как LOCTITE 8040)

Демонтаж с охлаждением



Краткая информация:

- Масляная основа и добавки: минеральное масло
- Цвет: янтарный
- Эффект шоковой заморозки при мгновенном охлаждении детали до -43 °C

Описание

- Высвобождает приржавевшие и застрявшие детали с помощью шоковой заморозки
- Обеспечивает образование микротрещин в ржавчине за счет охлаждения с последующим проникновением в них масла
- Высвобожденные детали остаются смазанными и защищенными от коррозии

Объем упаковки

Аэрозоль 400 мл

№ IDH

760225

LOCTITE LB 8151 (известен как LOCTITE 8151)

Противозадирная смазка с алюминиевым наполнителем



Краткая информация:

- Твердые смазочные агенты: алюминий, графит, (EP) присадки, стойкие к высокому давлению
- Цвет: серый
- смазочный состав на основе продуктов нефтепереработки
- Устойчивость к воздействию высоких температур: от -30 до +900 °C

Описание

- Противозадирная смазка для тяжелых условий эксплуатации
- Усилена графитом и металлическим порошком
- Инертная, не будет испаряться или густеть при сильном охлаждении/нагреве, например, в соединениях выпускного коллектора и катализатора, направляющих и шарнирах тормозных систем, монтаже форсунок

Объем упаковки

Аэрозоль 300 мл

№ IDH

142404



Мелкий и точный ремонт

5



Мелкий и точный ремонт

Надежное решение для ремонтных работ общего назначения

Клеевые технологии Henkel позволяют решить большинство задач мелкого ремонта. На следующих страницах представлена подборка продуктов Henkel для быстрого ремонта мелких деталей.

Моментальное склеивание

Продукты LOCTITE моментального склеивания необходимы для фиксации мелких деталей. Составы имеют низкую вязкость и способны проникать в самые малые зазоры. Для ремонта пористых поверхностей предлагаются гелеобразные составы. Допустимо применение при температуре до 120 °С.

| Найдите нужный продукт | LOCTITE 454 | LOCTITE 3090 | LOCTITE 401 | LOCTITE 406 | LOCTITE 480 | LOCTITE 4850 |
|------------------------|-------------------|--------------------|-------------------|---------------------|-------------|--------------|
| Вязкость | гель | 2К гель | жидкость | жидкость | жидкость | жидкость |
| Ключевые особенности | общего применения | заполнение зазоров | общего применения | пластмасса и резина | черный цвет | эластичный |
| | | ударопрочный | | | | |

LOCTITE 454

Универсальный гель



Краткая информация:

- Универсальный гель
- Макс. размер зазора: < 0,25 мм
- Время фиксации: 5–20 сек
- Диапазон рабочих температур: от –40 до +120 °С
- Цвет: бесцветный, прозрачный

Информация по применению:

- Идеален для всех видов срочного ремонта
- Идеален для потолочных и вертикальных поверхностей
- Не образует капель и подтеков
- Не растекается, подходит для пористых материалов
- Для склеивания однородных и разнородных субстратов из дерева, металлов, керамики и большинства пластиков

Объем упаковки

- Блистер 3 г
- Блистер 5 г
- Тюбик 20 г

№ IDH

- 274970
- 195905
- 195678

**LOCTITE 3090**

Состав для моментального склеивания с заполнением зазоров

**Краткая информация:**

- Заполняет зазоры до 5 мм
- Время фиксации: 90–150 сек
- Диапазон рабочих температур: от –40 до +80 °С
- Цвет: бесцветный, прозрачный

Информация по применению:

- Гелеобразный, идеален для применения на вертикальных и потолочных поверхностях
- Высокая точность дозирования и аккуратное нанесение
- Идеален для срочного ремонта любых пластмассовых деталей
- Отлично склеивает распространенные материалы (металлы, большинство пластиков, резины, дерево, кожу, бумагу)

Объем упаковки

Картридж 10 г

№ IDH

1379599

LOCTITE 401

Универсальный моментальный клей

**Краткая информация:**

- Общего назначения
- Макс. размер зазора: < 0,15 мм
- Время фиксации: 3–10 сек
- Диапазон рабочих температур: от –40 до +120 °С
- Цвет: бесцветный, прозрачный

Информация по применению:

- Очень высокая прочность соединения плотно прилегающих деталей
- Идеален для любых видов срочного и мелкого экстренного ремонта
- Склеивает широкий диапазон сходных или разнородных субстратов (металлов, резины, дерева, картона, керамики, большинства видов пластмасс)

Объем упаковки

Блистер 3 г

Флаконт 50 г

Флаконт 20 г

№ IDH

195904

1937130

1924111

LOCTITE 406

Моментальный клей для пластмассы и резины

**Краткая информация:**

- Пониженная вязкость
- Макс. размер зазора: < 0,1 мм
- Время фиксации: 2–10 сек
- Диапазон рабочих температур: от –40 до +120 °С
- Цвет: бесцветный, прозрачный

Информация по применению:

- Быстрое склеивание пластмасс и резины, включая EPDM
- LOCTITE SF 770 для улучшения адгезии к плохо клеящимся субстратам

Объем упаковки

Флаконт 20 г

Флаконт 50 г

Полиолефиновый комплект
LOCTITE 406 (20 г)
+
LOCTITE 770 (10 г)**№ IDH**

1924110

1925293

142457

LOCTITE 480

Моментальный клей черного цвета

**Краткая информация:**

- Цвет: чёрный
- Макс. размер зазора: < 0,25 мм
- Время фиксации: 20–50 сек
- Диапазон рабочих температур: от –40 до +100 °С
- Ударопрочный

Информация по применению:

- Для соединений, испытывающих повышенные ударные и отслаивающие нагрузки
- Предназначен для склеивания металла с металлом, резиной или магнитами
- Хорошая стойкость к воздействию влажной среды

Объем упаковки

Флаконт 20 г

№ IDH

1924302

LOCTITE 4850

Эластичный состав для моментального склеивания



Краткая информация:

- Эластичный
- Макс. размер зазора: < 0,15 мм
- Время фиксации: 3–10 сек
- Диапазон рабочих температур: от –40 до +80 °С
- Цвет: бесцветный, прозрачный

Информация по применению:

- Состав обеспечивает гибкость клеевых швов
- Склеивает широкий диапазон однородный или разнородных субстратов (металлов, резины, дерева, картона, керамики, а также большинства пластмасс)

Объем упаковки

Блистер 5 г
Флакон 20 г

№ IDH

373352
1947829

LOCTITE 4090 — ОБЕСПЕЧИВАЕТ ПРОЧНОСТЬ И БЫСТРОТУ СКЛЕИВАНИЯ

Благодаря инновационной технологии гибридного склеивания, LOCTITE 4090 сочетает прочностные характеристики конструкционного клеевого состава и быстроту применения моментального клея. Состав обеспечивает максимальную производительность и универсальность в сочетании с рядом полезных преимуществ:

- Повышенная стойкость к внешним воздействиям и вибрации
- Температурная стойкость до 150 °С
- Заполнение зазоров до 5 мм
- Подходит для разнородных материалов, в том числе — металла, большинства видов пластмасс и резины
- Быстрое отверждение даже при низких температурах (5 °С)
- Минимальный блюм-эффект
- Хорошая стойкость к ультрафиолетовому излучению



Объем упаковки

Картридж 2 x 25 мл. комплекте с 5 статическими смесителями
Упаковка с 10 смесительными насадками

№ IDH

1778011
1826921

Могут также потребоваться

LOCTITE SF 770

Улучшает адгезию моментальных клеев к полиолефиновым и другим пластмассам с малой поверхностной энергией



Подробнее см. на стр. 108



Склеивание пористых материалов

Здесь вы найдете решения, подходящие для соединения пленок из ПВХ, панелей крыш, облицовок дверей или резиновых деталей. Подобное клеевое соединение является гибким и термостойким и работает практически с любыми используемыми субстратами.

TEROSON SB 2444 (известен как TEROKAL 2444)

Контактный клеевой состав



Краткая информация:

- Основа продукта: полихлоропрен
- Цвет: светло-бежевый
- Хорошая адгезия и высокая начальная прочность соединения
- Гибкий, эластичный при сжатии
- Теплостойкий

Информация по применению:

- Используется для склеивания резины, поролона, кожи, войлока, крепления материалов к резиновым, металлическим, деревянным, полиэстеровым поверхностям, картону и твердому ПВХ
- Высокая первичная адгезия; требуется от 5 до 10 минут для испарения растворителя
- Превосходно подходит для нанесения с помощью кисти и шпателя

Объем упаковки

- Тюбик 58 г
- Тюбик 175 г
- Банка 340 г
- Банка 670 г

№ IDH

- 447064
- 444650
- 444651
- 238403



Быстрое контактное склеивание

Для быстрого приклеивания защитных и декоративных панелей, фиксации изделий из текстиля, резины, изоляционных материалов, кожи, картона, металлов, дерева или полиэстера рекомендуется применение двусторонней клейкой ленты или адгезионного спрея.

TEROSON VR 1000 (известен как двусторонняя клейкая лента)

Двусторонняя клейкая лента



Краткая информация:

- Основа продукта: вспененный пенополиэтилен с акриловым клеем
- Высокая устойчивость к погодным условиям и УФ-излучению

Информация по применению:

- Лента с двусторонним нанесением акрилового клеевого состава
- Применяется для склеивания и крепления защитных или декоративных элементов отделки или отличительных знаков, фиксации встроенных панелей из ПВХ/ПУ с покрытием из вспененного материала

Объем упаковки

- Коробка 10 м/12 мм
- Коробка 10 м/19 мм
- Коробка 10 м/25 мм

№ IDH

- 93357
- 93358
- 150039

TEROSON VR 5000 (известен как адгезионный спрей TEROSON)

Контактный адгезионный спрей



Краткая информация:

- Основа продукта: Бутадиенстироловый каучук (SBR)
- Цвет: светло-бежевый
- Чувствителен к нажатию
- Высокая начальная прочность
- Водостойкий

Информация по применению:

- Для склеивания пористых материалов, например, ткани, полиэстера и вспененного полиэстера, полиэтиленовой пленки/ламината, кожи, картона и изоляции
- Регулируемая головка распылителя с шестью положениями
- Детали (пленка/слоистые материалы) могут легко демонтироваться

Объем упаковки

- Аэрозоль 400 мл

№ IDH

- 860240

TEROSON VR 5080 (известен как ремонтно-крепёжная лента)

Клейкая лента для экстренного ремонта



Краткая информация:

- Основа продукта: синтетическая резина
- Цвет: серый
- 100 % водостойкость
- Температурная стойкость до 70 °C
- Ширина ленты: 50 мм

Информация по применению:

- Многоцелевая клейкая лента для экстренного ремонта
- Прилипает к любой сухой поверхности, очищенной от масла и пыли
- 100 % водостойкость
- Подходит для использования внутри и вне помещений
- Позволяет быстро устранять протечки трубопровода при давлении до 4 бар

Объем упаковки

- Рулон 25 м
- Рулон 50 м

№ IDH

- 801959
- 801378



Обработка металлов

Ржавчину можно легко преобразовать в лакообразную защитную пленку, либо полностью предотвратить ее появление с помощью спрея на основе цинка. Наши решения для обработки металлов отлично подойдут для технического обслуживания подержанных или ретро автомобилей.

TEROSON VR 2000 (известен как преобразователь ржавчины TEROSON)



Краткая информация:

- Основа продукта: эмульсия синтетических смол
- Содержание летучих органических соединений: 24 г/л
- Цвет (до нанесения): светло-серый
- Цвет (после нанесения): черный
- Подлежит покраске

Информация по применению:

- Идеален для преобразования ржавчины на стальных поверхностях (не использовать на чистом металле)
- Обеспечивает преобразование ржавчины в стабильное соединение-грунт с возможностью последующей окраски
- Формирует подобие лаковой защитной пленки, предотвращая дальнейшее развитие коррозии
- Нанесение с помощью кисти или валика; после нанесения инструменты достаточно промыть водой

Объем упаковки

Флакон 125 мл

№ IDH

770055

TEROSON VR 4600 (известен как TEROSON Zinc Spray) Цинковый спрей



Краткая информация:

- Основа продукта: цинк с эпоксидными смолами
- Цвет: серебристо-серый
- Быстрая полимеризация
- Электропроводность (во влажном и сухом состоянии)
- Не подлежит покраске
- Устойчивость к воздействию высоких температур
- Обладает свойством «самозалечивания» небольших повреждений
- Повышенная стойкость к абразивному износу

Информация по применению:

- Оптimalен для защиты чугунных и стальных деталей от коррозии
- Обеспечивает защиту неокрашенных деталей от коррозии (например, компонентов выхлопной системы)
- Обеспечивает защиту фланцевых соединений после контактной сварки
- Высохшая пленка обладает хорошим сцеплением с очищенными металлическими деталями

Объем упаковки

Аэрозоль 400 мл

№ IDH

333170





Очистка и предварительная
обработка

6

Очистка и предварительная обработка

Для правильной подготовки поверхности

Основными факторами при выборе очистителя или обезжиривателя являются время высыхания, наличие осадка, запаха и совместимость материалов.

Наличие остаточных загрязнений на обрабатываемой детали - например, частиц краски или клея - существенно снижают качество подготовки поверхности. Основной проблемой при работе с пластмассами и очистителями на основе растворителей является совместимость материалов.

Очистители Henkel, специально разработанные для ремонта автомобилей, выполняют следующие функции:

- Очистка компонентов перед нанесением клеевого состава или герметика
- Очистка и удаление смазки с инструментов и деталей
- Очистка рук

TEROSON VR 20 (известен как TEROSON FL+)

Средство для подготовки поверхности



Краткая информация:

- Основа продукта: уайт-спирит
- На основе растворителя
- Малое время испарения

Информация по применению:

- Универсальное средство для подготовки поверхности к склеиванию
- Удаляет все загрязнения на ветровых стеклах, деталях из стекла, пластмассы и металла
- Удаляет остатки силикона
- В идеале нанесение должно производиться с использованием безворсовой ткани

Объем упаковки

Банка 1 л
Банка 10 л

№ IDH

1696704
1471127

LOCTITE SF 7063 (известен как LOCTITE 7063)

Средство для подготовки поверхности



Краткая информация:

- На основе растворителя
- Малое время испарения

Информация по применению:

- Идеально подходит для очистки поверхностей перед нанесением клеевых и герметизирующих составов Loctite
- Не оставляет остаточных загрязнений
- Обеспечивает удаление большинства загрязнений, масел, смазочных эмульсий, металлической стружки и примесей с любых поверхностей

Объем упаковки

Аэрозоль 400 мл

№ IDH

88344

Предварительная обработка является обязательным условием для наилучшей адгезии продуктов LOCTITE и TEROSON на соответствующих поверхностях.

**TEROSON VR 100 (известен как TEROSON Glass Cleaner)**

Очиститель стекол

**Краткая информация:**

- На водной основе
- Не содержит летучих органических соединений (VOC)
- Не содержит предостерегающих маркировок
- Малое время испарения

Информация по применению:

- Может применяться на любых поверхностях автомобилей, особенно на стекле и поликарбонате
- Разработано с использованием нанотехнологий
- Обеспечивает защиту поверхности от загрязнений
- Хорошие результаты даже при низких температурах

Объем упаковки

- Аэрозоль 1 кг
- Банка 5 кг
- Банка 20 кг

№ IDH

- 1510476
- 1510450
- 1509978

LOCTITE SF 7200 (известен как LOCTITE 7200)

Средство для удаления прокладок

**Краткая информация:**

- На основе растворителя

Информация по применению:

- Обеспечивает удаление полимеризованных герметиков и обычных прокладок за 10–15 минут
- Минимальное механическое воздействие при очистке
- Может использоваться на поверхностях любых типов
- Пригоден для обработки фланцев из алюминия и других цветных металлов

Объем упаковки

- Аэрозоль 400 мл

№ IDH

- 235323

LOCTITE SF 7840 (известен как LOCTITE 7840)

Средство для очистки и обезжиривания общего назначения

**Краткая информация:**

- На водной основе
- Не содержит летучих органических соединений (VOC) и предостерегающих маркировок
- Не содержит растворителей, не токсичен и не горюч
- Биоразлагаемый состав

Информация по применению:

- Удаление жира, масел, СОЖ, топлива, гудрона, дорожной соли, угольной пыли, загрязнений после ТО
- Типовые применения включают очистку двигателей, электродвигателей, отливок, клапанов, подшипников, баков, станков, окон, ковровых покрытий и бетонных полов
- Может быть разбавлен водой

Объем упаковки

- Аэрозоль 750 мл
- Банка 5 л
- Банка 20 л

№ IDH

- 1427770
- 1427776
- 1427775

LOCTITE SF 7039 (известен как LOCTITE 7039)

Очиститель электрических контактов

**Краткая информация:**

- На основе растворителя
- Малое время испарения
- Диапазон рабочих температур от -30 до +50 °С

Информация по применению:

- Для очистки электрических контактов, реле, коммутационного и др. оборудования, подвергающегося воздействию влаги или других загрязнений
- Не действует на изоляционные лаки
- Оставляет водоотталкивающее покрытие

Объем упаковки

- Аэрозоль 400 мл

№ IDH

- 303145

LOCTITE SF 7080 (известен как LOCTITE Hygiene Spray)

Очиститель систем кондиционирования воздуха



Краткая информация:

- Основа продукта: биоцид
- Нетоксичное средство дезинфекции
- Запах ментолово-эвкалиптовый

Информация по применению:

- Средство для очистки и дезинфекции систем кондиционирования
- Эффективен против бактерий, плесени и вирусов, присутствующих в воздухе и на загрязненных поверхностях
- Не повреждает и не оставляет отложений на деталях и фитингах
- Устраняет неприятные запахи

Объем упаковки

Аэрозоль 150 мл

№ IDH

731335

LOCTITE SF 7085 (известен как LOCTITE Superfoam)

Универсальный очиститель на основе пены



Краткая информация:

- Пена на основе растворителя
- Не содержит CFC

Информация по применению:

- Универсальный очиститель на основе пены для внутренних и внешних поверхностей автомобиля
- Также обеспечивает легкое удаление остатков насекомых и сажи со стекла, окрашенных и хромированных поверхностей и пластмассовых деталей, например, бамперов и др. компонентов

Объем упаковки

Аэрозоль 400 мл

№ IDH

195915

BONDERITE C-MC 400 (известен как Loctite 7862)

Состав для удаления граффити и меток



Краткая информация:

- Основа продукта: растворитель
- Значение pH: 3,7
- Рабочая температура: От 10 до 40 °C
- Не содержит предупреждающих маркировок

Информация по применению:

- Высокая эффективность при удалении практически любых видов граффити
- Эффективное удаление битумосодержащих аэрозольных составов (антикоров)
- Может использоваться на вертикальных поверхностях

Объем упаковки

Канистра 20 л

№ IDH

1434654



LOCTITE SF 7850 (известен как LOCTITE 7850)

Очиститель для рук общего назначения



Краткая информация:

- Биоразлагаемый состав
- Не содержит минеральных масел
- Лосьон, содержащий масло алоэ-вера, ланолин и жожоба для ухода за кожей.
- Содержит мелкодисперсный абразив, обеспечивающий глубокую очистку пор

Информация по применению:

- Содержит высококачественные средства для ухода за кожей
- Можно использовать с водой или без воды
- Удаляет въевшуюся грязь, смазку, сажу и масло
-
-

Объем упаковки

Флакон 400 мл
Флакон 3 л

№ IDH

1658420
1658100

LOCTITE SF 7855 (известен как LOCTITE 7855)

Средство для очистки рук от краски/клеевого состава



Краткая информация:

- Биоразлагаемый состав
- Нетоксичен
- Не содержит силикона и едких растворителей
- Содержит четыре компонента для ухода за кожей: алоэ вера, витамин Е, ланолин и масло жожоба
- Содержит мелкодисперсную пемзу

Информация по применению:

- Специальная формула для удаления большинства глубоко въевшихся загрязнений: праймеров, красок, смол, грунтов, PU и MS клеев, силиконов, лаков и эмалей
- Комплекс компонентов допускает частое использование без вреда для кожи
- Может использоваться без воды

Объем упаковки

Флакон 400 мл

№ IDH

1918668

BONDERTITE C-MC Manuvo (известен как P3 Manuvo)

Очиститель для рук



Краткая информация:

- Не содержит растворителей
- Не содержит абразивов
- Соответствует требованиям директивы ЕС по косметическим средствам
- Активные ингредиенты являются полностью биоразлагаемыми

Информация по применению:

- Обеспечивает удаление консистентной смазки, масел, графита, металлической стружки, резиновой и угольной пыли, шлифовальной эмульсии, садовой и дорожной грязи
- Легкий цитрусовый аромат

Объем упаковки

Флакон 500 мл

№ IDH

33024

TEROSON VR 320 (известен как TEROQUICK)

Паста для очистки рук



Краткая информация:

- Основа продукта: мягкий древесный порошок
- Не содержит песка
- Не содержит растворителей
- Биоразлагаемый состав

Информация по применению:

- Быстрая и эффективная очистка рук от сильных загрязнений
- Удаляет грязь, масло и жир; не содержит агрессивных растворителей
- Не оказывает вредного воздействия на кожу
- Не содержит песка и не забивает сток

Объем упаковки

Туба 300 г
Ведро 8,5 кг

№ IDH

1137653
1137651

Грунты и активаторы

Для повышения эффективности клеевых составов

Компания Henkel производит полный диапазон активаторов и грунтов для различных клеевых технологий.

Грунты служат для улучшения адгезии к субстратам, например, к пластмассам (на основе полиолефина).

Активаторы ускоряют полимеризацию клея. Рекомендуются для применения при температурах ниже 15 °С и в случае нанесения на пассивные металлы, например, на нержавеющую сталь.

Подберите необходимый продукт

| | | | | |
|--|--|---|--------------------------|-----------------------------------|
| Моментальное склеивание Цианоакрилатные клеевые составы | Фиксация резьбы, фиксация цилиндрических соединений, герметизация трубопроводов и резьбы, уплотнение с помощью прокладок Анаэробные продукты, клеевые составы на акриловой основе | Ремонт пластмассовых деталей, вклеивание лобовых стекол Полиуретан | | |
| Полиолефин/грунт для пластмасс | Не содержит растворителя | На основе растворителя | Склеивание стекол | Окрашиваемые пластмассовые детали |
| LOCTITE SF 770 | LOCTITE SF 7240 | LOCTITE SF 7649 | TEROSON PU 8519 P | TEROSON 150 |

LOCTITE SF 770 (известен как LOCTITE 770) Полиолефин/грунт для пластмасс



Краткая информация:

- На основе растворителя (гептан)
- Цвет: бесцветный
- Метод нанесения: предварительное нанесение

Информация по применению:

- Грунт/усилитель адгезии, только для пластмасс, трудно поддающихся склеиванию
- Улучшает адгезию моментального клея к полиолефиновым и другим пластмассам с малой поверхностной энергией

Объем упаковки

Флакон 10 г
Комплект на основе полиолефина:
флакон 10 г плюс состав LOCTITE 406 (20 г)

№ IDH

142624
142457



LOCTITE SF 7240 (известен как LOCTITE 7240)

Активатор для металлов



Краткая информация:

- Не содержит растворителей
- Цвет: сине-зеленый
- Метод нанесения: предварительное нанесение

Информация по применению:

- Активатор для анаэробных клеевых составов
- Увеличивает скорость полимеризации на пассивных и инертных поверхностях
- Для склеивания деталей, между которыми имеется большой зазор
- Для низкотемпературной полимеризации (< 15 °C)

Объем упаковки

Пульверизатор
90 мл

№ IDH

333372

LOCTITE SF 7649 (известен как LOCTITE 7649)

Активатор для металлов



Краткая информация:

- На основе растворителя (ацетон)
- Цвет: зелёный
- Метод нанесения: предварительное нанесение

Информация по применению:

- Активатор для анаэробных клеевых составов
- Увеличивает скорость полимеризации на пассивных и инертных поверхностях
- Для склеивания деталей, между которыми имеется большой зазор
- Для низкотемпературной полимеризации (< 15 °C)

Объем упаковки

Аэрозоль 150 мл

№ IDH

142479

TEROSON PU 8519 (известен как TEROSTAT 8519 P)

Грунт для стекол и активатор



Краткая информация:

- Основа продукта: полиуретан
- Превосходная защита от УФ-излучения
- Профилактика коррозии

Информация по применению:

- Грунт для стекол и активатор в одном флаконе, для использования перед вклеиванием ветрового стекла
- Время высыхания: около 2 мин., даже в холодной среде (15 мин. для 2К клеевого состава прямого остекления)
- Активирование срезанного клеевого шва (через 2 часа после подрезания)

Объем упаковки

Флакон 10 мл
Флакон 25 мл
Флакон 100 мл

№ IDH

1252496
1178000
1178026

TEROSON 150 (известен как TEROKAL 150)

Грунт для пластмасс



Краткая информация:

- Основа продукта: хлористые полиолефины
- Малое время испарения

Области применения:

- Превосходный усилитель адгезии/праймер для окрашиваемых пластмассовых деталей, шпатлёвок по пластмассам и схожим материалам
- Может использоваться для усиления адгезии к пластмассовым деталям до окрашивания
- Прост в использовании; обеспечивает точность напыления

Объем упаковки

Аэрозоль 150 мл

№ IDH

267078





Подберите оборудование для решения ваших задач

ПНЕВМОПИСТОЛЕТ TEROSON POWERLINE II

Мощнейший пневмопистолет для выполнения швов от стандартной до заводской текстуры.



Пистолеты для нанесения клеевых составов

| Упаковка | Тип | Наименование | |
|--|----------------------------|--|---|
| 310 мл. картриджи, 400 мл. упаковка из фольги* | Пневматический пистолет | ПНЕВМОПИСТОЛЕТ TEROSON POWERLINE II |  |
| 310 мл картриджи | Пневматический пистолет | ТЕЛЕСКОПИЧЕСКИЙ МНОГОФУНКЦИОНАЛЬНЫЙ ПНЕВМОПИСТОЛЕТ TEROSON MULTIPRESS |  |
| 400 мл, 570/600 мл упаковка из фольги | Пневматический пистолет | ПНЕВМОПИСТОЛЕТ ДЛЯ МЯГКОЙ УПАКОВКИ TEROSON SOFT PRESS |  |
| 310 мл. картриджи, 400 мл. упаковка из фольги** | Пистолет с электроприводом | АККУМУЛЯТОРНЫЙ ПИСТОЛЕТ TEROSON |  |

* С комплектом адаптеров для пакетов из фольги 400 мл

** С комплектом адаптеров для нанесения с помощью пакетов из фольги 400 мл



ПНЕВМАТИЧЕСКИЙ ПИСТОЛЕТ ДЛЯ АНТИКОРРОЗИЙНОЙ ОБРА- БОТКИ С ЗАЩИТНОЙ КОЛБОЙ TEROSON UBC

Профессиональный инструмент для распы-
ления составов тонкой и грубой текстуры





| Описание | Технические данные | IDH | Объем упаковки |
|--|---|---------|----------------|
| <ul style="list-style-type: none"> • Пневматический пистолет высокого давления • Для материалов низкой и повышенной вязкости • Для воспроизведения плоских и широких уплотнительных швов • Запатентованная система, исключающая разрыв картриджей • Рукоятка эргономичной конструкции | <ul style="list-style-type: none"> • Рабочее давление: 24 бар (при макс. давлении на впуске 8 бар) • Коэффициент передачи усилия: 1:3 • Выдавливание с помощью поршневого штока • Стабильная подача материала • Регулируемое рабочее давление • Встроенный манометр | 960304 | 1 шт. |
| <ul style="list-style-type: none"> • Пневмопистолет • Для герметизации швов и поверхностей (UBS) посредством распыления составов из алюминиевых картриджей • Для стандартной шовной герметизации из алюминиевых и пластиковых картриджей • Для выдавливания маловязких и средневязких герметиков и клеевых составов | <ul style="list-style-type: none"> • Выдавливание с помощью телескопического поршневого штока • Максимальное давление: 8 бар • Компактные размеры • Регулируемое рабочее давление • Регулируемое давление распыления | 142241 | 1 шт. |
| <ul style="list-style-type: none"> • Пневматический пистолет для картриджей из фольги • Легкий инструмент • Компактные размеры | <ul style="list-style-type: none"> • Выдавливание без помощи поршневого штока • Максимальное давление: 6,8 бар | 250052 | 1 шт. |
| <ul style="list-style-type: none"> • Мощный аккумуляторный пистолет для нанесения клеевого состава из картриджей и фольгированной упаковки • Для материалов низкой и повышенной вязкости • Регулируемая скорость выдавливания • Стандартное нанесение швов из картриджей, независимо от наличия воздушного шланга или кабеля | <ul style="list-style-type: none"> • Выдавливание с помощью поршневого штока • Без кабеля • Аккумулятор 14,4 В | 1047326 | 1 шт. |

| Упаковка | Тип | Наименование | |
|-----------------------------|----------------------------|--|---|
| 310 мл, 300 мл картриджи | Ручной пистолет | РУЧНОЙ ПИСТОЛЕТ TEROSON STAKU |  |
| 2 x 25 мл кар- триджи | Ручной пистолет | РУЧНОЙ ПИСТОЛЕТ TEROSON (2 x 25 мл) |  |
| Банка 1 л | Пневматический пистолет | ПИСТОЛЕТ ДЛЯ АНТИКОРРОЗИ- ОННОЙ ОБРАБОТКИ С ЗАЩИТНОЙ КОЛБОЙ TEROSON UBC |  |
| Банка 1 л | Пневматический пистолет | АНТИКОРРОЗИОННЫЙ ПНЕВМОПИ- СТОЛЕТ TEROSON UBC |  |
| Банка 1 л | Пневматический пистолет | АНТИКОРРОЗИОННЫЙ ПНЕВМОПИ- СТОЛЕТ ДЛЯ ПОЛОСТНОЙ ОБРАБОТ- КИ TEROSON |  |









| Описание | Технические данные | № IDH | Объем упаковки |
|--|--|---------|----------------|
| <ul style="list-style-type: none">• Пистолет для ручного нанесения• Удобен в использовании• Удобен в обслуживании и очистке• Не требует дополнительных принадлежностей• Для алюминиевых и пластмассовых картриджей | <ul style="list-style-type: none">• Коэффициент передачи усилия 1:10• Выдавливание с помощью поршневого штока | 142240 | 1 шт. |
| <ul style="list-style-type: none">• Ручной пистолет для двухкомпонентных картриджей (2 x 25 мл)• Удобство применения• Коэффициент смешивания 1:1 | <ul style="list-style-type: none">• Коэффициент передачи усилия: 1:6,5• Выдавливание с помощью поршневого штока | 150035 | 1 шт. |
| <ul style="list-style-type: none">• Для нанесения антигравийных составов и антикоррозионных покрытий для днища• Превосходная текстура - от тонкой до грубой• Идеален для составов с тонкой текстурой (аналогичной краске)• Состав может находиться в пистолете в течение 2–4 недель без необходимости очистки• Низкое рабочее давление• Удобен в использовании, почти не отличается от краскопульта | <ul style="list-style-type: none">• Максимальное давление: 8 бар• Рабочее давление: 3–4 бар• Регулятор с встроенным предохранительным клапаном• Расход воздуха: регулируемый• Расход материала: регулируемый• Для банок 1 л | 1589356 | 1 шт. |
| <ul style="list-style-type: none">• Для нанесения антикоррозионных покрытий для днища, а также восковых и антигравийных составов• Идеален для создания (восстановления) покрытий улучшенной текстуры, от очень грубой до тонкой• Регулируемое сопло для нанесения составов различной текстуры• Нанесение при низком давлении• Для нанесения базовых покрытий на днище автомобиля | <ul style="list-style-type: none">• Максимальное давление: 8 бар• Рабочее давление: 2–4 бар• Для банок 1 л | 1585815 | 1 шт. |
| <ul style="list-style-type: none">• Пистолет с удобным наливным бачком для защиты полостей• Мелкодисперсное распыление (уменьшает расход материала)• Остаток состава может находиться в бачке в течение нескольких недель• Быстрое отсоединение распылительных зондов• Угловой зонд и гибкий зонд (см. «Аксессуары»)• Регулируемый расход материала для нанесения в зимний и летний периоды | <ul style="list-style-type: none">• Максимальное давление: 6 бар• Рабочее давление: 3–4 бар• Бачок 1 л | 1589354 | 1 шт. |

Аксессуары







| Наименование | | Описание | № IDH | Объем упаковки |
|--|---|---|---------|----------------|
| БОКС ДЛЯ ПОДОГРЕВА КАРТРИДЖЕЙ TEROSON (2) |  | <ul style="list-style-type: none"> • Для подогрева не более 2 картриджей (только алюминиевых) или не более 2 пакетов из фольги (400 мл) • Для алюминиевых картриджей • Для картриджей из фольги 400 мл • Обеспечивает быстрый подогрев материалов для прямого вклеивания (15 мин) <p>Технические характеристики:</p> <ul style="list-style-type: none"> • Температура: 60 °C • Отсутствие перегрева • Потребление мощности: 200 Вт • Электропитание: 230 В | 211556 | 1 шт. |
| БОКС ДЛЯ ПОДОГРЕВА КАРТРИДЖЕЙ TEROSON (6) |  | <ul style="list-style-type: none"> • Для подогрева не более 6 картриджей перед нанесением • Для подогрева не более 6 картриджей (6 алюминиевых или 4 пластмассовых) • Для подогрева не более 6 фольгированных картриджей (6 x 400 мл или 4 x 600 мл) <p>Технические характеристики:</p> <ul style="list-style-type: none"> • Температура: 65 °C • Отсутствие перегрева • Сохраняет температуру примерно один час после отключения питания • Потребление мощности: 200 Вт • Электропитание: 230 В | 796993 | 1 шт. |
| МАШИНА ДЛЯ ОЧИСТКИ СИСТЕМ КОНДИЦИОНИРОВАНИЯ ВОЗДУХА TEROSON |  | <ul style="list-style-type: none"> • Профессиональная машина для очистки систем вентиляции и кондиционирования воздуха • 15-минутное распыление для легковых автомобилей и 30-минутное - для грузовых автомобилей/автобусов • Устройство идеально подходит для санитарной обработки и устранения запахов внутри салона автомобиля — включая систему кондиционирования воздуха • Идеально подходит для новой чистящей жидкости TEROSON VR 200 (с запахом ментола) • Система ультразвуковой очистки <p>Технические характеристики:</p> <ul style="list-style-type: none"> • Потребление электроэнергии: 30 Вт | 1282250 | 1 шт. |



| Наименование | | Описание | № IDH | Объем упаковки |
|---|---|--|---------|---|
| СТАНДАРТНАЯ НАСАДКА TEROSON |  | <ul style="list-style-type: none"> • Для нанесения герметизирующих швов - валиком • Мелкая метрическая резьба • Для алюминиевых картриджей | 581582 | 20 шт. в упаковке |
| НАСАДКА «БАБОЧКА» ДЛЯ ГЕРМЕТИЗАЦИИ КРОМКИ ДВЕРЕЙ TEROSON |  | <ul style="list-style-type: none"> • Специально разработанная насадка для нанесения герметизирующих швов на кромки дверей и капотов • Метки для обрезки • Направляющие ребра • Мелкая метрическая резьба • Для алюминиевых картриджей | 782222 | 1 шт. |
| НАСАДКА ДЛЯ РАСПЫЛЕНИЯ TEROSON |  | <ul style="list-style-type: none"> • Для распыления герметизирующих составов (применяются с пистолетами MultiPress) • Комплект из двух насадок • Мелкая метрическая резьба • Для алюминиевых картриджей | 1395025 | 12 шт. в упаковке |
| НАСАДКА FLATSTREAM NOZZLE (ПЛОСКАЯ СТРУЯ) TEROSON |  | <ul style="list-style-type: none"> • Для использования с PowerLine II при герметизации швов • Специально разработанная насадка для воссоздания в ремонтируемых автомобилях герметизирующих швов соответствующих оригинальной заводской текстуре • Для нанесения нанесения плоских нешироких структурных швов • Мелкая метрическая резьба • Для алюминиевых картриджей | 1305486 | 10 шт. |
| НАСАДКА WIDESTREAM NOZZLE (ШИРОКАЯ СТРУЯ) TEROSON |  | <ul style="list-style-type: none"> • Для герметизации швов или нанесения звукоизоляции • Для восстановления швов оригинальной заводской текстуры • Для нанесения широких полос герметика • Мелкая метрическая резьба • Для алюминиевых картриджей | 1470999 | 10 шт. в упаковке |
| СИСТЕМА НАНЕСЕНИЯ С ГИБКИМ ШЛАНГОМ TEROSON |  | <ul style="list-style-type: none"> • Система для нанесения герметика вокруг деталей кузова автомобиля сложной формы или изолированных зон • Использованная внутренняя трубка может быть легко заменена без очистки самого шланга-удлинителя • Мелкая метрическая резьба • Для алюминиевых картриджей | 1542651 | 1 шт. |
| Внутренняя трубка |  | | 1542653 | 10 шт. (зап. часть — внутренняя трубка) |

| Наименование | | Описание | № IDH | Объем упаковки |
|--|---|--|---------|-------------------|
| ШАБЛОН ДЛЯ НАНЕСЕНИЯ ГЕРМЕТИКА TEROSON |  | <ul style="list-style-type: none"> • При работе со струйными насадками гарантирует постоянное расстояние до поверхности и обеспечивает равномерную ширину наносимого герметизирующего шва • Для направления кромки • Регулируемая длина | 1542650 | 5 шт. в упаковке |
| БОЛЬШОЙ СТАТИЧЕСКИЙ СМЕСИТЕЛЬ |  | <ul style="list-style-type: none"> • Статический смеситель для двухкомпонентных картриджей • Соединительная гайка • Длина 173 мм | 780805 | 10 шт. в упаковке |
| МАЛЫЙ СТАТИЧЕСКИЙ СМЕСИТЕЛЬ |  | <ul style="list-style-type: none"> • Статический смеситель для двухкомпонентных картриджей • Байонетное крепление • Длина 115 мм | 142242 | 12 шт. в упаковке |
| УГЛОВОЙ ЗОНД TEROSON |  | <ul style="list-style-type: none"> • Зонд для внутриволостной защитной обработки, угол 90° • Мелкодисперсное распыление (уменьшает расход материала) • Быстросъемный | 1669493 | 1 шт. |
| НЕЙЛОНОВЫЙ ЗОНД TEROSON |  | <ul style="list-style-type: none"> • Гибкий нейлоновый зонд для защиты полостей • Мелкодисперсное распыление (уменьшает расход материала) • Быстросъемный | 1667919 | 1 шт. |
| СЕТКА ДЛЯ РЕМОНТА ПЛАСТМАСС TEROSON |  | <ul style="list-style-type: none"> • Для упрочнения ремонтируемых зон пластмассовых деталей • Тонкая тканая сетка • Удобство обрезки • Эластичность | 908383 | 1 м в упаковке |
| КИСТЬ TEROSON |  | <ul style="list-style-type: none"> • Кисть для формования герметизирующих швов | 583065 | 1 шт. |



| Наименование | | Описание | № IDH | Объем упаковки |
|---|---|---|------------------|---|
| ШЕРСТЯНОЙ ТАМПОН TEROSON |  | <ul style="list-style-type: none">• Нанесение праймера-грунта• Без ворса | 142245 | 25 шт. в упаковке |
| ВЕРСТАК ДЛЯ ВЕТРОВОГО СТЕКЛА |  | Специальная стойка для переднего и заднего ветровых стекол. Специально расположенные точки опоры обеспечивают почти полное отсутствие напряжений на ветровом стекле, размещенном на верстаке. Нанесение клеевого состава может быть произведено в наиболее удобной позиции. | 308491 | 1 шт. |
| НОЖ/СКРЕБОК ДЛЯ СТЕКЛА С ШИРОКИМ ЛЕЗВИЕМ (повышенного качества) |  | Высококачественный инструмент, служащий для снятия наклеек и удаления излишков полиуретана. Нож поставляется в комплекте с металлической направляющей, удерживающей рабочее лезвие на месте. | 149380 197818 | Скребок для стекла Сменные лезвия (100 штук) |
| ДЕРЖАТЕЛЬ ДЛЯ СТЕКЛА С ДВУМЯ ПРИСОСКАМИ |  | Приспособление для подъема разработано специально для установки ветровых стекол, может быть отрегулировано для работы со стеклами любой кривизны (с помощью поворотных головок). | 149365 | 1 шт. |
| РЕЖУЩАЯ ПРОВОЛОКА (квадратного сечения) |  | Высококачественная режущая проволока квадратного сечения. Благодаря высокой прочности эта проволока может использоваться для демонтажа высокомодульных клеев последнего поколения. | 149360 | Рулон 50 м |
| РЕЖУЩАЯ ПРОВОЛОКА (витая) |  | Эта специальная витая проволока обладает исключительными режущими свойствами, позволяющими вырезать ветровые стёкла без повреждения стёкол и прилегающих к ним панелей. | 149361 | Катушка 22,5 м |

Обучающие программы для специалистов

Профессиональное обучение для вас и ваших специалистов

Применение сложных химических ремонтных технологий требует дополнительного углубленного обучения.

Только правильное применение продуктов и технологий дает гарантию качества. Наши методики обучения, разработанные командой высококвалифицированных специалистов, помогут найти решения для всех ваших практических задач. Обучающие программы ведут технические специалисты с многолетним практическим опытом, используя профессиональное оборудование.



Учебно-демонстрационный центр

В нашем учебно-демонстрационном центре вы получите лучшие теоретические и практические знания от наших преподавателей с многолетним опытом работы. Задачей курсов является точная передача навыков и опыта, необходимых для эффективного применения клеевых технологий, предназначенных для ремонта в обычной мастерской.

УЧЕБНО-
ДЕМОНСТРА-
ЦИОННЫЙ
ЦЕНТР

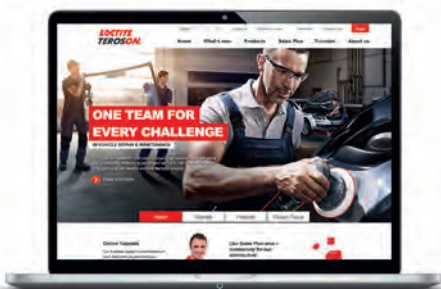

Интернет-портал

С помощью наших интерактивных пособий на сайте www.carrepairsolutions.ru вы сможете получить пошаговые инструкции по применению различных клеевых технологий.

ИНТЕРНЕТ-
ПОРТАЛ



Обучающие курсы на вашем предприятии

Наши специалисты проводят демонстрационные обучения по применению технологий для обслуживания и ремонта автомобилей.

- Замена лобового стекла и ремонт сколов от попадания камней
- Кузовной ремонт
- Защита днища, сохранность полостей
- Ремонт пластмассовых деталей
- Механический ремонт с использованием клеевых составов LOCTITE

ОБУЧАЮЩИЕ КУРСЫ
НА ВАШЕМ
ПРЕДПРИЯТИИ



Подробная информация о доступных в настоящее время обучающих курсах и порядок регистрации представлены на нашем сайте:

www.carrepairsolutions.ru

Указатель

| Наименование продукта (старое) | Наименование продукта (новое) | Объем упаковки | № IDH | Страница |
|--------------------------------------|-------------------------------|--|---------|----------|
| Салфетки BONDERITE 1455 | BONDERITE M-NT 1455-W | 1 Туба с 25 салфетками | 1745299 | 31 |
| Двухсторонняя клейкая лента | TEROSON VR 1000 | Коробка 10 м/12 мм | 93357 | 24, 98 |
| Двухсторонняя клейкая лента | TEROSON VR 1000 | Коробка 10 м/19 мм | 93358 | 24, 98 |
| Двухсторонняя клейкая лента | TEROSON VR 1000 | Коробка 10 м/25 мм | 150039 | 24, 98 |
| Клейкая лента для ремонта | TEROSON VR 5080 | Рулон 25 м | 801959 | 23, 98 |
| Клейкая лента для ремонта | TEROSON VR 5080 | Рулон 50 м | 801378 | 23, 98 |
| Комплект для ремонта стекол | TEROSON VR 1500 | Комплект | 1233745 | 15 |
| LOCTITE 222 | LOCTITE 222 | Флакон 10 мл | 267358 | 72 |
| LOCTITE 222 | LOCTITE 222 | Флакон 250 мл | 245636 | 72 |
| LOCTITE 222 | LOCTITE 222 | Флакон 50 мл | 245635 | 72 |
| LOCTITE 2400 | LOCTITE 2400 | Флакон 10 мл | 1295164 | 72 |
| LOCTITE 2400 | LOCTITE 2400 | Флакон 50 мл | 1295164 | 72 |
| LOCTITE 243 | LOCTITE 243 | Флакон 10 мл | 1341563 | 72 |
| LOCTITE 243 | LOCTITE 243 | Флакон 250 мл | 1342482 | 72 |
| LOCTITE 243 | LOCTITE 243 | Флакон 5 мл | 1370555 | 72 |
| LOCTITE 243 | LOCTITE 243 | Флакон 50 мл | 1335863 | 72 |
| LOCTITE 248 | LOCTITE 248 | Карандаш 19 г | 1714937 | 73 |
| LOCTITE 248 | LOCTITE 248 | Карандаш 9 г | 1715105 | 73 |
| LOCTITE 268 | LOCTITE 268 | Карандаш 19 г | 1709314 | 74 |
| LOCTITE 270 | LOCTITE 270 | Флакон 10 мл | 1335894 | 73 |
| LOCTITE 270 | LOCTITE 270 | Флакон 250 мл | 1335907 | 73 |
| LOCTITE 270 | LOCTITE 270 | Флакон 50 мл | 1335896 | 73 |
| LOCTITE 2700 | LOCTITE 2700 | Флакон 50 мл | 1299454 | 73 |
| LOCTITE 290 | LOCTITE 290 | Флакон 10 мл | 246369 | 74 |
| LOCTITE 290 | LOCTITE 290 | Флакон 250 мл | 233758 | 74 |
| LOCTITE 290 | LOCTITE 290 | Флакон 50 мл | 246371 | 74 |
| LOCTITE 3090 | LOCTITE 3090 | Картридж 10 г | 1379599 | 95 |
| LOCTITE 319 | LOCTITE AA 319 | Блистер 0,5 мл + 1 сетка | 229972 | 12 |
| LOCTITE 319 | LOCTITE AA 319 | Флакон 5 мл | 249998 | 12 |
| LOCTITE 3430 A&B | LOCTITE EA 3430 | Блистер, шприц 24 мл | 242865 | 88 |
| LOCTITE 3430 A&B | LOCTITE EA 3430 | Шприц 50 мл | 843054 | 88 |
| LOCTITE 3450 A&B | LOCTITE EA 3450 | Блистер, шприц 25 мл | 1885784 | 88 |
| LOCTITE 3463 Magic Metal Steel Stick | LOCTITE EA 3463 | Блистер 50 г | 396913 | 89 |
| LOCTITE 3463 Magic Metal Steel Stick | LOCTITE EA 3463 | Карандаш 114 г | 265628 | 89 |
| LOCTITE 401 | LOCTITE 401 | Блистер 3 г | 195904 | 95 |
| LOCTITE 401 | LOCTITE 401 | Флакон 50 г | 1937130 | 95 |
| LOCTITE 401 | LOCTITE 401 | Флакон 20 г | 1924111 | 95 |
| LOCTITE 406 | LOCTITE 406 | Флакон 20 г | 1924110 | 95 |
| LOCTITE 406 | LOCTITE 406 | Флакон 50 г | 1925293 | 95 |
| LOCTITE 4090 | LOCTITE 4090 | Картридж 2 x 25 мл с 5 статическими смесителями | 1778011 | 96 |
| Смесительные насадки LOCTITE 4090 | | Комплект из 10 шт. | 1826921 | 96 |
| LOCTITE 454 | LOCTITE 454 | Блистер 3 г | 274970 | 94 |
| LOCTITE 454 | LOCTITE 454 | Блистер 5 г | 195905 | 94 |
| LOCTITE 454 | LOCTITE 454 | Тюбик 20 г | 195678 | 94 |
| LOCTITE 480 | LOCTITE 480 | Флакон 20 г | 1924302 | 95 |
| LOCTITE 4850 | LOCTITE 4850 | Блистер 5 г | 373352 | 96 |
| LOCTITE 4850 | LOCTITE 4850 | Флакон 20 г | 1947829 | 96 |

| Наименование продукта (старое) | Наименование продукта (новое) | Объем упаковки | № IDH | Страница |
|--------------------------------|-------------------------------|---------------------|---------|----------|
| LOCTITE 510 | LOCTITE 510 | Флакон 50 мл | 246593 | 84 |
| LOCTITE 510 | LOCTITE 510 | Картридж 300 мл | 1522056 | 84 |
| LOCTITE 510 | LOCTITE 510 | Флакон 250 мл | 246594 | 84 |
| LOCTITE 518 | LOCTITE 518 | Картридж 300 мл | 1104312 | 84 |
| LOCTITE 518 | LOCTITE 518 | Шприц 25 мл | 142286 | 84 |
| LOCTITE 518 | LOCTITE 518 | Шприц 50 мл | 142456 | 84 |
| LOCTITE 5188 | LOCTITE 5188 | Тюбик 50 мл | 1254415 | 84 |
| LOCTITE 5188 | LOCTITE 5188 | Картридж 300 мл | 1104312 | 84 |
| LOCTITE 5331 | LOCTITE SI 5331 | Картридж 300 мл | 1037164 | 77 |
| LOCTITE 5331 | LOCTITE SI 5331 | Флакон 100 мл | 142492 | 77 |
| LOCTITE 5400 | LOCTITE 5400 | Флакон 50 мл | 1953597 | 77 |
| LOCTITE 5400 | LOCTITE 5400 | Флакон 250 мл | 1546964 | 77 |
| LOCTITE 542 | LOCTITE 542 | Флакон 10 мл | 246608 | 76 |
| LOCTITE 542 | LOCTITE 542 | Флакон 250 мл | 246614 | 76 |
| LOCTITE 542 | LOCTITE 542 | Флакон 50 мл | 246613 | 76 |
| LOCTITE 55 | LOCTITE 55 | Нить 160 м | 252831 | 78 |
| LOCTITE 55 | LOCTITE 55 | Нить 50 м | 523277 | 78 |
| LOCTITE 5660 | LOCTITE SI 5660 | Картридж 300 мл | 1717493 | 85 |
| LOCTITE 5660 | LOCTITE SI 5660 | Картридж 200 мл | 1721267 | 85 |
| LOCTITE 5660 | LOCTITE SI 5660 | Тюбик/блистер 40 мл | 1718240 | 85 |
| LOCTITE 5660 | LOCTITE SI 5660 | Тюбик 100 мл | 1717638 | 85 |
| LOCTITE 573 | LOCTITE 573 | Тюбик 50 мл | 142613 | 84 |
| LOCTITE 573 | LOCTITE 573 | Флакон 250 мл | 142614 | 84 |
| LOCTITE 574 | LOCTITE 574 | Тюбик 50 мл | 246626 | 85 |
| LOCTITE 574 | LOCTITE 574 | Тюбик 250 мл | 246628 | 85 |
| LOCTITE 577 | LOCTITE 577 | Тюбик 50 мл | 1515494 | 76 |
| LOCTITE 577 | LOCTITE 577 | Флакон 250 мл | 246642 | 76 |
| LOCTITE 5776 | LOCTITE 5776 | Тюбик 50 мл | 1448091 | 77 |
| LOCTITE 5776 | LOCTITE 5776 | Флакон 250 мл | 1545064 | 77 |
| LOCTITE 5800 | LOCTITE 5800 | Флакон 50 мл | 1546958 | 85 |
| LOCTITE 5800 | LOCTITE 5800 | Тюбик 250 мл | 1547500 | 85 |
| LOCTITE 586 | LOCTITE 586 | Флакон 250 мл | 88566 | 77 |
| LOCTITE 586 | LOCTITE 586 | Флакон 50 мл | 135503 | 77 |
| LOCTITE 5910 | LOCTITE 5910 | Картридж 300 мл | 142491 | 86 |
| LOCTITE 5910 | LOCTITE 5910 | Картридж 200 мл | 728771 | 86 |
| LOCTITE 5910 | LOCTITE 5910 | Тюбик 80 мл | 1126633 | 86 |
| LOCTITE 5923 | LOCTITE SI 5923 | Банка 117 мл | 233849 | 87 |
| LOCTITE 5923 | LOCTITE SI 5923 | Банка 450 мл | 142270 | 87 |
| LOCTITE 5926 | LOCTITE SI 5926 | Картридж 300 мл | 233862 | 86 |
| LOCTITE 5926 | LOCTITE SI 5926 | Тюбик 100 мл | 1126638 | 86 |
| LOCTITE 5926 | LOCTITE SI 5926 | Тюбик 40 мл | 1123349 | 86 |
| LOCTITE 5980 | LOCTITE SI 5980 | Картридж 300 мл | 1716829 | 85 |
| LOCTITE 5980 | LOCTITE SI 5980 | Картридж 200 мл | 1299784 | 85 |
| LOCTITE 5980 | LOCTITE SI 5980 | Тюбик/блистер 40 мл | 1718284 | 85 |
| LOCTITE 5980 | LOCTITE SI 5980 | Тюбик 100 мл | 1717857 | 85 |
| LOCTITE 5990 | LOCTITE SI 5990 | Картридж 300 мл | 1696686 | 86 |
| LOCTITE 5990 | LOCTITE SI 5990 | Картридж 200 мл | 1721241 | 86 |
| LOCTITE 5990 | LOCTITE SI 5990 | Тюбик 100 мл | 1704658 | 86 |
| LOCTITE 5990 | LOCTITE SI 5990 | Тюбик/блистер 40 мл | 1716588 | 86 |
| LOCTITE 603 | LOCTITE 603 | Флакон 10 мл | 1971542 | 80 |
| LOCTITE 603 | LOCTITE 603 | Флакон 50 мл | 246648 | 80 |
| LOCTITE 6300 | LOCTITE 6300 | Флакон 250 мл | 1547493 | 80 |
| LOCTITE 6300 | LOCTITE 6300 | Флакон 50 мл | 1546952 | 80 |

| Наименование продукта (старое) | Наименование продукта (новое) | Объем упаковки | № IDH | Страница |
|-----------------------------------|-----------------------------------|-----------------------------|---------|----------|
| LOCTITE 648 | LOCTITE 648 | Флакон 10 мл | 1804042 | 80 |
| LOCTITE 648 | LOCTITE 648 | Флакон 5 мл | 1804041 | 80 |
| LOCTITE 648 | LOCTITE 648 | Флакон 50 мл | 1804977 | 80 |
| LOCTITE 660 | LOCTITE 660 | Флакон 50 мл | 246683 | 80 |
| LOCTITE 7039 | LOCTITE SF 7039 | Аэрозоль 400 мл | 303145 | 103 |
| LOCTITE 7063 | LOCTITE SF 7063 | Банка 10 л | 149293 | 102 |
| LOCTITE 7063 | LOCTITE SF 7063 | Аэрозоль 400 мл | 88344 | 102 |
| LOCTITE 7200 | LOCTITE SF 7200 | Аэрозоль 400 мл | 235323 | 103 |
| LOCTITE 7240 | LOCTITE SF 7240 | Пульверизатор 90 мл | 333372 | 107 |
| LOCTITE 7649 | LOCTITE SF 7649 | Аэрозоль 150 мл | 142479 | 107 |
| LOCTITE 770 | LOCTITE SF 770 | Флакон 10 г | 142624 | 106 |
| LOCTITE 7840 | LOCTITE SF 7840 | Банка 20 л | 1427775 | 103 |
| LOCTITE 7840 | LOCTITE SF 7840 | Банка 5 л | 1427776 | 103 |
| LOCTITE 7840 | LOCTITE SF 7840 | Аэрозоль 750 мл | 1427770 | 103 |
| LOCTITE 7850 | LOCTITE SF 7850 | Флакон 3 л | 1658100 | 105 |
| LOCTITE 7850 | LOCTITE SF 7850 | Флакон 400 мл | 1658420 | 105 |
| LOCTITE 7850 | LOCTITE SF 7850 | Банка 10 л | 1658212 | 105 |
| LOCTITE 7855 | LOCTITE SF 7855 | Флакон 1,75 л | 1918673 | 105 |
| LOCTITE 7855 | LOCTITE SF 7855 | Флакон 400 мл | 1918668 | 105 |
| LOCTITE 7862 Graffiti Remover | BONDERITE C-MC 400 | Канистра 20 л | 1434654 | 104 |
| LOCTITE 8018 Rust Remover | LOCTITE LB 8018 | Аэрозоль 400 мл | 232396 | 92 |
| LOCTITE 8021 Silicone oil | LOCTITE LB 8021 | Аэрозоль 400 мл | 232368 | 91 |
| LOCTITE 8040 Freeze & Release | LOCTITE LB 8040 | Аэрозоль 400 мл | 760225 | 92 |
| LOCTITE 8101 Chain lubricant | LOCTITE LB 8101 | Аэрозоль 400 мл | 303134 | 91 |
| LOCTITE 8151 Aluminium anti-seize | LOCTITE LB 8151 | Аэрозоль 300 мл | 142404 | 94 |
| LOCTITE 8201 Five way spray | LOCTITE LB 8201 | Аэрозоль 400 мл | 142730 | 90 |
| LOCTITE Double Bubble | LOCTITE EA Double Bubble | Коробка 50 x 3 г | 1303596 | 89 |
| LOCTITE Hygiene Spray | LOCTITE SF 7080 | Комплект (12 x 150 мл) | 829328 | 104 |
| LOCTITE Hygiene Spray | LOCTITE SF 7080 | Аэрозоль 150 мл | 731335 | 104 |
| LOCTITE O-Ring Kit | LOCTITE O-Ring Kit | 1 набор | 142407 | 86 |
| LOCTITE Superfoam | LOCTITE SF 7085 | Комплект (24 x 400 мл) | 1326770 | 104 |
| LOCTITE Superfoam | LOCTITE SF 7085 | Аэрозоль 400 мл | 195915 | 104 |
| P3 Manuvo | BONDERTITE C-MC Manuvo | Флакон 500 мл | 33024 | 105 |
| P3 Manuvo | BONDERTITE C-MC Manuvo | Диспенсер 1,2 л | 29202 | 105 |
| P3 Manuvo | BONDERTITE C-MC Manuvo | Туба 10 кг | 1565845 | 105 |
| PLASTILUBE | TEROSON VR 500 | Пакет 5,5 мл | 883259 | 92 |
| PLASTILUBE | TEROSON VR 500 | Аэрозоль 300 мл | 867933 | 92 |
| PLASTILUBE | TEROSON VR 500 | Тюбик 35 мл | 847773 | 92 |
| PLASTILUBE | TEROSON VR 500 | Тюбик 75 мл | 892928 | 92 |
| Полиолефиновый набор | LOCTITE 406 + LOCITITE 770 | Комплект | 142457 | 95 |
| Звукоизолирующие панели | TEROSON PU 250 SD | Коробка на 2 мата 100x50 см | 211766 | 66 |
| Звукоизолирующие панели | TEROSON BT 350 | Коробка на 6 матов 50x25 см | 211916 | 65 |
| TERODEM SP 100 Alu | TEROSON BT SP100 | Коробка на 6 матов 50x25 см | 150012 | 65 |
| TERODEM SP 200 | TEROSON PU SP200 | Коробка на 2 мата 100x50 см | 268286 | 66 |
| TERODEM SP 300 | TEROSON BT SP300 | Коробка на 4 мата 100x50 см | 150054 | 65 |
| TERODEM SP 300 | TEROSON BT SP300 | Коробка на 4 мата 50x50 см | 150055 | 65 |
| TERODICHT Black (черный) | TEROSON RB 4100 | Картридж 310 мл | 804495 | 12 |
| TEROFOAM | TEROSON PU 9500 | Аэрозоль 200 мл | 939813 | 66 |
| TEROKAL 150 | TEROSON 150 | Аэрозоль 150 мл | 267078 | 48, 107 |
| TEROKAL 2444 | TEROSON SB 2444 | Банка 340 г | 444651 | 23, 89 |
| TEROKAL 2444 | TEROSON SB 2444 | Банка 670 г | 238403 | 23, 89 |
| TEROKAL 2444 | TEROSON SB 2444 | Тюбик 175 г | 444650 | 23, 89 |
| TEROKAL 2444 | TEROSON SB 2444 | Тюбик 58 г | 447064 | 25, 99 |

| Наименование продукта (старое) | Наименование продукта (новое) | Объем упаковки | № IDH | Страница |
|---------------------------------|-----------------------------------|-----------------------------|---------|----------|
| TEROKAL 5010 TR | TEROSON EP 5010 TR | Картридж 175 мл | 1560580 | 29 |
| TEROKAL 5055 | TEROSON EP 5055 | Картридж 250 мл | 1358254 | 22, 29 |
| TEROKAL 6700 | TEROSON PU 6700 | Картридж 2 x 125 мл | 881835 | 22 |
| TEROKAL 6700 | TEROSON PU 6700 | Картридж 2 x 25 мл | 264880 | 22 |
| TEROKAL 6700 ME | TEROSON PU 6700 ME | Картридж 2 x 25 мл | 1754185 | 22 |
| TEROKAL 9225 | TEROSON PU 9225 | Картридж 2 x 125 мл | 881837 | 47 |
| TEROKAL 9225 | TEROSON PU 9225 | Картридж 2 x 25 мл | 267081 | 47 |
| TEROKAL 9225 SF | TEROSON PU 9225 SF | Картридж 2 x 25 мл | 882088 | 47 |
| TEROKAL 9225 UF ME | TEROSON PU 9225 UF ME | Картридж 2 x 25 мл | 1786434 | 48 |
| TEROSON PU 9225 SF ME | TEROSON PU 9225 SF ME | Картридж 2 x 25 мл | 1766017 | 47 |
| TEROLAN 53 Special | TEROSON RB 53 | Банка 1,4 кг | 799671 | 38 |
| TEROLAN Black (черный) | TEROSON RB 1200 | Картридж 310 мл | 726808 | 38 |
| TEROLAN Light (светлый) | TEROSON RB 1060 | Картридж 310 мл | 799316 | 38 |
| TEROLAN Light (светлый) | TEROSON RB 1060 | Тюбик 200 мл | 762064 | 8 |
| TEROQUICK | TEROSON VR 320 | Ведро 2 кг | 1137652 | 105 |
| TEROQUICK | TEROSON VR 320 | Ведро 8,5 кг | 1137651 | 105 |
| TEROQUICK | TEROSON VR 320 | Туба 300 г | 1137653 | 105 |
| TEROSON Adhesive Spray | TEROSON VR 5000 | Аэрозоль 400 мл | 860240 | 98 |
| TEROSON Allround Filler | TEROSON UP 330 AF | Банка 1,75 кг | 946637 | 51 |
| TEROSON Alu/ Galva Filler | TEROSON UP 340 AGF | Банка 1,5 кг | 946639 | 51 |
| TEROSON Anti-Chip Spray | TEROSON SB 3140 (светлый) | Аэрозоль 500 мл | 787528 | 57 |
| TEROSON Anti-Chip Spray | TEROSON SB 3140 (черный) | Аэрозоль 500 мл | 787643 | 57 |
| TEROSON Cavity Spray | TEROSON WX 215 | Аэрозоль 500 мл | 794224 | 62 |
| TEROSON Fine Filler | TEROSON UP 335 FF | Банка 1,75 кг | 946638 | 51 |
| TEROSON FL+ | TEROSON VR 20 | Банка 10 л | 1471127 | 102 |
| TEROSON FL+ | TEROSON VR 20 | Банка 1 л | 1696704 | 102 |
| TEROSON Glass Cleaner | TEROSON VR 100 | Канистра 20 кг | 1509978 | 103 |
| TEROSON Glass Cleaner | TEROSON VR 100 | Канистра 5 кг | 1510450 | 103 |
| TEROSON Glass Cleaner | TEROSON VR 100 | Аэрозоль 1 кг | 1510476 | 103 |
| TEROSON Glass fibre Filler | TEROSON UP 325 GFF | Банка 1,3 кг | 946635 | 51 |
| TEROSON MO Universal | TEROSON VR 610 MO | Аэрозоль 300 мл | 232429 | 91 |
| TEROSON MO Universal | TEROSON VR 610 MO | Канистра 4,5 л | 841026 | 91 |
| TEROSON Plastic Filler | TEROSON UP 320 PF | Банка 920 г | 882485 | 52 |
| TEROSON Plastic Repair Kit | TEROSON Plastic Repair Kit | Комплект | 211680 | 46 |
| TEROSON Rust Converter | TEROSON VR 2000 | Флакон 125 мл | 770055 | 99 |
| TEROSON Underbody Coating Spray | TEROSON SB 3120 | Аэрозоль 500 мл | 803863 | 60 |
| TEROSON Zinc Spray | TEROSON VR 4600 | Аэрозоль 400 мл | 333170 | 89 |
| TEROSTAT 8519 P | TEROSON PU 8519 P | Флакон 10 мл | 1252496 | 107 |
| TEROSTAT 8519 P | TEROSON PU 8519 P | Флакон 100 мл | 1178026 | 107 |
| TEROSTAT 8519 P | TEROSON PU 8519 P | Флакон 25 мл | 1178000 | 107 |
| TEROSTAT 8596 | TEROSON PU 8596 | Картридж 310 мл | 450533 | 11 |
| TEROSTAT 8596 | TEROSON PU 8596 | Комплект | 450532 | 11 |
| TEROSTAT 8597 HMLC | TEROSON PU 8597 HMLC | Картридж 200 мл | 1467913 | 11 |
| TEROSTAT 8597 HMLC | TEROSON PU 8597 HMLC | Картридж 310 мл | 1467799 | 11 |
| TEROSTAT 8597 HMLC | TEROSON PU 8597 HMLC | Фольгированная упак. 400 мл | 1467916 | 11 |
| TEROSTAT 8597 HMLC | TEROSON PU 8597 HMLC | Фольгированная упак. 570 мл | 1467915 | 11 |
| TEROSTAT 8597 HMLC | TEROSON PU 8597 HMLC | Комплект | 1507386 | 11 |
| TEROSTAT 8599 HMLC | TEROSON PU 8599 HMLC | Картридж 310 мл | 450441 | 11 |
| TEROSTAT 8599 HMLC | TEROSON PU 8599 HMLC | Комплект | 450434 | 11 |
| TEROSTAT 8630 2C HMLC | TEROSON PU 8630 2K HMLC | Картридж 310 мл | 794668 | 11 |
| TEROSTAT 8630 2C HMLC | TEROSON PU 8630 2K HMLC | Комплект | 867677 | 11 |
| TEROSTAT 9097 PL HMLC | TEROSON PU 9097 PL HMLC | Картридж 310 мл | 1233952 | 12 |

| Наименование продукта (старое) | Наименование продукта (новое) | Объем упаковки | № IDH | Страница |
|--------------------------------|--------------------------------|---|---------|----------|
| TEROSTAT 9097 PL HMLC | TEROSON PU 9097 PL HMLC | Комплект | 1234100 | 12 |
| TEROSTAT 9100 | TEROSON PU 9100 | Картридж 310 мл, серый | 1896975 | 37 |
| TEROSTAT 9100 | TEROSON PU 9100 | Картридж 310 мл, светлый | 1896977 | 37 |
| TEROSTAT 9120 SF | TEROSON MS 9120 SF | Картридж 310 мл, черный | 1388790 | 37 |
| TEROSTAT 9120 SF | TEROSON MS 9120 SF | Картридж 310 мл, серый | 1388791 | 37 |
| TEROSTAT 9120 SF | TEROSON MS 9120 SF | Картридж 310 мл, белый | 1388824 | 37 |
| TEROSTAT 9140 | TEROSON SI 9140 | Картридж 310 мл, черный | 267085 | 39 |
| TEROSTAT 9140 | TEROSON SI 9140 | Картридж 310 мл, прозрачный | 105494 | 39 |
| TEROSTAT 9200 | TEROSON PU 9200 | Картридж 310 мл | 1896972 | 23, 40 |
| TEROSTAT 9220 | TEROSON MS 9220 | Картридж 310 мл | 2026592 | 22 |
| TEROSTAT 9220 | TEROSON MS 9220 | Тюбик 80 мл | 2032695 | 22 |
| TEROSTAT 9320 SF | TEROSON MS 9320 SF | Картридж 300 мл, черный | 1370739 | 37, 68 |
| TEROSTAT 9320 SF | TEROSON MS 9320 SF | Картридж 300 мл, серый | 1370738 | 37, 68 |
| TEROSTAT 9320 SF | TEROSON MS 9320 SF | Картридж 300 мл, охра | 1370737 | 37, 68 |
| TEROSTAT II | TEROSON RB II | Коробка на 4 шт. | 150056 | 39 |
| TEROSTAT II | TEROSON RB II | Картридж 310 мл | 150000 | 39 |
| TEROSTAT VII | TEROSON RB VII | Коробка на 4 шт. (10 м/10 мм, рулон) | 142216 | 39 |
| TEROTEX HV 350 | TEROSON WX 350 | Банка 10 л | 793960 | 62 |
| TEROTEX HV 350 | TEROSON WX 350 | Бочка 60 л | 793957 | 62 |
| TEROTEX HV 350 | TEROSON WX 350 | Банка 1 л | 793958 | 62 |
| TEROTEX HV 400 | TEROSON WX 400 | Банка 10 л | 784149 | 62 |
| TEROTEX HV 400 | TEROSON WX 400 | Бочка 60 л | 784190 | 62 |
| TEROTEX HV 400 | TEROSON WX 400 | Банка 1 л | 784176 | 62 |
| TEROTEX HV 450 Aqua | TEROSON WT 450 AQUA | Банка 1 л | 1335488 | 61 |
| Спрей TEROTEX Multi-Wax Spray | TEROSON WX 210 | Аэрозоль 500 мл | 795890 | 60 |
| TEROTEX Record 2000 Aqua | TEROSON WT R2000 AQUA | Банка 1 л, черный | 1335490 | 59 |
| TEROTEX Record 2000 HS | TEROSON RB R2000 HS | Банка 1 л, черный | 767197 | 59 |
| TEROTEX Record 2000 HS | TEROSON RB R2000 HS | Банка 1 л, серый | 767198 | 59 |
| TEROTEX Record 2000 HS | TEROSON RB R2000 HS | Банка 1 л, белый | 767196 | 59 |
| TEROTEX Super 3000 | TEROSON SB S3000 | Банка 1 л, черный | 767199 | 57 |
| TEROTEX Super 3000 | TEROSON SB S3000 | Банка 1 л, светлый | 782601 | 57 |
| TEROTEX Super 3000 Aqua | TEROSON WT S3000 AQUA | Банка 1 л, черный | 882415 | 57, 68 |
| TEROTEX Super 3000 Aqua | TEROSON WT S3000 AQUA | Банка 1 л, серый | 1387290 | 57, 68 |
| TEROTEX Super 3000 Aqua | TEROSON WT S3000 AQUA | Банка 1 л, светлый | 1335491 | 57, 68 |
| TEROTEX Wax | TEROSON WX 970 | Бочка 60 л | 794864 | 59 |
| TEROTEX Wax | TEROSON WX 970 | Банка 1 л | 794862 | 59 |

Хотите узнать больше о нашей продукции?

Посетите веб-сайт www.carrepairsolutions.ru

LOCTITE®
BONDERITE®
TEROSON®

ТОВ «Хенкель Україна»

01032, м. Київ
вул. Саксаганського, 120
Тел.: + 38 044 569 96 57
Факс: +38 044 569 96 07

www.henkel.ua
www.loctite.ua
www.repair-autovehicle.com.ua

Приведенная информация носит справочный характер. За подробной информацией о продуктах просьба обращаться в службу технической поддержки Henkel. Некоторые продукты могут быть недоступны в вашем регионе. Наличие и возможность поставки уточняйте у регионального представителя Henkel.

Except as otherwise noted, all marks used above in this printed material are trademarks and/or registered trademarks of Henkel and/or its affiliates in the US, Germany, and elsewhere. © Henkel AG & Co. KGaA, 2014