

LOCTITE[®]
BONDERITE[®]
TEROSON[®]

MAIS
INFORMAÇÕES
NO SEU
CELULAR!

E
CLIQUE
AQUÍ!



Soluções para a Reparação e a Manutenção de Veículos



Reparação e Manutenção de Veículos

Um Único Fornecedor para todas as Soluções de Reparação e Manutenção de Veículos

A Henkel trabalha em estreita colaboração com os fabricantes que lideram o setor automóvel para desenvolver continuamente soluções de adesão e vedação para a construção e o fabrico de veículos.

Os progressos que obtemos neste campo são integrados diretamente nas nossas soluções de reparação e manutenção. Isto permite-nos criar produtos inovadores que oferecem soluções eficazes para enfrentar os desafios diários na oficina.

Na Henkel as inovações pretendem muito mais que melhorar o rendimento do produto. Para nós, as áreas de prevenção de riscos profissionais no manuseamento e tratamento dos produtos, o cumprimento da legislação mais rigorosa e o respeito pelo ambiente em todos os processos são aspetos fundamentais durante as fases de concepção e desenvolvimento. Como utilizador, você também beneficia com esta abordagem.

LOCALIZADOR DE PRODUTOS

Da Aplicação ao Produto



Se, por exemplo, procurar um fixador de roscas, consulte “**Reparações Mecânicas**” no índice. Cada secção começa com sugestões práticas, o perfil dos produtos e a tabela de aplicação (ver imagem). Isto funcionará como guia rápido para escolher o melhor produto em apenas alguns segundos.

Dados Técnicos Família Produtos

Critério de Aplicação

Encuentra Tu Producto

Fijadores de Roscas

	LOCOTE 603	LOCOTE 604	LOCOTE 605	LOCOTE 606	LOCOTE 607
Resistência	20 Nm	11 Nm	11 Nm	20 Nm	20 Nm
Por Al. Roxo	sim	sim	sim	sim	sim
Color					
Características de Produto					
Alto					
Medio					
Baixo					
Superfície Aplicada					
Temperatura de Aplicação					

OFERTA DE FORMAÇÃO

Online e offline

Os produtos têm o melhor desempenho quando são aplicados de forma ideal. Por isso, oferecemos uma ampla variedade de programas de formação que ensinam a maximizar esse desempenho. Cursos presenciais ministrados pelos nossos técnicos especializados e tutoriais gratuitos de fácil acesso através da Internet.

- **Instruções passo a passo e vídeos de aplicações:** procure os códigos QR no catálogo para ver os nossos produtos em ação.
- **Centro Tecnológico e de Formação:** os nossos técnicos do Centro Tecnológico e de Formação partilham consigo os seus amplos conhecimentos e experiência.



Visite o nosso canal de YouTube e descubra todos os nossos vídeos:
www.youtube.com/henkeladhesivosindustria



INOVAÇÃO DE PRODUTO

ADESIVO DE VIDROS

TEROSON BOND 60



Em conjunto com os nossos parceiros OEM, melhoramos continuamente o rendimento dos produtos e ampliamos os nossos padrões de qualidade como, por exemplo, com um novo teste de colisão.

Descubra como melhorou a gama de Adesivos de Colagem de Vidros Teroson Bond.

■ **Mais informações na página 8.**



MARCAS CONHECIDAS E COMPROVADAS

Confiança mundial para uma fiabilidade elevada

LOCTITE®

LOCTITE está comprovado para soluções técnicas com produtos de alto rendimento para a adesão, vedação e pré-tratamento.

BONDERITE®

BONDERITE é sinónimo de ótimas aplicações industriais e soluções de processo no campo da tecnologia de superfícies.

TEROSON®

TEROSON é a marca líder em aplicações para colar, vedar, revestir e reforçar na área da carroçaria na reparação e manutenção de veículos.

1	Vidros	6 – 15
2	Reparação da Carroçaria	16 – 52
3	Acabamento da Carroçaria	53 – 57
4	Proteção da Carroçaria	58 – 71
5	Reparações Mecânicas	72 – 100
6	Adesivos de Utilização Geral	101 – 107
7	Limpeza e Pré-tratamento	108 – 119
8	Equipamentos e Acessórios	120 – 127

Formação	128 – 129
Índice	130 – 134

■ Colagem de Vidros 6 – 15

1

■ Adesão 16 – 24
■ Reparação de Metais 25 – 31
■ Vedação de Costuras 32 – 41
■ Reparação de Plásticos 42 – 48
■ Massas de Reparação para Carroçarias 49 – 52

2

■ Polimentos 53 – 57

3

■ Proteção Antigrafilha 62 – 63
■ Proteção de Fundos 64 – 65
■ Conservação de Cavidades 66
■ Insonorização 67 – 72

4

■ Fixação de Roscas 74 – 77
■ Sellado de Roscas 78 – 80
■ Retenção 81 – 83
■ Formação de Juntas 84 – 91
■ Adesões de Emergência 92 – 95
■ Lubrificação 96 – 100

5

■ União Instantânea 102 – 104
■ União de Materiais Porosos 105
■ União de Contacto Rápida 106
■ Tratamento de Metais 107

6

■ Antes da Adesão 110
■ Limpador de Peças 111 – 114
■ Limpador de Mãos 115
■ Primários e Ativadores 116 – 119

7

■ Equipamentos 120 – 123
■ Acessórios 124 – 127

8





Vidros Colagem de Vidros

1



Colagem de Vidros

Cumprem os Mais Elevados Padrões de Segurança

O para-brisas é um componente muito importante da estrutura da carroçaria.

Estes elementos melhoram a rigidez estrutural dos veículos e proporcionam mais proteção aos passageiros. Ambas as funções dependem daquilo que une o para-brisas à carroçaria: o adesivo. Os adesivos para colar os vidros aumentam a rigidez à torção até 40 %.

Usufria de Soluções Profissionais

Os adesivos Henkel para a colagem de vidros oferecem elevados padrões de segurança, graças a vários anos de investigação ativa e de experiência com os fabricantes de automóveis

- Ensaio de impacto frontal realizados de acordo com os critérios definidos pela legislação europeia mais exigente.
- Construções leves e rigidez à torção (melhoria da rigidez estrutural até 40 %)

Todos os adesivos para a colagem de vidros da gama TEROSON são submetidos a provas de impacto frontal e estão certificados pelo TÜV Rheinland ou DEKRA.





TEROSON BOND 60

Aprovado para tempos de imobilização curtos

Adesivo monocomponente para a colagem de vidros, de elevado rendimento e de utilização universal em qualquer veículo automóvel. O tempo de imobilização em conformidade com a norma FMVS é uma hora, e quatro horas de acordo com os ensaios de impacto realizados segundo as diretrizes das mais rigorosas normas europeias.

Aplicação fácil e precisa com o bocal deslizante patenteado da Henkel.

■ Mais informação na página 11.

Características Principais:

- O produto possui aprovação DEKRA
- Tempo de imobilização curto
- HMLC, módulo elevado, condutividade baixa
- Boa resistência ao descolamento
- Não forma filamentos durante a aplicação
- Aprovado para equipamentos originais
- Aplicação à temperatura ambiente

ENSAIOS DE IMPACTO REALIZADOS SEGUNDO AS DIRETRIZES DAS NORMAS EUROPEIAS

Ensaio de Impacto melhorados

(64 km/h 40 % sobreposição) = 40% da frente do automóvel (sem espelhos)

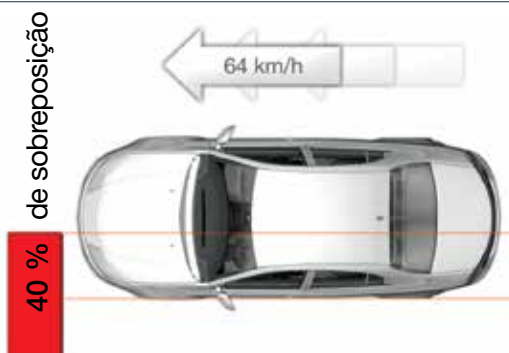

DIGITALIZE O CÓDIGO QR PARA VER O VÍDEO!



E clique aqui!

Pode saber mais sobre a colagem de vidros nos nossos tutoriais online disponíveis em:

www.youtube.com/henkeladhesivosindustria

Encontre O Seu Produto

Colagem de Vidros	TEROSON BOND 60	TEROSON BOND 60 SEM PRIMÁRIO	TEROSON BOND 120	TEROSON RB 4120
TECNOLOGIA				
Vidros colados	●	●	●	
Vidros calçados				●
SUBSTRATO				
Vidro de para-brisas encapsulado	●	●	●	●
Vidro / cerâmica	●	●	●	●
Vidro	●	●	●	
Cordão residual do aro da carroçaria	●	●	●	
Pintura	●	●	●	
Alumínio	●	●	●	
Metal sem tratamento	●	●	●	
Poliéster / Plásticos reforçados com fibra	●	●	●	
Metal galvanizado	●	●	●	
Primário	●		●	
Ativador	●		●	
PROPRIEDADES				
Aplicação a quente				
Aplicação a frio	●	●	●	
Módulo de elasticidade elevado	●	●	●	
Condutividade elétrica baixa	●	●	●	
Monocomponente	●	●	●	●
Bicomponente				
Envidraçamento em minutos	16 min	25 min	25 min	-
Tempo de imobilização segundo FMVSS ¹	60 min	60 min	120 min	-
Tempo de imobilização segundo ensaio de impacto real europeu ²	60 min	60 min	120 min	-

1) Impacto frontal 100 % a 48 km/h

2) Velocidade 64 km/h, sobreposição frontal 40 %

Encontre o equipamento doseador adequado para cada operação na página 120



1

Vidros | Colagem de Vidros

NOVO

TEROSON BOND 60 Essencial



Informação rápida:

- Base do produto: poliuretano monocomponente
- HMLC, módulo elevado, condutividade baixa
- Muito boa resistência ao descolamento
- Não forma filamentos durante a aplicação
- Compatível com os sensores ADAS graças à sua baixa condutividade
- O produto possui a aprovação DEKRA
- Aprovado para equipamentos originais

Aplicações:

- Tempo de imobilização segundo FMVSS 212/208 (airbag): 1 h
- Método de aplicação: a frio
- Tempo de envidraçamento: 16 min

Capacidades	Uds. / caixa	IDH nº
Cartucho 310 ml	12	2683265
Salsicha 400 ml	20	2684249
Salsicha 570 ml	20	2684250
Kit 1 cartucho	12	2688923
Kit 2 cartuchos	12	2688927
Kit 1 salsicha	12	2688929

NOVO

TEROSON BOND 60 Sem Primário Colagem de Vidros



Informação rápida:

- Base do produto: poliuretano monocomponente
- Primário integrado
- Muito boa resistência ao descolamento
- Não forma filamentos durante a aplicação
- Módulo alto de cisalhamento
- Compatível com os sensores ADAS graças à sua baixa condutividade
- O produto possui a aprovação DEKRA

Aplicações:

- Tempo de imobilização segundo FMVSS 212/208 (airbag): 1 h
- Método de aplicação: a frio
- Tempo de envidraçamento: 25 min

Capacidades	Uds. / caixa	IDH nº
Cartucho 310 ml	12	2671462

NOVO

TEROSON BOND 120 Colagem de Vidros



Informação rápida:

- Base do produto: poliuretano monocomponente
- Muito boa resistência ao descolamento
- Módulo alto de cisalhamento
- Compatível com os sensores ADAS graças à sua baixa condutividade
- O produto possui a aprovação DEKRA

Aplicações:

- Tempo de imobilização segundo FMVSS 212/208 (airbag): 2 h
- Método de aplicação: a frio
- Tempo de envidraçamento: 25 min

Capacidades	Uds. / caixa	IDH nº
Cartucho 310 ml	12	2644499
Salsicha 400 ml	20	2647772
Salsicha 570 ml	20	2647773
Kit cartucho	12	2669221
Kit salsicha	12	2669224



TEROSON RB 4120
Vedante Impermeabilizante



Informação rápida:

- Base do produto: resinas artificiais / borracha sintética
- Boa resistência ao descolamento
- Adesão muito elevada, mesmo em superfícies húmidas

Aplicações:

- Aplicação típica: em vidros calçados
- Sem desmontagem do vidro para vedar o rebordo

Capacidades

Cartucho
310 ml

**Uds. /
caixa**

12

IDH n.º

800673

LOCTITE AA 312
Adesivo de Uso Geral de Elevado Rendimento



Informação rápida:

- Base do produto: éster acrílico modificado
- Cura rápida
- Elevada resistência mecânica
- Capaz de suportar impactos e vibrações

Aplicações:

- Ideal para uniões entre peças com muito boa coincidência de metal, vidro ou plástico

Capacidades

Garrafa 50 ml

**Uds. /
caixa**

12

IDH n.º

88472

LOCTITE AA 319
Adesão de Espelhos Retrovisores



Informação rápida:

- Base do produto: éster acrílico modificado + malha de ativador
- Tempo de fixação: 1 min
- Intervalo térmico de funcionamento: até +120 °C
- Resistência ao cisalhamento (GBMS): 10 N/mm²

Aplicações:

- Utilizado habitualmente para colar espelhos retrovisores
- Soluções de união estrutural para materiais como vidro, metal, cerâmica e plásticos
- Compensa a diferença na expansão térmica das peças
- A cura ocorre por estar confinado entre peças ajustadas, com o auxílio da malha (ativador)

Capacidades

Kit blíster
0,5 ml +
1 malha

**Uds. /
caixa**

12

IDH n.º

88042



1

Vidros

LOCTITE ABLESTIK 3888 Reparação de Terminais - Vidro Traseiro



Informação rápida:

- Base do produto: epoxi à base de prata
- Concebido para reparações onde é necessária uma boa adesão juntamente com condutividade elétrica e térmica.
- Cura a temperatura ambiente
- Fácil de usar

Aplicações:

- Colagem de metais, cerâmicas, borrachas e plásticos, como os usados em peças eletrônicas
- Substituição de soldadura
- Adesão dos terminais do vidro traseiro
- Reparação de interligações e junção de componentes sensíveis ao calor

Capacidades	Uds. / caixa	IDH n.º
Kit 2,5 g	25	2027182



Talvez Também Necessite De



TEROSON BOND PRIMÁRIO E ATIVADOR EM UM

Um só produto para duas aplicações

Produto à base de poliuretano que facilita a adesão dos adesivos e vedantes para a colagem de vidros.

Mais informação na página 117

TEROSON VR 10 Limpador de Superfícies



O produto universal de base solvente para a preparação de todas as superfícies como, por exemplo, peças de vidro, plástico e metal.

Mais informação na página 110

LOCTITE SF 734 Ativador para Uniones Metal-Cristal



Ativador para usar com adesivos acrílicos. Especialmente recomendado para adesões em que seja necessária uma elevada transparência ótica.

Mais informação na página 118

BOCAL DESLIZANTE TEROSON



Doseie instantaneamente a altura do cordão adequada ao tamanho do vidro, o que permite um resultado mais seguro e economiza produto. Seguro e fácil de utilizar. Incluído em todos os produtos premium TEROSON.

APLICADOR DE PRIMÁRIOS



Adaptável a embalagens de 10 ml e 25 ml. Com tampa para aplicar o produto de forma fácil e conveniente, no perfil preciso de adesão.



Talvez Também Necessite De

TEROSON 8560 AC



Ativador limpador para a limpeza e a ativação de vidro e revestimentos de cerâmica antes da colagem de vidros sem primário.

Mais informação na página 118

COTONETES APLICADORES



Para aplicar os ativadores e primários TEROSON de forma delicada e limpa, com camadas finas e uniformes.

Mais informação na página 127



TEROSON BOND LIMPA-VIDROS



Limpa-vidros sem rotulagem obrigatória de perigosidade. Proporciona um tempo de evaporação muito curto, mesmo a baixas temperaturas. Formulado com nanotecnologia.

Mais informação na página 111

TEROSON BOND EASY CUT

Mala de desmontagem de vidros colados

TEROSON BOND Easy Cut é uma ferramenta inovadora para desmontar vidros colados, que pode ser manuseada perfeitamente por um só operador. O cabo de nylon evita danos na pintura. TEROSON BOND Easy Cut é segura e fácil de usar, poupa tempo e, como parte da gama TEROSON BOND, é a ferramenta perfeita para realizar substituições de vidros colados de forma fiável e profissional.



Mais informação na página 127



Reparação da Carroçaria

Adesão

2

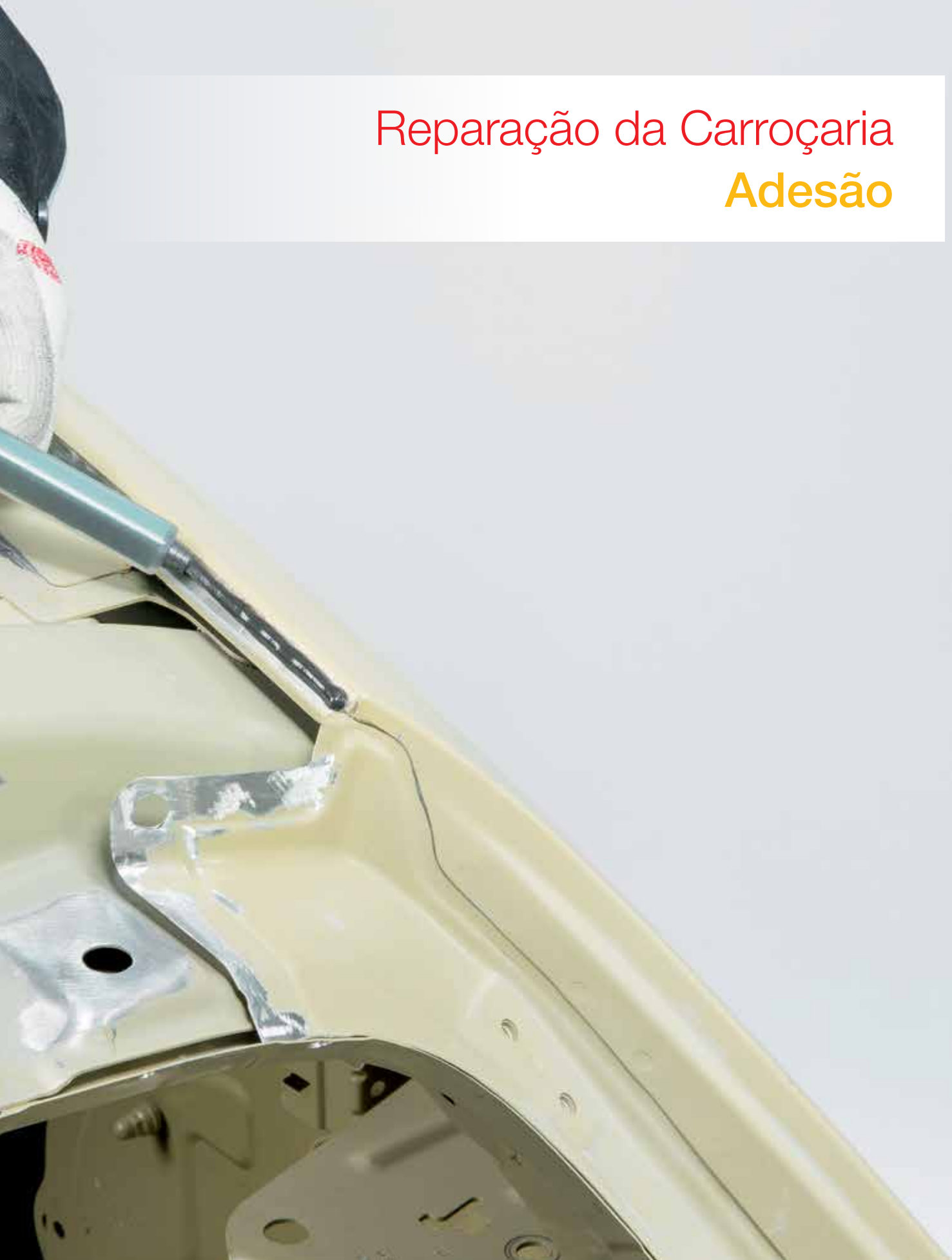

Adesão

Produtos e Aplicações para a Reparação da Carroçaria

O fabrico moderno de veículos realizado pela maioria dos construtores automóveis exige novos métodos de reparação.

A adesão é uma das formas mais eficazes para unir materiais diferentes, mantendo os padrões de segurança e aumentando a estabilidade do veículo. As uniões com adesivos estão protegidas da corrosão causada por fatores ambientais. A corrosão pode enfraquecer a estrutura da carroçaria e afetar negativamente a segurança e o conforto.

Vantagens Gerais da Adesão na Reparação de Carroçarias

- Diminuição do peso do veículo
- União de materiais diferentes como, por exemplo, alumínio, aço, carbono, vidro, etc.
- Proteção adicional contra a entrada de água e a corrosão
- Maior eficiência na reparação de veículos



TEROSON PU 6700 ME

Une uma grande variedade de materiais



TEROSON EP 5065

Excelente resistência para a adesão de tejadilhos

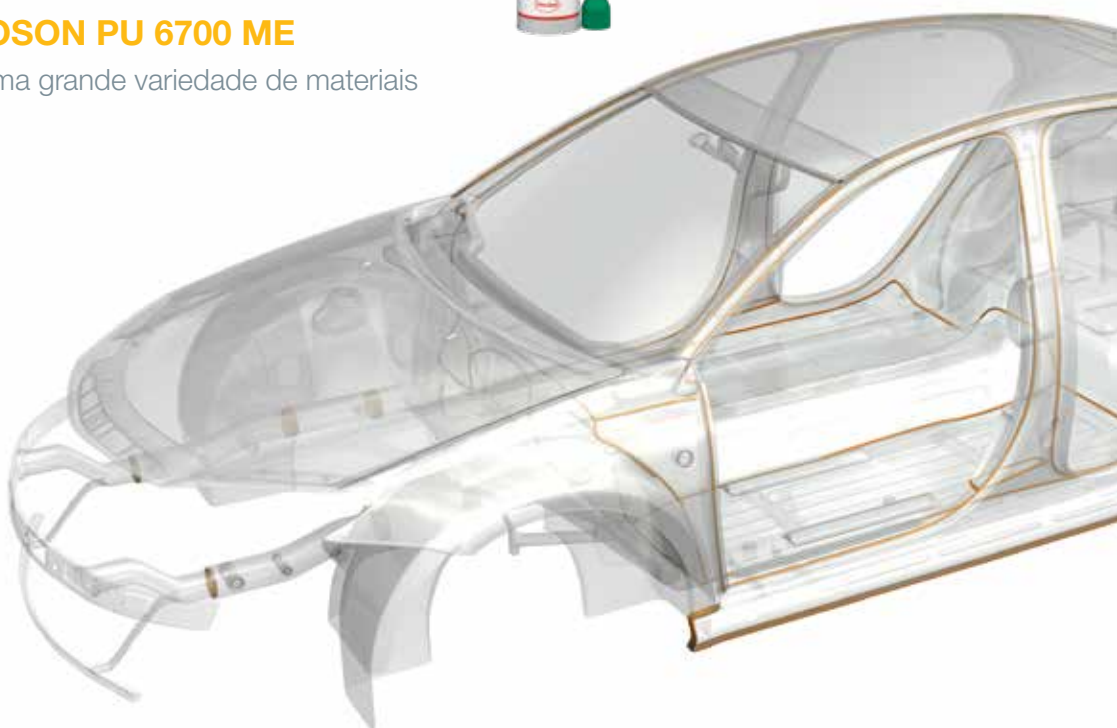



TEROSON EP 5065

Excelente Resistência para a Adesão de Tejadilhos

Desenvolvido para a reparação de carroçarias, o epóxi bicomponente TEROSON EP 5065 combina a elevada resistência mecânica com excelentes propriedades anticorrosivas. Pode ser utilizado em aço e alumínio sem primário. Este adesivo sem solventes é especialmente recomendado para colar painéis laterais, reforços e spoilers traseiros, bem como tejadilhos.

■ Mais informação na página 22.

Características Principais:



- Adesivo estrutural bicomponente
- Excelente proteção contra a corrosão
- Amplo espectro de adesão a muitos substratos diferentes como, por exemplo, alumínio ou aço

2

Reparação da Carroçaria / Adesão



Preparação rápida e eficiente da superfície



Aplicação fácil com o misturador estático



Acabamento rápido com a aplicação de calor

Propriedades Melhoradas em Saúde e Higiene

Reveremos constantemente os nossos produtos para melhorar o seu impacto ambiental e o efeito potencial nas pessoas que os aplicam. O TEROSON PU 6700 ME combina propriedades ótimas com emissões mínimas. É denominado ME (MicroEmission™).

■ Mais informação sobre o TEROSON PU 6700 ME na página 23.

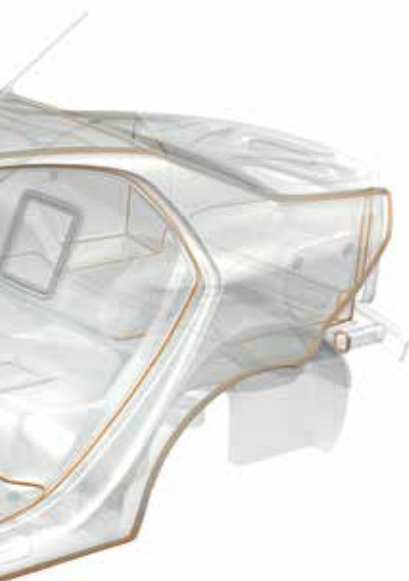

DIGITALIZE O CÓDIGO QR PARA VER O VÍDEO!



E clique aqui!

Dê uma olhada ao vídeo sobre reparação de tejadilhos com TEROSON EP 5065;

Basta digitalizar o código QR ou entrar em:

www.youtube.com/henkeladhesivosindustria

Encontre O Seu Produto

Adesão	TEROSON EP 5065	TEROSON PU 6700 ME	TEROSON MS 9220
ÁREA DE APLICAÇÃO			
Tejadilho soldado a <i>laser</i>	●		
Tejadilho soldado de forma corrente (em combinação com soldadura por pontos ou rebitagem)	●	●	●
Painel lateral	●	●	
Painéis de chão	●	●	
<i>Spoiler</i>	●	●	●
Pilares A, B, C e D	●		
Painel lateral	●		
Reparações de emergência			
MATERIAIS A UNIR			
Aço (tratado e em bruto)	●	●	●
Alumínio (tratado e em bruto)	●	●	●
Metal tratado	●	●	●
Primário para pintura	●	●	●
Superfícies pintadas	●	●	●
Plásticos que podem ser pintados (não poliolefinas)	●	●	●
Plásticos reforçados (SMC, GFK, CFK)	●	●	●
Películas de PP / PE			
Borracha			
Madeira	●	●	●
Tecido			
Couro / Imitação de couro			
Vidro			●
DADOS TÉCNICOS			
Epóxi bicomponente	●		
Poliuretano bicomponente		●	
Poliuretano monocomponente			
Polímero de silano modificado monocomponente			●
Policloropreno			
Borracha de estireno butadieno (SBR)			
Pode ser lixado	●	●	
Pode ser pintado	●	●	
Pode ser soldado por pontos	●	●	●
Cura à temperatura ambiente	48 h	5 h	3 mm / 24 h
Cura por calor a 80 °C	30 min	10 min	
Tempo de funcionamento	60 min	5 min	8 min
Tempo de evaporação: aprox. 10 min			
Sensível à pressão			

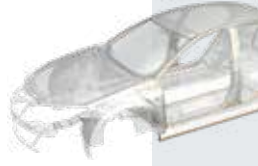

2

TEROSON MS 930	TEROSON MS 939	TEROSON SB 2444	TEROSON VR 5000
	●		
●	●		
	●		
		●	●
●	●		
●	●		
●	●	●	
●	●	●	
●	●	●	●
●	●	●	●
●	●	●	●
	●		●
		●	●
●	●	●	●
		●	●
●	●	●	●
●	●		
		●	
			●
●	●		
	●		
	●		
4 mm / 24 h	3 mm / 24 h		
20 min	10 min	aprox. 10 min	aprox. 10 min
		●	●

TEROSON EP 5065 (versão melhorada de TEROSON EP 5055)

Adesivo Estrutural



E clique aqui!



Informação rápida:

- Adesivo bicomponente de alta resistência mecânica
- Base do produto: epóxi bicomponente
- Tempo de vida da mistura: aprox. 60 min
- Tempo de cura: cerca de 30 min a 80°C temperatura da peça
- Reforça a integridade estrutural da carroçaria, vedando-a perfeitamente contra a corrosão ambiental

Aplicações:

- Para a união de metais (tratados ou em bruto) por ex. aço, alumínio ou placas de fibra e material composto
- Ideal para a adesão de telhados e painéis
- Não necessita de primário
- Aplicação fácil, cartucho bicomponente
- Pode ser soldado por pontos antes da cura

Capacidades	Uds. / caixa	n.º IDH
Cartucho 198 ml	12	2374106

TEROSON MS 930

Vedante Geral de Costuras



Informação rápida:

- Base do produto: polímero de silano modificado
- Cor: branco
- Isento de solventes, isocianatos e silicone
- Elevada adesão inicial, sem primário sobre chapa bruta e pintada e plásticos
- Pode ser pintado depois da formação de pele
- Tempo de formação de pele: 10 min
- O cordão curado pode ser soldado por pontos

Aplicações:

- Muito boa aptidão para alisamento com espátula e pincel
- Ideal para os painéis de porta, piso da bagageira, arcos de roda, spoiler dianteiro e traseiro

Capacidades	Uds. / caixa	n.º IDH
Salsicha 570 ml	16	2496649

TEROSON MS 939

Adesivo e Vedante de Utilização Geral



Informação rápida:

- Base do produto: polímero de silano modificado
- Cor: branco e cinzento
- Pode ser pintado depois da formação de pele
- Tempo de formação de pele: 10 min

Aplicações:

- Elevada adesão inicial
- Não descola
- Elevada elongação de rotura
- Adesão elástica de metais e plásticos

Capacidades	Uds. / caixa	n.º IDH
Cartucho 290 ml	12	2448669
Salsicha 570 ml	16	2448670

TEROSON MS 9220

União com Propriedades Vedantes



Informação rápida:

- Base do produto: polímero de silano modificado
- Cor: negro
- Tempo de formação de pele: 8 min
- Elevada adesão inicial
- Elevada resistência ao envelhecimento, aos fatores ambientais e à radiação UV
- Resistente à água salgada
- Sem isocianatos
- Sem solvente

Aplicações:

- Adesivo elástico com excelentes propriedades vedantes
- Para unir diferentes substratos como, por exemplo, aço inoxidável, alumínio e outros metais, plásticos, madeira e superfícies pintadas
- É possível soldar por pontos antes da cura

Capacidades	Uds. / caixa	n.º IDH
Cartucho 310 ml	12	2486102

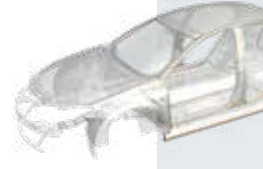

TEROSON PU 6700 ME

União de Grande Variedade de Materiais



Informação rápida:

- Adesivo de utilização geral com cura rápida (resistência média)
- Propriedades MicroEmission™
- Base do produto: poliuretano bicomponente
- Vida de mistura: aprox. 10 min
- Tempo de secagem ao toque: 30 min
- Cura independente da temperatura e da humidade
- Sem solventes

Aplicações:

- Para unir diferentes substratos como, por exemplo, aço inoxidável, alumínio e outros metais, plásticos, madeira e superfícies pintadas (não é recomendado para PP e PE)
- É possível soldar por pontos antes da cura
- Devido às suas propriedades MicroEmission™, não apresenta a frase de risco R40

Capacidades	Uds. / caixa	n.º IDH
Seringa 50 g	6	1845778

TEROSON PU 9500

Espuma de poliuretano bicomponente de célula fechada para insonorização e reforço



Informação rápida:

- Base do produto: poliuretano bicomponente
- Cor: cinzento
- Intervalo técnico operacional: 10°C até 35°C
- Excelente capacidade de insonorização acústica
- Célula fechada, quase sem absorção de humidade
- Grau de expansão de 100-200%
- Excelentes propriedades de vedação contra a água e o pó
- Homologado em Equipamentos Originais

Aplicações:

- Reforça a estabilidade da carroçaria, evitando vibrações
- Evita a passagem do som e das vibrações
- Adere e veda peças preformadas plásticas de reforço em portas e aletas

Capacidades	Uds. / caixa	n.º IDH
Aerossol 400 ml	6	2556870

TEROSON SB 2444

Adesivo de Contacto



Informação rápida:

- Base do produto: policloropreno
- Cor: bege brilhante
- Sensível à pressão
- Elevada resistência inicial
- União flexível
- Elevada resistência térmica

Aplicações:

- Ideal para colar materiais de borracha sólida e espumada, material de espuma flexível, couro, feltro e materiais insonorizantes de borracha, metal, madeira e poliéster, cartão e PVC rígido
- As aplicações comuns incluem a adesão de perfis e tapetes
- Pode ser aplicado com pincel ou espátula

Capacidades	Uds. / caixa	n.º IDH
Boião 670 g	12	238403

TEROSON VR 5000

Adesivo de Contacto em Aerossol



Informação rápida:

- Base do produto: borracha de estireno butadieno (SBR)
- Cor: bege brilhante
- O bocal proporciona seis tipos diferentes de pulverização
- Resistente à água
- Sensível à pressão
- Adesão instantânea elevada

Aplicações:

- Adesivo de utilização geral em aerossol para a união de materiais porosos
- Ideal para a adesão de tecido, borracha-espuma, couro, cartão, revestimentos de tecido ou plástico, borracha e painéis isolantes e insonorizantes
- Desmontagem possível da união

Capacidades	Uds. / caixa	n.º IDH
Aerossol 400 ml	12	2240227

Encontre o equipamento apropriado para cada aplicação na página 120

2

Reparação da Carroçaria / Adesão

TEROSON VR 5080 Fita Adesiva para Reparações de Emergência



Informação rápida:

- Base do produto: borracha sintética
- Cor: cinzento
- 100 % resistente à água
- Resistência térmica até 70 °C
- Largura = 50 mm

Aplicações:

- Fita adesiva de utilização geral para reparar, reforçar, fixar, vedar e proteger peças
- Excelente adesão a todas as superfícies secas e sem contaminação de óleo ou pó
- 100 % resistente à água
- Adequado para aplicações em interiores e à intempérie
- Pode ser utilizada para reparações de emergência em tubagens, suportando até 4 bar de pressão

Capacidades	Uds. / caixa	n.º IDH
Fita 50 m	12	801960

TEROSON VR 1000 Fita Adesiva de Face Dupla



Informação rápida:

- Base do produto: espuma de polietileno com adesivo acrílico
- Elevada resistência à intempérie e à radiação UV

Aplicações:

- Fita revestida em ambas as faces com adesivo acrílico
- É utilizada para a união e a fixação de adornos e protetores ou emblemas e para a fixação de painéis integrais de espuma de PVC ou PU

Capacidades	Uds. / caixa	n.º IDH
Rolo de 10 m / 12 mm	12	93357
Rolo de 10 m / 19 mm	8	93358

Talvez Também Necessite De

TEROSON POWERLINE II

Pistola de alta pressão para a extrusão de materiais de baixa a muito alta viscosidade.



Mais informação na página 120

TEROSON PISTOLA MANUAL

As superfícies a unir devem estar isentas de óleos, gordura, humidade e pó. É recomendável preparar as superfícies com Teroson VR 10.



Mais informação na página 122

TEROSON VR 10

O produto universal de base solvente para a preparação de todas as superfícies como, por exemplo, peças de vidro, plástico e metal.



Mais informação na página 110



Encontre o equipamento apropriado para cada aplicação na página 120

Reparação da Carroçaria

Reparação de Metais

2



Reparação de Metais

De Forma Económica e Reduzindo a Pegada de Carbono

A reparação e a reconstrução das carroçarias são uma parte importante do trabalho das oficinas. Há novas ferramentas e soluções que facilitam estas operações. Teroson, a marca da Henkel para a reparação das carroçarias de veículos, oferece uma tecnologia completamente nova que substitui as massas de soldar com estanho ao reparar peças metálicas.

A Soldadura Metálica a Frio é Melhor que a Soldadura com Calor

TEROSON EP 5010 TR é um método inovador para soldadura metálica a frio que substitui por completo as massas de estanho e de poliéster. Permite reparar peças de alumínio e de aço à temperatura ambiente, sem aplicar chama na chapa metálica. É um produto isento de chumbo que cumpre a nova legislação europeia. Foram realizados dois estudos para comprovar as vantagens da soldadura metálica a frio.

Estudo REFA Ensaio ao Rendimento Superior em Danos Reais

O estudo realizado no “Allianz Zentrum für Technik” comparou a reparação de um painel lateral utilizando Teroson EP 5010 TR com a substituição da peça.

- O estudo foi realizado de acordo com as diretrizes REFA
- Se a peça for reparada com a soldadura metálica a frio, é possível poupar 50 %, em comparação com a substituição
- O ensaio foi realizado em 2010 e o automóvel continua a funcionar sem se notar a peça reparada



DIGITALIZE O
CÓDIGO QR
PARA VER
O VÍDEO!



E
clique
aqui!

Com Teroson EP 5010 TR poderá reparar painéis laterais de forma simples e eficaz. Explicamos-lhe tudo neste vídeo. Entre em www.youtube.com/henkeladhesivosindustria e descubra um mundo de soluções



Comparação dos Processos de Reparação com Massas de Estanho com a Soldadura Metálica a Frio

A Henkel realizou ensaios práticos para comparar os custos e o tempo despendidos em reparações com massas de estanho (aplicando chama) relativamente à soldadura metálica a frio com TEROSON EP 5010 TR

Reparação com Massas de Estanho	Soldadura Metálica a Frio com TEROSON EP 5010 TR
	
O processo é limitado em superfícies de aço	O processo funciona em superfícies de aço e de alumínio
É necessário aplicar as massas com maçarico	É utilizada a temperatura ambiente, sem necessidade de aplicar chama na chapa
As massas de estanho ainda contêm chumbo (que está proibido). As massas de estanho sem chumbo são mais difíceis de aplicar e de lixar	Sem chumbo, fácil de modelar e de lixar
<p>O processo implica mais etapas: Antes da reparação, é necessário desmontar as peças e os componentes adjacentes como, por exemplo, airbags, depósito de combustível, painéis interiores, etc.</p> <p>Depois da reparação, é necessário proteger todas as peças adjacentes contra a corrosão (o calor danifica os revestimentos originais).</p>	<p>Menos tarefas de desmontagem: É possível poupar tempo por não ser necessário desmontar as peças adjacentes para realizar a reparação</p> <p>Os revestimentos originais anticorrosivos permanecem intactos</p>
Todas as peças desmontadas têm de ser montadas novamente	Não é preciso perder tempo a montar as peças

Contributo para a Redução da Pegada de Carbono

A Henkel calculou que o índice GWP (acrónimo do inglês Global Warming Potential - Potencial de Aquecimento Atmosférico) do método de soldadura metálica a frio é 50 % menor, em comparação com as reparações realizadas com massas de estanho.

A Redução da Pegada de Carbono resulta de:

- Menor utilização de matéria-prima
- As matérias-primas usadas para fabricar adesivos epóxi têm um menor impacto (na pegada de carbono) que a reparação por estanho
- O TEROSON EP 5010 TR é aplicado à temperatura ambiente
- Poupa energia relativamente à reparação com estanho

TEROSON EP 5010 TR

Substituto das Massas de Estanho para a Reparação de Peças Metálicas das Carroçarias

Tecnologia bicomponente inovadora de base epóxi que é aplicada à temperatura ambiente, para reparar peças danificadas de aço e alumínio. Foi concebida para a modelagem final de danos na carroçaria em áreas de difícil acesso ou em uniões soldadas. O produto não descola, sendo muito fácil de lixar.

É aplicado com uma pistola de extrusão por êmbolo; os melhores resultados são obtidos com a PISTOLA PNEUMÁTICA TEROSON POWERLINE II.

■ Mais informação na página 29.

Características Principais:

- Substituto das massas tradicionais de reparação de chapa, sem estanho nem chumbo. Não é necessário aplicar chama
- Não descola, sendo possível aplicar camadas grossas
- Não danifica os revestimentos por cataforese, as ceras protetoras, a pintura, etc.
- É possível poupar tempo com menos tarefas de desmontagem (por exemplo, do depósito de combustível, airbags, painéis interiores, etc.)
- Não encolhe
- Lixagem fácil
- Aprovado para equipamentos originais

Soldadura Metálica a Frio Passo a Passo

Veja como é simples reparar um painel lateral (pilares C/D) com TEROSON EP 5010 TR.



Limpeza e preparação com Teroson VR 10

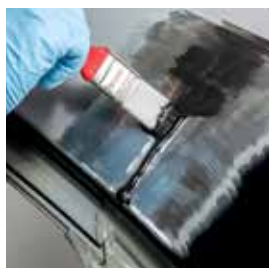

Aplicação da camada protetora anticorrosiva do Teroson EP 5065



Dosagem de Teroson EP 5010 TR



Alisamento de Teroson EP 5010 TR



Modelagem do produto curado



Lixagem



Aplicação da massa Teroson UP 240



Aplicação de Bonderite M-NT 1455 W apenas sobre a superfície de metal sem tratar. Manter húmido durante 2 min



Tempo de evaporação: 5 min antes de pintar



TEROSON EP 5010 TR

Substituto para as Massas de Estanho

Informação rápida:

- Base do produto: epóxi bicomponente
- Vida de mistura: aprox. 80 min
- Não descola, modelagem fácil
- Não encolhe
- Lixagem fácil
- Aplicação à temperatura ambiente
- Utilização fácil e rápida

Aplicações:

- Substituto das massas tradicionais para a reparação de peças danificadas de aço e alumínio da carroçaria
- Alternativa para as massas de estanho, sem estanho nem chumbo
- Não é necessário aplicar chama na chapa
- Modelagem perfeita dos danos em áreas de difícil acesso e reconstruídas
- Não danifica os revestimentos por cataforese, as ceras protetoras, a pintura, etc.
- É possível poupar tempo com menos tarefas de desmontagem (por exemplo, do depósito de combustível, airbags, painéis interiores, etc.)
- A cura pode ser acelerada aplicando calor

Capacidades	Uds. / caixa	n.º IDH
Cartucho 175 ml	12	1560580



E
clique
aquí!

2

Reparação da Carroçaria | Reparação de Metais

TEROSON EP 5065

União Estrutural e Prevenção da Corrosão



Informação rápida:

- Adesivo bicomponente de alta resistência mecânica
- Base do produto: epóxi bicomponente
- Tempo de vida da mistura: aprox. 60 min
- Tempo de cura: cerca de 30 min a 80°C temperatura da peça
- Reforça a integridade estrutural da carroçaria, vedando-a perfeitamente contra a corrosão ambiental

Aplicações:

- Revestimento anticorrosivo para a proteção de uniões soldadas ou rebitadas na carroçaria
- A aplicação posterior de Teroson EP 5010 TR pode ser feita húmido sobre húmido
- Não necessita de primário
- Aplicação fácil, cartucho bicomponente
- Excelentes propriedades de adesão, para a união de metais (tratados ou em bruto), por ex. aço, alumínio ou placas de fibra e material composto
- Ideal para a adesão de telhados e painéis

Capacidades	Uds. / caixa	n.º IDH
Cartucho 198 ml	12	2374105



E
clique
aquí!

Conversão de Metais

Reconstrução Fácil dos Revestimentos Danificados dos Equipamentos Originais

As superfícies de metal em bruto das carroçarias estão protegidas por um revestimento de fosfato e por uma camada metálica (galvanoplastia) aplicadas na etapa de pintura do OEM. Durante as tarefas de reparação, ao lixar, cortar ou soldar, estas camadas protetoras podem ser danificadas ou eliminadas. É necessário reconstruí-las para evitar a corrosão.



BONDERITE M-NT 1455-W

Toalhitas Prontas a Usar

As toalhitas BONDERITE M-NT 1455-W estão prontas a usar, protegendo e preparando o metal em bruto de forma rápida e fácil. O revestimento que proporcionam protege o metal em bruto contra a corrosão e garante a perfeita adesão de tintas, vedantes e massas.

O produto caracteriza-se pela aplicação rápida e fácil e é ideal para a conversão de superfícies de metal em bruto, graças às suas excelentes propriedades anticorrosivas. É um produto isento de crómio de fácil eliminação, com um teor muito baixo de COV (Compostos Orgânicos Voláteis).

■ Mais informação na página 31.

Características Principais:

- Toalhitas prontas a usar para converter e proteger o metal em bruto antes de aplicar revestimentos ou pintar (aço, alumínio, aço inoxidável, cobre, bronze)
- Excelente proteção contra a corrosão
- Garante a adesão de tintas, vedantes e massas
- Poupança de tempo (não é necessário aplicar um primário ou um decapante. Não é necessário limpar a superfície seguidamente)
- Aplicação fácil (especialmente em grandes superfícies como autocarros)
- Baixo teor de COV < 1 %
- Isento de crómio





BONDERITE M-NT 1455-W

Toalhitas para a Conversão de Metais



É
clique
aqui!



Informação rápida:

- Base do produto: ácidos inorgânicos e polímeros orgânicos
- Tempo de aplicação: máx. 15 min
- Baixo teor de COV < 1 %
- Isento de crómio
- De base aquosa
- Área máxima de aplicação: 3 m²/toalhita por ciclo
- Fácil aplicação

Aplicações:

- Toalhitas prontas a usar, não sendo necessárias ferramentas
- Convertem e protegem o metal em bruto antes de aplicar revestimentos ou pintar (aço, alumínio, aço inoxidável, cobre, bronze)
- Garante a adesão de tintas, vedantes e massas
- Poupança de tempo (não é necessário aplicar um primário ou um decapante. Não é necessário limpar a superfície seguidamente)
- Aplicação fácil (especialmente em grandes superfícies como autocarros)
- Substitui os outros métodos mais complexos e lentos
- Melhora a resistência à corrosão

Capacidades	Uds. / caixa	n.º IDH
1 embalagem 25 toalhitas	6	2156526



COMPARAÇÃO DOS PROCESSOS DE CONVERSÃO DE METAIS



Método Tradicional



Método das Toalhitas BONDERITE



Depois da preparação da superfície

- Aplicar o primário (com pistola ou por aerossol)
- Deixar secar entre 15 min e 30 min
- Eliminar o excesso de aplicação
- Limpar a peça e a pistola

- Aplicar as toalhitas sobre o metal de base a tratar, de forma a ficar humedecido com o produto durante 2 minutos
- Deixar secar aprox. 5 min

Continuar com o processo de pintura

Mais informação sobre a SOLDADURA METÁLICA A FRIO nos tutoriais do nosso site de Manutenção e Reparação de Veículos: www.henkel-adhesives.com/pt/vrm



Reparação da Carroçaria Vedação de Costuras

2



Vedação de Costuras

Reproduz os Acabamentos OEM Normalizados Convencionais

Existem diferentes métodos para unir as peças da carroçaria dos veículos: aparafusar, rebitar, soldar e unir com adesivos. A maioria das uniões é vedada durante o fabrico para evitar a entrada de água.

Na reparação de carroçarias é fundamental reproduzir a qualidade e o aspeto dos acabamentos originais OEM, para evitar a corrosão produzida por causas ambientais. Com a nossa ampla gama de vedantes é possível fazer reparações económicas com a mais elevada qualidade. Com esta seleção de produtos TEROSON, a Henkel permite a reprodução rápida de cordões vedantes normalizados e a repetição de acabamentos OEM.



TEROSON MS 9320 SF

Vedante de costuras pulverizável ou aplicável com pincel para reproduzir acabamentos OEM

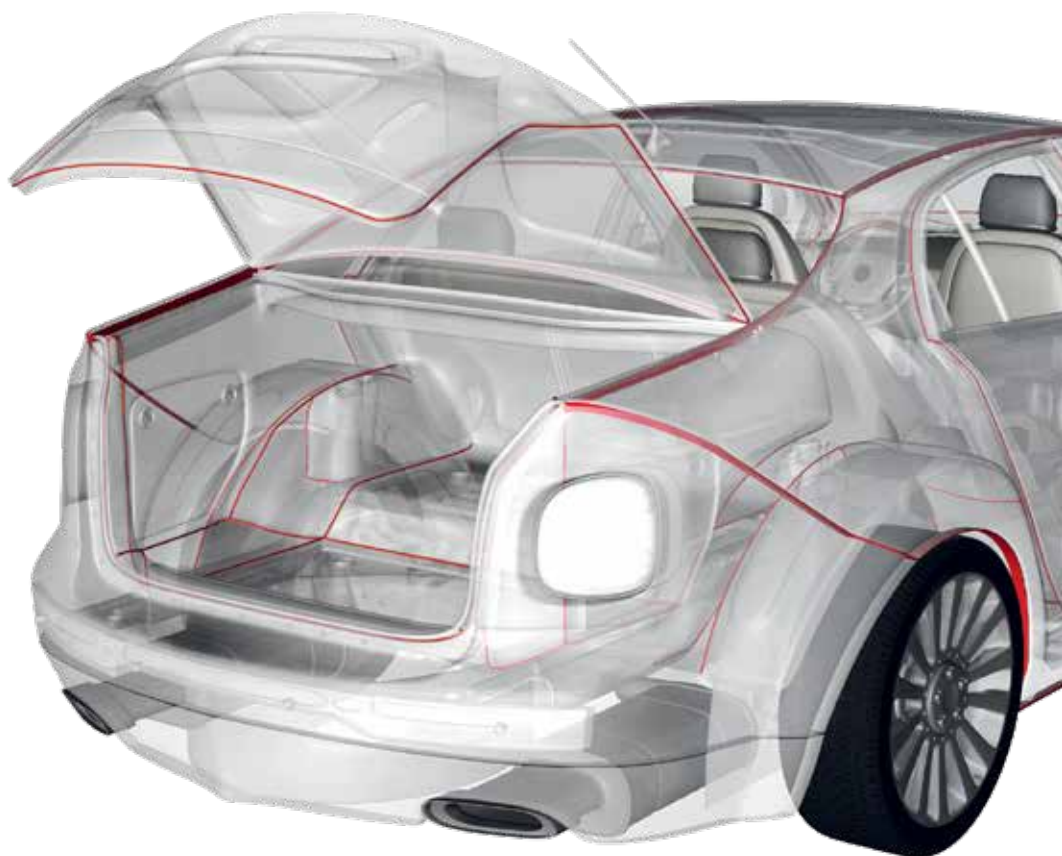



A Seleção Completa de Vedantes de Costuras da Henkel

As nossas tecnologias de vedação permitem reproduzir até vedações planas avançadas e vedações largas (insonorizantes):

TEXTURAS CONVENCIONAIS DE VEDAÇÃO

Vedação pulverizada de costuras e revestimento pulverizado de superfícies



TEXTURAS ESPECIAIS DE VEDAÇÃO

Vedações planas e vedações largas (insonorizantes)



COSTURAS NORMALIZADAS

Vedação tradicional com pincel



TEROSON MS 9320 SF

Uma Solução Única para todas as Operações de Vedação de Costuras da Carroçaria

Este polímero de silano modificado, isento de isocianatos e solventes, foi concebido para reproduzir todos os acabamentos OEM, incluindo vedações planas e largas.

■ Mais informação na página 37

Características Principais:

- Pulverizável e aplicável com pincel
- Muito boa adesão numa ampla gama de substratos sem aplicar primário
- Excelente resistência à intempérie e à radiação UV
- Cura rápida
- Pode ser pintado
- Sem isocianatos



Pode saber mais sobre as operações de vedação nos nossos tutoriais online disponíveis em:
www.henkel-adhesives.com/pt/vrm

Encontre O Seu Produto

Vedação de Costuras	TEROSON MS 9320 SF	TEROSON MS 9120 SF	TEROSON PU 92	TEROSON RB VII
ÁREA DE APLICAÇÃO				
Reprodução dos acabamentos OEM	●	●	●	
Vedante plástico moldável				●
Vedação e adesão	●	●	●	
Vedação	●	●	●	●
TIPO DE CORDÃO				
Cordões normalizados	●	●	●	
Cordão aplicado com pincel	●	●	●	
Texturas convencionais de vedação (cordão pulverizável e revestimento de superfícies)	●			
Texturas especiais de vedação (vedações planas até 100 mm, vedações largas até 30 mm)	●			
Forma da fita (plana ou redonda)				●
DADOS TÉCNICOS				
Polímero de silano modificado	●	●		
Poliuretano			●	
Borracha sintética				
Butilo				●
Pode ser soldado por pontos	●	●	●	
Sem solventes	●	●	●	●
Com solventes				
Pode ser pintado	●	●	●	
Resiste à radiação UV	●	●		



TEROSON MS 9320 SF

Vedante Pulverizável ou Aplicável com Pincel para Reproduzir Acabamentos OEM



Informação rápida:

- Base do produto: polímero de silano modificado
- Cor: cinzento
- Pode ser pintado após 30 min e até três dias depois da aplicação
- Tempo de formação de pele: aprox. 10 min
- Muito boa resistência ao descolamento
- Sem isocianatos nem solventes

Aplicações:

- Único sistema de aplicação para reproduzir vedações planas e largas com acabamentos OEM
- Pulverizável e aplicável com pincel
- Muito boa adesão numa ampla variedade de substratos sem aplicar primário
- Excelente resistência à intempérie e à radiação UV
- Cura rápida
- É possível soldar por pontos antes da cura

Capacidades	Uds. / caixa	n.º IDH
Cartucho 300 ml cinzento	12	2486736
Cartucho 300 ml ocre	12	2558390

2

TEROSON MS 9120 SF

Vedação de Costuras e Juntas



Informação rápida:

- Base do produto: polímero de silano modificado
- Cor: negro, cinzento, branco
- Pode ser pintado após 30 min e até três dias depois da aplicação
- Tempo de formação de pele: aprox. 10 min
- Excelente resistência ao descolamento
- Sem isocianatos nem solventes

Aplicações:

- Para a vedação de costuras e juntas, bem como a adesão de peças de plástico como, por exemplo, *spoilers* e painéis de porta, na reparação de veículos
- Grande capacidade de preenchimento de folgas
- Muito boa adesão sem primário
- Excelente resistência à intempérie e à radiação UV
- É possível soldar por pontos antes da cura

Capacidades	Uds. / caixa	n.º IDH
Cartucho 310 ml branco	12	1388824
Cartucho 310 ml cinzento	12	1358216
Cartucho 310 ml negro	12	1388790

Reparação da Carroçaria | Vedação de Costuras

TEROSON PU 92

Adesivo / Vedante



Informação rápida:

- Base do produto: poliuretano monocomponente
- Cor: branco, negro e cinzento
- Pode ser pintado após 30 min
- Tempo de formação de pele: de 30 min a 60 min

Aplicações:

- Para tarefas de adesão e vedações elásticas, particularmente em costuras e juntas sobrepostas em chapa
- Excelente adesão a superfícies pintadas, diversos metais e plásticos sem necessidade de primário
- Ótima pintabilidade
- Boa resistência ao descolamento

Capacidades	Uds. / caixa	n.º IDH
Salsicha 570 ml	16	742467
Cartucho 310ml Cinzento	12	742458
Branco	12	742463
Negro	12	742581

TEROSON RB 4120

Vedante Impermeabilizante

**Informação rápida:**

- Base do produto: resinas artificiais / borracha sintética
- Boa resistência ao descolamento
- Adesão muito elevada, mesmo em superfícies húmidas

Aplicações:

- Ideal para eliminar as vias de água nos rebordos deteriorados dos vidros calçados ou no cordão de adesivo com gretas e ruturas dos vidros colados
- Sem desmontagem do vidro para vedar o rebordo

Capacidades	Uds. / caixa	n.º IDH
Cartucho 310 ml	12	800673

TEROSON RB VII

Fita Vedante de Utilização Geral

**Informação rápida:**

- Base do produto: butilo
- Cor: negro
- Não pode ser pintado
- Muito boa resistência à água e ao envelhecimento
- Permanentemente plástica
- Fita vedante redonda

Aplicações:

- Trabalhos de vedação, espaçamento e posicionamento de peças elétricas, faróis, etc.
- Proteção contra a corrosão por contacto entre aço e metais não ferrosos
- Para desmontar peças sem as danificar
- Funciona como amortecedor das vibrações
- Adere à maioria das superfícies









Capacidades	Uds. / caixa	n.º IDH
Caixa de 4 unidades (10 m / 10 mm redonda)	1	142216



2

Reparação da Carroçaria | Vedação de Costuras









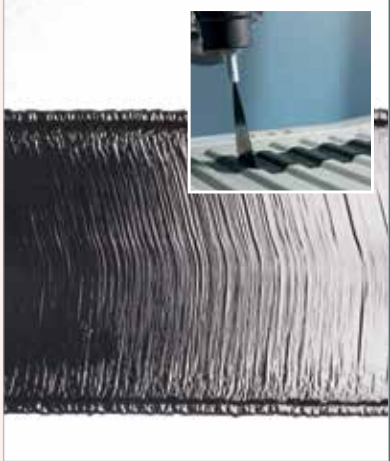

Escolha a sua Solução Perfeita para a Vedação de Costuras

Tipo de vedação	Texturas convencionais de vedação		Texturas especiais de vedação	
	Vedação pulverizada de costuras	Revestimento pulverizado de superfícies	Vedações planas	
Cordão				
Bocal	 Bocal de pulverização	 Bocal de pulverização	 Bocal de fluxo suave	
Produto	TEROSON MS 9320 SF	TEROSON MS 9320 SF	TEROSON MS 9320 SF	
Equipamentos	 TEROSON MULTIPRESS PISTOLA PNEUMÁTICA	 TEROSON MULTIPRESS PISTOLA PNEUMÁTICA	 TEROSON POWERLINE II PISTOLA PNEUMÁTICA*	

* Unicamente para a extrusão de cartuchos de TEROSON MS 9320



2

Texturas especiais de vedação		Cordões normalizados		Tipo de vedação
	Vedações largas (insonorizantes)	Normalizada	Com pincel	
				Cordão
	 <p>Bocal de fluxo largo</p>	 <p>Bocal normalizado</p>  <p>Bocal de borboleta</p>		Bocal
	TEROSON MS 9320 SF	TEROSON MS 9320 SF TEROSON MS 9120 SF	TEROSON MS 9320 SF	Produto
	 <p>TEROSON POWERLINE II PISTOLA PNEUMÁTICA*</p>	 <p>TEROSON STAKU PISTOLA MANUAL</p>  <p>TEROSON POWERLINE II PISTOLA PNEUMÁTICA*</p>  <p>TEROSON MULTIPRESS PISTOLA PNEUMÁTICA</p>	 <p>TEROSON Pincel</p>	Equipamentos





Reparação da Carroçaria

Reparação de Plásticos

2



Reparação de Plásticos

Produtos e Aplicações para a Reparação da Carroçaria

Com o aumento da utilização de plásticos na engenharia do automóvel, a sua reparação ganha cada vez mais importância.

O sistema TEROSON para plásticos torna as reparações rápidas e eficientes.

Vantagens da Reparação de Plásticos para o Seu Negócio e para os seus Clientes:

- Método de reparação fácil e rápido para a maioria das peças de plástico
- Pode ser utilizado para reparar qualquer tipo de dano como, por exemplo, orifícios, riscos e gretas
- Adesivos de elevada resistência mecânica que cumprem os requisitos dos equipamentos originais
- Pode ser pintado



TEROSON PU 9225 SF ME

Cura Extrarrápida





TEROSON PU 9225 SF ME

Cura Extrarrápida

O TEROSON PU 9225 SF ME é um adesivo bicomponente de cura extrarrápida. Ideal para reparar e reconstruir peças danificadas ou com perda de material. Devido às suas propriedades MicroEmission™, não apresenta a frase de risco R40.

■ Mais informação na página 47.

Características Principais:



- Cura rápida
- Lixagem fácil
- Adesão superior em plásticos (em combinação com o primário TEROSON 150)
- Pode ser utilizado em todas as peças de plástico que possam ser pintadas
- Pode ser pintado com todos os sistemas de pintura de veículos
- Produto formulado com a última tecnologia MicroEmission™ (sem o rótulo R40 de perigosidade) aplicada no desenvolvimento de poliuretanos

REPARAÇÃO DE PEÇAS DE PLÁSTICO QUE PODEM SER PINTADAS

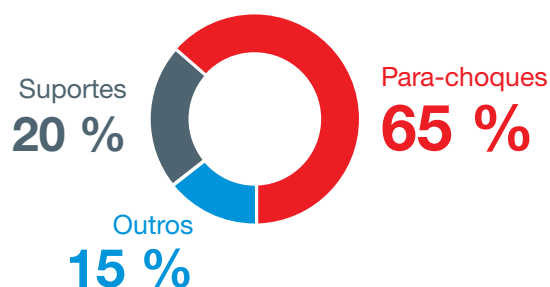

Danos Possíveis em Peças de Plástico



Aprenda a utilizar o PU 9225 SF ME na perfeição no site de Manutenção e Reparação de Veículos:
www.henkel-adhesives.com/pt/vrm

Encontre O Seu Produto

Reparação de Plásticos	TEROSON PU 9225	TEROSON PU 9225 SF	TEROSON PU 9225 SF ME	TEROSON PU 9225 UF ME
O QUE QUER REPARAR?				
Peças de plástico que possam ser pintadas como, por exemplos, para-choques, guarda-lamas, <i>ailerons</i> , etc.	●	●	●	●
Suportes e engates como, por exemplo, suportes de faróis, fixações interiores, para-choques, etc.		●	●	●
TIPO DE DANO				
Orifícios com mais de 5 cm de diâmetro, riscos com mais de 1 mm de profundidade e fendas com mais de 7 cm	●			
Orifícios com menos de 5 cm de diâmetro, riscos até 1 mm de profundidade e fendas até 7 cm	●	●	●	
Fixação ou reconstrução de peças pequenas / partidas de plástico				●
Fixação de fendas ou peças partidas (durante a reparação)				●
CARACTERÍSTICAS TÉCNICAS:				
Vida de mistura / tempo de trabalho	10 min	2 min	2 min	máx. 1 min
Pode ser lixado após (temp. ambiente)	20 min	10 min	10 min	3 min
Aprovado em equipamentos originais	●	●		
MicroEmission™ (teor de isocianato monomérico < 0,1 %)			●	●
É necessário utilizar TEROSON 150	●	●	●	●



TEROSON PU 9225

Adesivo para a Reparação de Plástico



Informação rápida:

- Base do produto: poliuretano bicomponente
- Cor: cinzento-escuro
- Vida de mistura: aprox. 10 min
- Lixagem fácil
- Pode ser pintado*
- Solução de reparação aprovada para equipamentos originais

Aplicações:

- Recomendado para orifícios com mais de 5 cm de diâmetro, riscos com mais de 1 mm de profundidade e fendas com mais de 7 cm
- Para reparar danos como riscos ou orifícios em para-choques, ailerons, frisos, etc.
- A cura pode ser acelerada aplicando calor com um aquecedor de infravermelhos a 60 °C

Capacidades	Uds. / caixa	n.º IDH
Cartucho 2 x 25 ml	6	211745

TEROSON PU 9225 SF

Adesivo de Cura Rápida para a Reparação de Plásticos



Informação rápida:

- Base do produto: Poliuretano bicomponente
- Cor: cinzento-escuro
- Vida de mistura: aprox. 2 min
- Lixagem fácil
- Pode ser pintado*
- Solução de reparação aprovada para equipamentos originais

Aplicações:

- Para reparar danos pequenos como riscos ou orifícios em para-choques, ailerons, frisos, etc.
- Recomendado para orifícios com menos de 5 cm de diâmetro, riscos até 1 mm de profundidade e fendas até 7 cm de comprimento
- A cura pode ser acelerada aplicando calor com um aquecedor de infravermelhos a 60 °C

Capacidades	Uds. / caixa	n.º IDH
Cartucho 2 x 25 ml	6	882103

TEROSON PU 9225 SF ME

Adesivo de Cura Rápida para a Reparação de Plásticos



Informação rápida:

- Base do produto: poliuretano bicomponente
- Cor: cinzento-escuro
- Vida de mistura: aprox. 2 min
- Lixagem fácil
- Pode ser pintado*
- Devido às suas propriedades MicroEmission™ (ME), não apresenta a frase de risco R40

Aplicações:

- Para reparar danos pequenos como riscos ou orifícios em para-choques, ailerons, frisos, etc.
- Recomendado para orifícios com menos de 5 cm de diâmetro, riscos até 1 mm de profundidade e fendas até 7 cm de comprimento
- A cura pode ser acelerada aplicando calor com um aquecedor de infravermelhos a 60 °C

Capacidades	Uds. / caixa	n.º IDH
Cartucho 2 x 25 ml	6	1844666

*Utiliza o promotor da adesão Teroson AE 150

Encontre o equipamento apropriado para cada aplicação na página 120

2

Reparação da Carroçaria | Reparação de Plásticos

TEROSON PU 9225 UF ME

Adesivo de Cura Ultrarrápida para a Reparação de Plásticos



Informação rápida:

- Base do produto: poliuretano bicomponente
- Cor: cinzento
- Vida de mistura: aprox. 1 min máximo
- Lixagem fácil
- Devido às suas propriedades MicroEmission™, não apresenta a frase de risco R40
- Pode ser pintado

Aplicações:

- Excelente para reparações de emergência
- Formulado especialmente para reparar e reconstruir peças danificadas ou com perda de material

Capacidades	Uds. / caixa	n.º IDH
Cartucho 2 x 25 ml	6	1842248

TEROSON 150

Primário para Plásticos



Informação rápida:

- Base do produto: poliolefinas cloradas
- Tempo de evaporação curto

Aplicações:

- Excelente promotor/primário da adesão para plásticos que podem ser pintados, massas de plástico e produtos similares
- Ideal para utilizar como primário em peças de plástico antes da pintura
- Fácil de utilizar e de aplicação precisa em aerossol

Capacidades	Uds. / caixa	n.º IDH
Aerossol 150 ml	12	267078

Talvez Também Necessite De

TEROSON VR 10

As superfícies a unir devem estar isentas de óleos, gordura, humidade e pó. É recomendável preparar as superfícies com Teroson VR 10.

Mais informação na página 110



TEROSON UP 250 Massa para Plásticos

- Textura superfina para criar uma superfície suave e sem falhas
- Excelente aptidão para lixar depois de uma cura completa
- Elevada flexibilidade

Mais informação na página 51





Reparação da Carroçaria

Massas de Reparação para Carroçarias

2

Massas de Reparação para Carroçarias

Fazem O Trabalho

Para todo o tipo de danos, riscos e orifícios, a nossa gama de massas bicomponentes de poliéster oferece a solução perfeita. Cada massa possui características especiais que a tornam ideal para as diferentes reparações e materiais.



Encontre O Seu Produto

Massas de Reparação para Carroçarias	TEROSON UP 150	TEROSON UP 210	TEROSON UP 240	TEROSON UP 250
ÁREA DE APLICAÇÃO				
Aço sem tratar	●	●		
Alumínio em bruto		●	●	
Metal galvanizado	●	●	●	
Primário para pintura	●	●	●	●
Superfícies de plástico que podem ser pintadas (utilizar o primário para plásticos TEROSON 150)				●
DADOS TÉCNICOS				
Criar uma superfície fina		●	●	●
Enchimento de imperfeições	●	●	●	●
Enchimento de riscos		●		●
Muito boa resistência ao descolamento	●	●	●	●
Tempo de funcionamento	6 – 8 min	3 min	4 min	3 min
Lixagem à temperatura ambiente após	20 – 30 min	15 - 20 min	15 – 20 min	25 - 30 min
Cura com infravermelhos (máx. 60 °C) para encurtar o tempo de espera antes de lixar	●		●	●
Número de lixa ideal	P 80	P 120	P 180	P 240
Resina de poliéster	●	●	●	●



TEROSON UP 150 (versão melhorada de TEROSON UP 325)

Massa de Fibra de Vidro



Informação rápida

- Base do produto: resina de poliéster bicomponente
- Tempo de vida da mistura: aprox. 8 min
- Reforçado com fibra de vidro com elevada resistência à tração

Aplicações:

- Ideal para todos os trabalhos de reparação, como preenchimento de defeitos, riscos e furos
- Preenche e repara de uma só vez
- Elevada resistência mecânica

Capacidades	Uds. / caixa	n.º IDH
Lata 1865 g	6	2246434

TEROSON UP 210 (versão melhorada de TEROSON PP ULTIMA)

Massa de Acabamento Ultrafino para Chapa em Geral



Informação rápida:

- Base do produto: resina de poliéster
- Tempo de vida da mistura: 3 min
- Excelente resistência ao descolamento
- Ótima adesão a todo o tipo de metal, bruto ou com qualquer tratamento superficial e à maioria dos plásticos e fibra de vidro.

Aplicações:

- Compatível com todo o tipo de tintas comerciais para o automóvel
- Ideal para sistemas de secagem por infravermelhos ou no forno
- De acabamento superfino para a reparação da carroçaria
- Pode ser lixada após a sua cura completa

Capacidades	Uds. / caixa	n.º IDH
Lata 1815 g	6	2246392
Bote 2655 g	4	2246391

TEROSON UP 240 (versão melhorada de TEROSON UP 340)

Massa Universal Multisubstrato



Informação rápida:

- Base do produto: resina de poliéster bicomponente
- Tempo de vida da mistura: 4 min
- Excelentes propriedades de adesão, especialmente em superfícies de alumínio e galvanizadas
- Textura superfina para criar superfícies lisas
- Elevada resistência ao descolamento, ideal para reparar danos na vertical

Aplicações:

- Ideal para a reparação de qualquer tipo de carroçarias, especialmente as de alumínio e galvanizadas
- Cura rapidamente
- É lixada com facilidade
- Pode funcionar tanto como massa base de preenchimento, como de acabamento fino antes de voltar a pintar
- Adequada para a reparação de todo o tipo de superfícies metálicas, bem como de fibra e da maioria dos plásticos da carroçaria sem necessidade prévia de primário

Capacidades	Uds. / caixa	n.º IDH
Lata 1855 g	6	225388

2

Reparação da Carroçaria | Massas de Reparação para Carroçarias

TEROSON UP 250 (versão melhorada de TEROSON UP 320)**Massa para Plásticos****Informação rápida:**

- Base do produto: resina de poliéster bicomponente
- Tempo de vida da mistura: 3 min peças de plástico das carroçarias
- Adere de forma perfeita nos plásticos convencionais da carroçaria sem necessidade de primários
- Pode ser lixada após a sua cura completa

Aplicações:

- Para reparar danos de baixa espessura no exterior das peças de plástico das carroçarias
- Adere de forma perfeita nos plásticos convencionais da carroçaria sem necessidade de primários
- Pode ser lixada após a sua cura completa

Capacidades	Uds. / caixa	n.º IDH
Lata 1905 g	6	2246520

**PARA CAMADAS MAIS ESPESSAS
> 2 MM PARA EVITAR FALHAS**

Utiliza TEROSON EP 5010 TR. Mais informação na secção de REPARAÇÃO DE METAIS (página 26).





Acabamento da Carroçaria

Polimentos

3



Acabamento da Carroçaria

Para que as carroçarias brilhem como novas

Polimentos para Manter, Reparar e Restaurar todas as Carroçarias

Com a introdução dos novos polimentos TEROSON, a gama de produtos Henkel cobre outro elemento integral para satisfazer as necessidades de manutenção e reparação automóvel. Desenvolvidos para os profissionais nas oficinas, possibilitam uma manutenção, reparação e restauro perfeitos da pintura em cada aplicação, com o brilho de um automóvel novo.



Para facilitar a aplicação, as cores das tampas das embalagens indicam os diferentes passos.

Os produtos adequados para as suas necessidades de aplicação:



Valor acrescentado, por oferecer soluções específicas baseadas em diferentes tecnologias de grão.



Os processos otimizados de polimento poupam até 30 % de tempo, em comparação com os sistemas tradicionais e **cumprem os requisitos industriais**.



Sem erros, graças ao código de cores que permite diferenciar os passos de aplicação.



Ambiente de trabalho mais seguro, porque os produtos não contêm silicone, produzem muito pouca poeira e cumprem a legislação de emissões de compostos orgânicos voláteis.



TEROSON WX 159 XP

Passo 1: Polimento



Informação rápida:

- Polimento de corte de elevado desempenho
- Aglomerado de grãos de tamanho uniforme
- Sem silicone
- Não se degrada durante as operações de polimento intenso

Aplicações:

- Oferece um rendimento adicional para recuperar sistemas de pintura novos com polimentos de elevada qualidade
- Elimina os sinais de desgaste e riscos, garantindo uma superfície brilhante
- Para a aplicação é recomendável utilizar a boina polidora Teroson ET 191
- Alternativamente é possível utilizar a boina de lã Teroson ET 192

Capacidades

Boião 1 l

Uds. / caixa
6 **IDH n.º**
1954185

Grau de corte



Grau de brilho



TEROSON WX 178 HP

Passo 2: Abrilhantado



Informação rápida:

- Polimento abrillantador com muito elevado rendimento para eliminar todas as manchas de tintas originais e reparações
- O tamanho de grão diminui com o polimento
- Sem silicone
- Assegura um acabamento perfeito

Aplicações:

- Elimina as marcas de polimento, bem como marcas de lixa P3000
- Para a aplicação é recomendável utilizar a boina polidora Teroson ET 193

Capacidades

Boião 1 l

Uds. / caixa
6 **IDH n.º**
1954183

Grau de corte



Grau de brilho



TEROSON WX 180 POLISH

Agente Renovador da Pintura para Automóveis Usados



Informação rápida:

- Base do produto: cera de carnaúba
- Teor de COV: 0,8
- Cor: azul

Aplicações:

- Elevado poder abrillantador e renovador para pinturas mates, metalizadas ou perladas, monocamada e bicamada
- Limpa, pule e conserva numa única operação
- Pode ser aplicado mesmo sobre pintura húmida
- Contém carnaúba, a cera natural mais resistente e com maior durabilidade

Capacidades

Boião 250 ml

Uds. / caixa
n.º **IDH**

12 796831

Boião 1 l

12 796833

TEROSON WX 189

Alternativa a Passo 2: Proteção e Abrilhantado

**Informação rápida:**

- Polimento abrillantador de elevada eficácia que também funciona como proteção
- Sem silicone
- O tamanho de grão diminui com o polimento

Aplicações:

- Para peças originais ou reparadas
- Proporciona elevado brilho e repele a água
- Para a aplicação é recomendável utilizar a boina polidora macia Teroson ET 193 e/ou o pano de microfibra Teroson ET 195

Capacidades	Uds. / caixa	IDH n.º
Boião 1 l	6	2118814

Grau de corte**Grau de brilho**

DIGITALIZE O
CÓDIGO QR
PARA VER
O VÍDEO!



E
clique
aquí!

Deixe as carroçarias a brilhar como novas!

Entre em www.youtube.com/henkeladhesivosindustria e descubra um mundo de soluções.



Também Necessitará

Ferramentas de Aplicação

Nome		Descrição	IDH n.º	Capacidades
TEROSON ET 191 BOINA POLIDORA DE DUREZA ALTA		<ul style="list-style-type: none"> • Boina de dureza elevada, branca • Passo 1: Aplicação dos polimentos 	2299430	Boina de 150 mm
TEROSON ET 192 BOINA POLIDORA DE DUREZA MÉDIA		<ul style="list-style-type: none"> • Boina de dureza média, amarela • Passo 2: Abrilhantadores 	1954181	Boina de 150 mm
TEROSON ET 193 BOINA POLIDORA DE DUREZA BAIXA		<ul style="list-style-type: none"> • Boina de dureza baixa, negra • Passo 3: Abrilhantadores • Passo 4: Produtos de acabamento 	1954180	Boina de 150 mm
TEROSON ET 195 PANO DE MICROFIBRA		<ul style="list-style-type: none"> • Para limpar entre os passos de aplicação. • Passo 4: Aplicação de produtos de proteção 	2074449	Paño de 40 x 40 cm

3





Proteção da Carroçaria

Proteção Antigravilha | Conservação de Cavidades
Revestimento de Fundos

4

Proteção da Carroçaria:

Valor Acrescentado para os Seus Clientes

Os veículos usados e de época necessitam frequentemente de maior proteção contra a corrosão.

Com a nossa gama de produtos para a proteção da carroçaria, pode proporcionar valor acrescentado aos seus clientes. Oferecemos tecnologias para o revestimento de fundos, proteção antigraivilha e conservação de cavidades que ajudam a prolongar a vida útil dos veículos e a aumentar o seu valor. Adicionalmente, a proteção contra a corrosão proporciona segurança para os passageiros.



AQUA – Vantagens dos Produtos de Base Aquosa

Os produtos de base aquosa como o TEROSON WT S3000 AQUA não contêm Compostos Orgânicos Voláteis (0 %) e oferecem o mesmo elevado rendimento:

- Excelente compatibilidade com os revestimentos de PVC de equipamentos originais
- Resistência à abrasão extremadamente elevada
- Não greta a baixas temperaturas
- Não descola a altas temperaturas



TEROSON WT S3000 AQUA

Proteção Antigraivilha

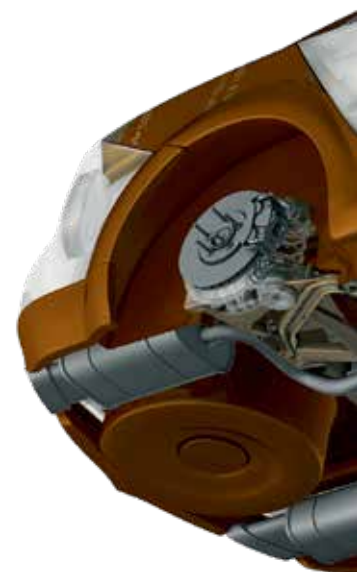



Disponíveis para Três Áreas de Aplicação:

PROTEÇÃO DE FUNDOS

- Elevada resistência à abrasão
- Propriedades de insonorização
- Compatíveis com PVC

PROTEÇÃO ANTIGRAVILHA

- Elevada resistência à abrasão
- Para recriar acabamentos de equipamentos originais
- Podem ser misturados com a pintura dos veículos

CONSERVAÇÃO DE CAVIDADES

- Ótima capacidade de impermeabilização do poro da chapa metálica
- Aprovados para equipamentos originais

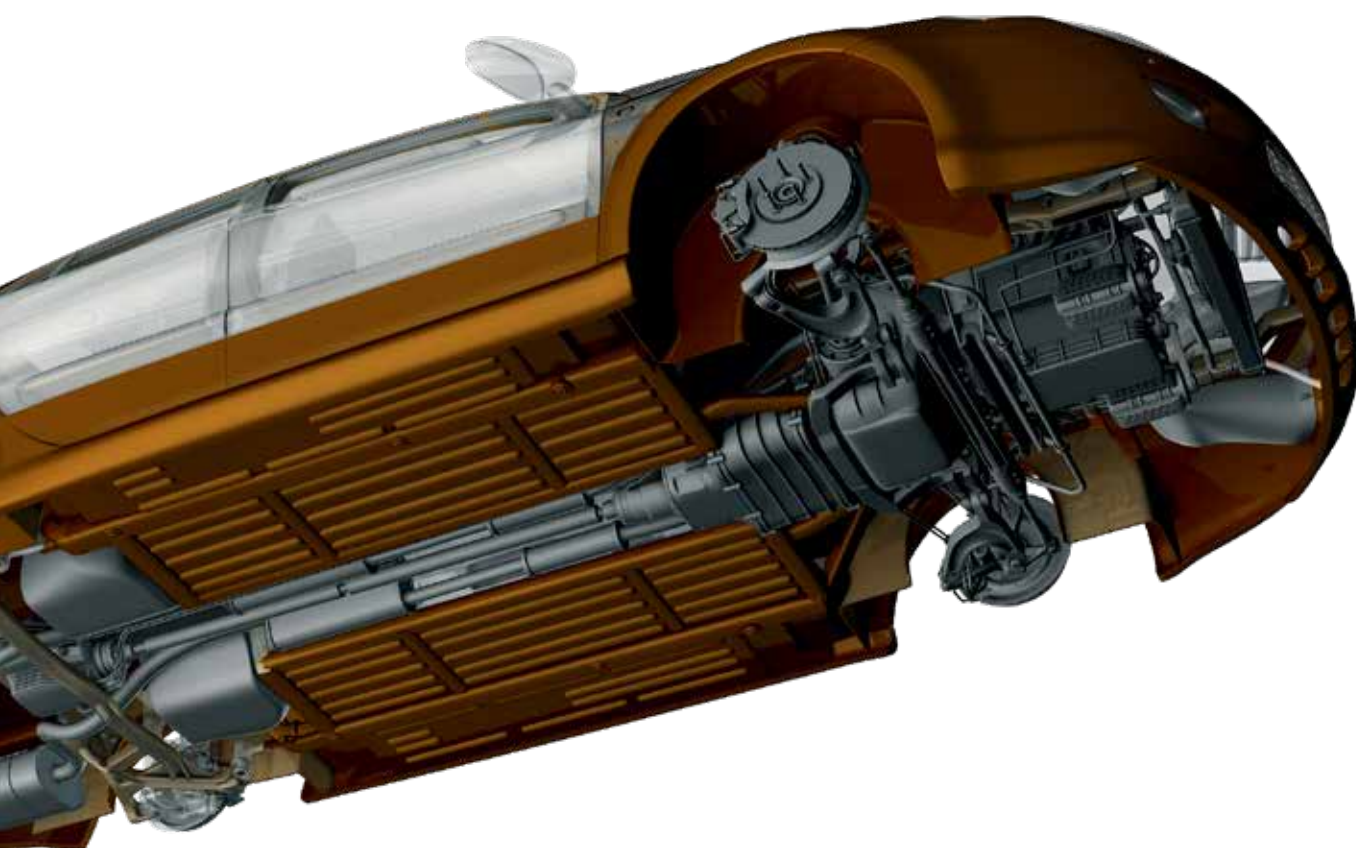

Encontre O Seu Produto

Proteção Antigraffiti	TEROSON WT S3000 AQUA	TEROSON SB S3000	TEROSON SB 3140	TEROSON MS 9320 SF*
SUBSTRATOS				
Aço sem tratar		●	●	●
Alumínio em bruto		●	●	●
Metal zincado	●	●	●	●
Metal galvanizado	●	●	●	●
Chapa com primário	●	●	●	●
Pintura	●	●	●	●
PVC	●		●	●
PP/EPDM (com primário)	●	●	●	
DADOS TÉCNICOS				
Pode ser pintado	●	●	●	●
Resistente à abrasão	++++	++	++	+++
De base solvente		●	●	
Sem solvente	●			●
Sem Compostos Orgânicos Voláteis	●			
Cor	claro, negro	claro, negro	negro	bege, cinzento, negro
Pode ser misturada com tinta de base solvente	●	●		
Para reproduzir acabamentos OEM	●	●		●
Aplicar com pistola	●	●		●
Trabalhos de acabamento			●	
BASE DO PRODUTO				
Polímero de silano modificado				●
Resinas sintéticas		●	●	
Dispersão sintética de base aquosa	●			

*Dados do produto na página 69

Talvez Também Necessite De

TEROSON UBC PISTOLA PULVERIZADORA

Para reproduzir todas as texturas de pulverização, desde grão muito grosso a acabamentos muito finos.



Mais informação na página 122

A área a reparar é muito pequena?
Para cada aplicação, a Henkel oferece um produto em aerossol



TEROSON WT S3000 AQUA

Revestimento Antigraffiti em Base de Água



Informação rápida:

- Base do produto: dispersão aquosa
- Cor: negro ou claro (pode ser misturado com tintas aquosas)
- Elevada resistência ao descolamento
- Excelente resistência à abrasão
- Não encolhe nem greta
- Estável contra a radiação UV, podendo ser pintado
- Isento de COV, sem odor a solventes
- Aprovado para equipamentos originais

Aplicações:

- Excelente resistência antigraffiti para fundos e acabamentos depois das reparações
- Reproduz todos os diferentes tipos de texturas OEM em para-choques, arcos de roda, painéis laterais e fundos
- O produto claro pode ser misturado com tinta de base solvente
- Efeito insonorizante e isolante
- Compatível com os revestimentos de PVC de equipamentos originais

Capacidades	Uds. / caixa	n.º IDH
Boião 1 l negro	12	1397912

TEROSON SB S3000

Proteção Antigraffiti



Informação rápida:

- Base do produto: resinas sintéticas
- Cor: negro ou claro
- Elevada resistência ao descolamento
- Boa resistência à abrasão
- Pode ser pintado

Aplicações:

- Para proteger da abrasão todas as peças exteriores da carroçaria
- Reproduz todas as diferentes texturas OEM em para-choques, arcos de roda e painéis laterais
- O produto claro pode ser misturado com tinta de base solvente

Capacidades	Uds. / caixa	n.º IDH
Boião 1 l claro	12	782561
Boião 1 l negro	12	2671622

TEROSON SB 3140

Aerossol Antigraffiti



Informação rápida:

- Base do produto: resinas sintéticas
- Cor: negro
- Tempo de cura: aprox. 2 h
- Resistente à abrasão
- Pode ser lixado e pintado com qualquer tinta normal para automóveis

Aplicações:

- Para a reparação de pequenas áreas e o retoque de arranjos depois de um acidente
- Protege todos os revestimentos de fundos de equipamentos originais
- Revestimento de superfícies de metal com primário ou peças pintadas
- Excelente para aplicar texturas finas

Capacidades	Uds. / caixa	n.º IDH
Aerossol 500 ml negro		787643

4

Proteção Antigraffiti | Conservação de Cavidades

Encontre o equipamento apropriado para cada aplicação na página 120

Encontre O Seu Produto

Proteção de Fundos	TEROSON RB R2000 HS	TEROSON WT S3000 AQUA*	TEROSON WX 970
SUBSTRATOS			
Aço sem tratar	●		●
Alumínio em bruto	●		●
Metal zincado	●	●	●
Metal galvanizado	●	●	●
Chapa com primário	●	●	●
Pintura	●	●	●
Revestimentos de cera			●
PVC	●	●	●
Betume			●
É UTILIZADO PARA			
Revestimento final			●
Revestimento básico	●	●	
Trabalhos de acabamento			●
Aerossol			
Reparar revestimentos de fundos já existentes	●	●	●
DADOS TÉCNICOS			
Com solventes	●		●
Base aquosa		●	
Cor	Negro	Negro, claro	Antracita
Resistente à abrasão	++	++++	
COV	471,2 g/l	Sem COV	395,6 g/l
BASE DO PRODUTO			
Ceras e agentes anticorrosivos			
Ceras, polímeros e aditivos anticorrosivos			●
Borracha e resina	●		
Dispersão sintética de base aquosa		●	

*Dados do produto na página anterior

Talvez Também Necessite De

TEROSON UBC PISTOLA PULVERIZADORA

Para reproduzir todas as texturas de pulverização, desde um grão muito grosso até acabamentos muito finos.

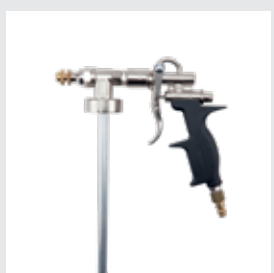

Mais informação na página 122



TEROSON RB R2000 HS

Proteção de Fundos



Informação rápida:

- Base do produto: borracha e resina
- Cor: negro
- Teor em compostos orgânicos voláteis: 471,2 g/l
- Pode ser pintado
- Elevado teor de sólidos. Excelente resistência à abrasão

Aplicações:

- Para revestir zonas reparadas como abas dos guarda-lamas ou arcos de rodas
- Para recriar acabamentos de equipamentos originais
- Para prevenir a corrosão dos fundos e partes não visíveis da carroçaria
- Revestimento de superfícies de metal com primário ou peças pintadas
- Propriedades ligeiramente flexíveis, mesmo a baixas temperaturas, sem gretar

Capacidades	Uds. / caixa	n.º IDH
Boião 1 l negro	12	2671610

TEROSON WX 970

Cera para o revestimento de fundos



Informação rápida:

- Base do produto: ceras e agentes anticorrosivos
- Cor: antracite
- Teor em compostos orgânicos voláteis: 395,6 g/l
- Excelente resistência ao descolamento
- Sem betume

Aplicações:

- Para cobrir as fendas dos revestimentos de fundos existentes
- Concebido para tarefas de retoque e tratamento posterior
- Evita a entrada de água
- Forma camadas até 1 mm numa aplicação
- Pode ser utilizado em revestimentos com base de PVC, cera de PVC, betume/borracha e borracha/resina

Capacidades	Uds. / caixa	n.º IDH
Boião 1 l	12	794862



Encontre o equipamento apropriado para cada aplicação na página 120

4

Encontre O Seu Produto

Conservação de Cavidades	TEROSON WX 350
SUBSTRATOS	
Aço sem tratar	●
Alumínio em bruto	●
Metal zincado	●
Metal galvanizado	●
Chapa com primário	●
Pintura	●
Revestimentos de cera	●
DADOS TÉCNICOS	
COV (Compostos Orgânicos Voláteis) 484,5 g/l	484,5 g/l
Sem odor	
Penetração	+++
Cor	beis marrom
Resistência térmica (1 h máximo) até 130 °C	hasta 130 °C
BASE DO PRODUTO	
Com solventes	●
Ceras de base aquosa e agentes anticorrosivos	
Ceras e agentes anticorrosivos	●
Aerossol	

TEROSON WX 350

Conservação de Cavidades (bege-castanho)



Informação rápida:

- Base do produto: ceras e agentes anticorrosivos
- Cor: bege-castanho
- Teor em compostos orgânicos voláteis: 484,5 g/l
- Elevada resistência térmica
- Boa capacidade de penetração por capilaridade
- Aprovado para equipamentos originais

Aplicações:

- Para a proteção de todas as cavidades no interior de portas, pilares, motores, etc.
- Elevada adesividade e fixação imediata à chapa

Capacidades	Uds. / caixa	n.º IDH
Boião 1 l	12	793958

Talvez Também Necessite De

TEROSON VR 10

As superfícies a unir devem estar isentas de óleos, gordura, humidade e pó. É recomendável preparar as superfícies com Teroson VR 10.



Mais informação na página 110



Proteção da Carroçaria Insonorização

4

Insonorização

do Som Transmitido pelo Ar e Pelas Estruturas

A Henkel desenvolveu produtos insonorizantes para reduzir o ruído transmitido pelo ar e pelas estruturas.

Oferecemos uma tecnologia específica para controlar o ruído transmitido pelo ar e pelas estruturas: os painéis de betume são recomendados principalmente para reduzir o ruído transmitido pelas estruturas e as espumas de poliuretano para reduzir o ruído transmitido pelo ar.

As áreas de aplicação de painéis de proteção acústica são, por exemplo, para-choques, portas, painéis laterais, painéis do piso, portas de bagageiras e capôs. O ruído produzido pelo ar através das cavidades ocas do veículo pode ser bloqueado com a espuma insonorizante TEROSON PU 9500. Ajuda também a proteger as cavidades como reforços do chassis, aros de porta e pilares A, B e C.

Encontre O Seu Produto

Painéis Insonorizantes	TEROSON BT SP100	TEROSON BT SP300
INSONORIZAÇÃO DO RUÍDO		
Transmitido pelo ar		
Transmitido pelas estruturas	●	●
DADOS TÉCNICOS		
Base do produto	Betume / laminado	Betume
Densidade	3,7 kg/m ²	5,16 kg/m ²
Espessura	aprox. 2,2 mm	aprox. 2,6 mm
Sensível à pressão	●	●
Autoadesivo	●	●
Retardante da chama		
Cor	cinzento	negro
Painel lateral	50 x 25 cm	Painéis de 50 cm x 50 cm / painéis de 100 cm x 50 cm



TEROSON BT SP100

Painel Insonorizante – Redução do Ruído Produzido pelas Estruturas



Informação rápida:

- Base do produto: betume laminado
- Cor: cinzento
- Densidade: 3,7 kg/m²
- Tamanho do painel: 50 cm x 25 cm

Aplicações:

- Painel autoadesivo para reduzir as vibrações e o ruído
- Ideal para as portas, capô e painéis laterais dos veículos
- Adesão: sensível à pressão / autoadesivo

Capacidades

Seis painéis de 50 x 25 cm

Uds. / caixa n.º IDH

3 150012

TEROSON BT SP300

Painel Insonorizante - Redução do Ruído Produzido pelas Estruturas



Informação rápida:

- Base do produto: betume
- Cor: negro
- Densidade: 5,16 g/m²
- Tamanho do painel: 50 cm x 50 cm, 100 cm x 50 cm

Aplicações:

- Painel insonorizante para reduzir o ruído produzido pelas estruturas
- Ideal para os painéis do piso no interior dos veículos e do chassi
- Flexível: se for aquecido com uma pistola de ar quente, o material molda-se à forma das chapas do piso do automóvel, adaptando-se facilmente a cantos, reforços e peças de geometria complexa
- Adesão: sensível à pressão / autoadesivo

Capacidades

Quatro painéis de 50 x 50 cm

Uds. / caixa n.º IDH

6 150055

4

Insonorização Pulverizável

do Ruído Transmitido pelo Ar e Pelas Estruturas

Hoje em dia os fabricantes de automóveis utilizam produtos pulverizáveis para insonorizar as carroçarias e os fundos dos automóveis. Estes produtos também estão disponíveis para as reparações.



CORDÕES INSONORIZANTES

Para a reconstrução de revestimentos insonorizantes de equipamentos originais.



REVESTIMENTOS INSONORIZANTES

Aplicação de um revestimento antigrafilha para reduzir o ruído transmitido pelas estruturas.





TEROSON MS 9320 SF

Vedante de Costuras Pulverizável ou Aplicável com Pincel para Reproduzir Acabamentos OEM



Informação rápida:

- Base do produto: polímero de silano modificado
- Cor: cinzento
- Pode ser pintado após 30 min e até três dias depois da aplicação
- Tempo de formação de pele: aprox. 10 min
- Muito boa resistência ao descolamento
- Sem isocianatos nem solventes



Aplicações:

- Único sistema de aplicação para reproduzir vedações planas e largas com acabamentos OEM
- Pulverizável e aplicável com pincel
- Muito boa adesão numa ampla gama de substratos sem aplicar primário
- Excelente resistência à intempérie e à radiação UV
- Cura rápida
- É possível soldar por pontos antes da cura

Capacidades	Uds. / caixa	n.º IDH
Cartucho 300 ml cinzento	12	2486736
Cartucho 300 ml ocre	12	2558390

TEROSON EP 1401

Epóxi bicomponente tenaz para reforço estrutural da carroçaria



Informação rápida:

- Base do produto: Epóxi tenaz ligeiramente espumado
- Cor: cinzento-claro
- Intervalo técnico operacional: -40°C até 90°C
- Contém microesferas ocas que lhe conferem resistência com o mínimo de peso
- Cura à temperatura ambiente
- Homologado em Equipamentos Originais



Aplicações:

- Aumenta a resistência à torção, a impactos e a vibrações do chassis e dos painéis da carroçaria
- Veda eficazmente o interior de pilares e cavidades
- Reforço estrutural e isolamento ambiental em:
 - Pilares A, B, C e D
 - Treliças e travessas
 - Molduras de para-brisas dianteiro e traseiro
 - Longarinas do compartimento motor
 - Cavidades de painéis interiores
 - Montante do teto
 - Pousa-pés e contrafortes

Capacidades	Uds. / caixa	n.º IDH
Cartucho 175 ml	12	2550091

4

Proteção da Carroçaria | Insonorização

Talvez Também Necessite De

TEROSON VR 10

O produto universal de base solvente para a preparação de todas as superfícies como, por exemplo, em peças de vidro, plástico e metal.



Mais informação na página 110



50 ml / 538 g e



THREADDLOCKER
FREMSETTEL MØNNE
Medium strength

Loctite
242

MOUNTED



Reparações Mecânicas

5

Fixação de Roscas

Fixação Segura contra Vibrações e Impactos

As unidades roscadas são as peças desmontáveis mais importantes usadas em engenharia, instalação e reparação. São uma parte integral da tecnologia das uniões. Segurar as fixações, para que não fiquem soltas nem desenroscadas, evita a avaria das montagens roscadas.

Os fixadores de roscas LOCTITE evitam o autoafrouxamento e seguram qualquer parafusaria roscada contra vibrações e impactos. São produtos líquidos que preenchem a folga entre os filetes das roscas. Utilizados na montagem de elementos roscados, os fixadores de roscas LOCTITE seguram a peça de forma permanente, eliminando também a corrosão por fricção ao criar uma união solidária entre as peças.

Vantagens dos Fixadores de Roscas LOCTITE:

- Evitam movimentos indesejados, o afrouxamento, as fugas e a corrosão
- Resistem às vibrações
- Um produto único, limpo e fácil de aplicar
- Pode ser usado em parafusos de todos os tamanhos
- Vedam roscas, permitem realizar furos passantes
- Comprovados para tolerar contaminações ligeiras de óleos industriais como, por exemplo, óleos de motores, óleos anticorrosão e fluidos de corte
- Adequados para todos os metais, incluindo substratos passivos (por exemplo, aço inoxidável, alumínio, superfícies galvanizadas)
- Cumprem as especificações para equipamentos originais

Escolha o Produto Adequado:

Os fixadores de roscas LOCTITE estão disponíveis em diferentes viscosidades e resistências, podendo ser usados em várias aplicações

Resistência baixa:



Desmontáveis com ferramentas manuais convencionais. Ideais para parafusos de regulação, parafusos de calibragem, medidores e calibres. Para tamanhos de rosca até M36.

Binário de aperto < Binário de rutura

Resistência média:



Desmontagem simples sem calor com ferramentas manuais. Ideais para fixar qualquer parafuso de qualquer peça mecânica do veículo. Para roscas até M50.

Binário de aperto ≥ Binário de rutura



Encontre O Seu Produto

Fixadores de Roscas	LOCTITE 243	LOCTITE 248	LOCTITE 268	LOCTITE 270	LOCTITE 2400	LOCTITE 2700
DADOS TÉCNICOS						
Resistência	média	média	alta	alta	média	alta
Binário de Rutura	26 Nm	17 Nm	17 Nm	33 Nm	20 Nm	20 Nm
Cor	azul	azul	vermelho	verde	azul	verde
ROSCA MÁXIMA						
M6						
M20				•		
M36	•				•	•
M50		•	•			
INTERVALO TÉRMICO DE FUNCIONAMENTO						
-55 a +150 °C		•	•		•	•
-55 a +180 °C	•			•		

5

Resistência elevada:



Muito difíceis de desmontar com ferramentas manuais convencionais; podem requerer calor localizado para a desmontagem. Ideais para montagens permanentes em maquinaria pesada, pernos, montagens do motor e bombas. Para roscas até M50.

Binário de aperto > Binário de rutura

Grau capilar:



Muito difíceis de desmontar com ferramentas manuais convencionais; podem requerer calor localizado para a desmontagem. Para parafusos pré-montados, parafusos de instrumentos ou carburadores.

Não líquidos (semisólidos):



Fixadores de roscas em barras semisólidas, de resistência média e alta que podem ser usados em roscas de tamanho até M50. Ideal para utilizar em aplicações verticais ou sobre a cabeça (não gotejam).

LOCTITE 243

Fixador de Roscas de Resistência Média



Informação rápida:

- Cor: azul
- Rosca máxima: M36
- Binário de rutura: 26 N.m
- Intervalo térmico de funcionamento: de -55 °C a +180 °C

Descrição

- Resistência média
- Utilização geral
- Adequado para todas ligações roscadas com roscas metálicas
- Permite a desmontagem com ferramentas manuais quando for necessário realizar operações de manutenção
- P1 NSF Reg. n.º: 123000

Capacidades	Uds. / caixa	n.º IDH
Boião 5 ml	12	2648152
Boião 10 ml	12	1335838
Boião 24 ml	12	279239
Boião 50 ml	12	1335881

LOCTITE 248

Fixador de Roscas de Resistência Média em Barra



Informação rápida:

- Cor: azul
- Rosca máxima: M50
- Binário de rutura: 17 N.m
- Intervalo térmico de funcionamento: de -55 °C a +150 °C

Descrição

- Resistência média
- Não goteja
- Apresentação em barra muito fácil de usar
- Adequado para todas ligações roscadas com roscas metálicas
- Desmontagem simples sem calor com ferramentas manuais

Capacidades	Uds. / caixa	n.º IDH
Barra de 19 g	15	1714961

LOCTITE 268

Fixador de Elevada Resistência em Barra



Informação rápida:

- Cor: vermelho
- Rosca máxima: M50
- Binário de rutura: 17 N.m
- Intervalo térmico de funcionamento: de -55 °C a +150 °C

Descrição

- Elevada resistência
- Fixação permanente
- Não goteja
- Apresentação em barra muito fácil de usar
- Adequado para todas ligações roscadas com roscas metálicas
- A desmontagem é possível com a aplicação de calor a 300 °C

Capacidades	Uds. / caixa	n.º IDH
Barra de 19 g	15	1709318

LOCTITE 270

Fixador de Elevada Resistência



Informação rápida:

- Cor: verde
- Rosca máxima: M20
- Binário de rutura: 33 N.m
- Intervalo térmico de funcionamento: De -55 °C a +180 °C

Descrição

- Elevada resistência
- Fixação permanente
- Adequado para todas ligações roscadas com roscas metálicas
- A desmontagem é possível com a aplicação de calor a 300 °C
- P1 NSF Reg. n.º: 123006

Capacidades	Uds. / caixa	n.º IDH
Blister 24 ml	12	279236
Boião 50 ml	12	1335887



LOCTITE 2400

Fixador de Roscas de Resistência Média



E clique aqui!



Informação rápida:

- Cor: azul
- Rosca máxima: M36
- Binário de rutura: 20 N.m
- Intervalo térmico de funcionamento: de -55 °C a +150 °C

Descrição

- Resistência média
- Folha de Dados Técnicos “limpa”
- Sem rotulagem obrigatória de perigosidade
- Adequado para todas ligações roscadas com roscas metálicas
- Permite a desmontagem periódica
- Possui a homologação WRAS (BS 6920): 1104507

Capacidades	Uds. / caixa	n.º IDH
Boião 50 ml	12	1947838
Boiao 250 ml	10	1947862

LOCTITE 2700

Fixador de Elevada Resistência



Informação rápida:

- Cor: verde
- Rosca máxima: M20
- Binário de rutura: 20 N.m
- Intervalo térmico de funcionamento: de -55 °C a +150 °C

Descrição

- Elevada resistência
- Fixação permanente
- Folha de Dados Técnicos “limpa”
- Sem rotulagem obrigatória de perigosidade
- Adequado para todas ligações roscadas com roscas metálicas
- A desmontagem é possível com a aplicação de calor a 300 °C
- Possui a homologação WRAS (BS 6920): 1104508

Capacidades	Uds. / caixa	n.º IDH
Boião 50 ml	12	1948762
Boiao 250 ml	10	1948761

5

Sugestões Práticas:

- Desengordure, limpe e seque as superfícies antes de aplicar o adesivo. Utilize o limpador LOCTITE SF 7063 (consulte Limpeza na página 110)
- Se o adesivo for aplicado a menos de 15 °C, é recomendável tratar previamente as superfícies a unir com o ativador LOCTITE SF 7649 (consulte Preparação de Superfícies na página 117)



Vedação de Roscas

Prevenção de Fugas

As tubagens devem permanecer sem fugas em caso de vibrações fortes, ataques químicos, calor ou aumentos repentinos de pressão.

Os Vedantes de Roscas LOCTITE estão disponíveis sob a forma líquida ou como fio vedante e servem para prevenir fugas de gases e líquidos. Concebidos para aplicações de alta e baixa pressão, preenchem o espaço entre as peças roscadas e proporcionam uma vedação instantânea a baixa pressão. Quando estão totalmente curados, vedam com uma resistência ao rebentamento na maioria dos sistemas de tubagens.

Vantagens dos Fixadores de Roscas LOCTITE

- Podem ser usados em qualquer tamanho de rosca de tubagem
- Substituem todos os tipos de fita e vedantes de cânhamo/massa
- A vedação resiste às vibrações e os impactos
- Não se deformam nem contraem e não bloqueiam o sistema
- Protegem as zonas roscadas contra a corrosão
- Produtos com várias homologações

O Vedante LOCTITE Ideal para a Sua Aplicação

Os substratos a vedar são um fator-chave ao escolher o vedante de roscas adequado. As roscas de plástico requerem normalmente um vedante diferente das metálicas.

Anaeróbicos



Os produtos anaeróbicos são utilizados para as ligações metálicas

Silicone



Os silicones são utilizados nas ligações de plástico



9bVtbfY`C`GYi`DfcXi hc

J YXUñac`XY`F cgVWg	@C7H#9`)*%	@C7H#9`)**	@C7H#9`)(\$\$	@C7H#9`G=)`'`%`
858CG`Hk`7B=7CG				
F cgVW	a YfU`	a YfU`	a YfU`	d`aghVt
6]baf]c`XY`Fi`hi`fu	&\$`Ba	%`Ba	%`Ba	%`Ba
7cf	YgVfUbei`]nUXc	Ua`UfY`c	Ua`UfY`c	VfUbvT
FCG75`A`uL`A`5`				
A`&`#`F`				
A`)*`#`&`				
A`,`\$`#`'	●	●	●	●
BH9FJ5@C`Hk`FA`7C`89` : I B7`CB5A`9BHC`				
!)`)*`7`U`Z`%`\$`7`	●	●	●	●

5

@C7H#9`)*%

J YXUñac`XY`F cgVWg`Vt`a`DH: 9



bZcfa`Uñac`fäd]XU.
 6UgY`Xc`dfcXi`hc.`ögHyf`XY`
 a`YfUW]`Uhc`
 6U]i`U`fYg]gh=bW]U`
 :`c`[`U`a`äl`]a`U.`U`ö`
 BHyfj`U`c`höfa`]Vt`XY`Z`bV]cbUa`Ybhc.`
 Z`%`\$`7`
 7Yfh]ZVW]Xc`gY[`i`bXc`U`
 \ca`c`c`[`Uñac`5BG=#BG: `Bcfa`U`*`%

8YgW]ñac`
 J YXUñac`Ya`VUffU`dUfU`fcgVWg`
 a`Yfä`]W]g`
 J YXUñac`]a`YX]UHU`U`VU]i`U`dfYggäc`
 F`YVt`a`YbXUXc`dUfU`hcXUg`
 Ug`i`b`]Yg`a`Yfä`]W]g`XY`fcgVW`
 [`fcggU`fW]VW]`]hc`dbYi`a`äh]Vt`g`Y`
 \]Xfäi`]Vt`gk`

7UdUW]XUXYg` I`Xg`#`
 W]i`U` b`'`B<`
 6UffU`%`[`f` %`)`(\$`-&`(`

@C7H#9`)**

J YXUñac`XY`F cgVWg`XY`F Yg]gh=bW]U`A`öX]U



bZcfa`Uñac`fäd]XU.
 F`cgVW: `a`YfU`
 7cf: `Ua`UfY`c`
 F`cgVW`a`äl`]a`U.`A`,`\$`#`'
 6]baf]c`XY`fi`hi`fu: `%`B`"a`
 BHyfj`U`c`höfa`]Vt`XY`
 Z`bV]cbUa`Ybhc: `XY`!`))`U`Z`%`\$`

8YgW]ñac`
 F`Yg]gh=bW]U`a`öX]U`
 I`h`]nUñac`[`YfU`
 DUfU`Ud`]W]ñ`Yg]j`Yfh]W]g]c`i`gcVfY`
 U`W]VYñU`
 DfcdfV]cbUj`YXUñac`]bghUbräbYU`
 U`VU]i`Ug`dfYgg`Yg`
 7i`fU`YbHU`

7UdUW]XUXYg` I`Xg`#`
 W]i`U` b`'`B<`
 :`c`Y`)\$`a`>` %`&` &\$`*,`%`&`
 H`Vc`)\$`a`>` %`&` &\$`*,`%`%`



LOCTITE 5400

Vedante de Roscas de Resistência Média



Informação rápida:

- Rosca: metal
- Cor: amarelo
- Rosca máxima: M80/R3“
- Binário de rutura: 11 N.m
- Intervalo térmico de funcionamento: de -55 °C a +150 °C

Descrição

- Resistência média
- Folha de Dados Técnicos “limpa”
- Sem rotulagem obrigatória de perigosidade

Capacidades

Fole 50 ml

Uds. / caixa

12

n.º IDH

1953596

LOCTITE SI 5331

Vedante de Roscas de Resistência Baixa



Informação rápida:

- Rosca: plástico
- Cor: branco
- Rosca máxima: M80/R3“
- Binário de rutura: 1,5 N.m
- Intervalo térmico de funcionamento: de -55 °C a +150 °C

Descrição

- Baixa resistência
- Ideal para usar em roscas plásticas ou roscas mistas plástico-metal

Capacidades

Tubo 100 ml

Uds. / caixa

12

n.º IDH

2060817

LOCTITE 55

Fio Vedante de Roscas



Informação rápida:

- Rosca: metal, plástico ou ambos
- Cor: branco
- Tamanho máximo da rosca: R4“
- Intervalo térmico operacional: -55 a +149 °C

Descrição

- Vedante de uso geral para tubagem e conexões roscadas
- Não cura, alcança imediatamente a máxima resistência à pressão
- Veda qualquer tipo de fluido: água, gás, etc.
- Permite reajustes até 45° sem risco de fugas
- Aplicação fácil, limpa e precisa

Capacidades

Fio 50 m

Fio 160 m

Fio 160 m

Uds. / caixa

24

24

48

n.º IDH

483288

349998

2056937



Retenção

Protege as Peças contra as Cargas Elevadas e a Corrosão

Os retentores LOCTITE fixam chumaceiras, casquilhos e peças cilíndricas em eixos e alojamentos.

Conseguem a máxima capacidade de transmissão de carga e a distribuição uniforme da tensão, eliminando do desgaste e a corrosão por fricção. Preenchem as folgas entre as peças e curam, formando uma montagem de elevada precisão

Vantagens dos Retentores LOCTITE

- Os produtos de elevada resistência podem suportar cargas elevadas
- Contacto total: a carga e a tensão são distribuídas uniformemente na união
- Maior transmissão de carga e melhores rendimentos em combinação com as montagens por contração a quente ou sob pressão

Parâmetros Fundamentais para Escolher um Retentor:

- Dimensão da Folga entre as Peças
- Resistência Térmica
- Resistência da União
- Velocidade de Cura

LOCTITE 648



Fixação rápida, elevada resistência térmica

LOCTITE 660



Reparação e retenção de componentes gastos

Encontre O Seu Produto

Retenção	LOCTITE 603	LOCTITE 648	LOCTITE 6300	LOCTITE 660
DADOS TÉCNICOS				
Cor	verde	verde	verde	prata
Tempo de Fixação em Aço	8 min	3 min	10 min	15 min
Folga Máxima	0,1 mm	0,15 mm	0,15 mm	0,5 mm
INTERVALO TÉRMICO DE FUNCIONAMENTO				
-55 a +150 °C	●			●
-55 a +180 °C		●	●	

LOCTITE 603
Retentor de Elevada Resistência



Informação rápida:

- Cor: verde
- Folga máxima: 0,1 mm
- Tempo de cura em aço: 8 min
- Intervalo térmico de funcionamento: de -55 °C a +150 °C

Descrição

- Elevada resistência
- Ideal para rolamentos
- Para utilizar em peças cilíndricas justas
- Aplicável em superfícies ligeiramente oleadas

Capacidades	Uds. / caixa	n.º IDH
Boião 10 ml	12	1967547

LOCTITE 648
Retentor de Elevada Resistência Mecânica e Térmica



Informação rápida:

- Cor: verde
- Folga máxima: 0,15 mm
- Tempo de cura em aço: 3 min
- Intervalo térmico de funcionamento: de -55 °C a +180 °C

Descrição

- Elevada resistência mecânica
- Elevada resistência térmica
- Apto para superfícies ligeiramente oleadas
- Ideal para a retenção de montagens com folga ou interferência

Capacidades	Uds. / caixa	n.º IDH
Boião 50 ml	12	1804411

LOCTITE 6300
Retentor de Elevada Resistência



Informação rápida:

- Cor: verde
- Folga máxima: 0,15 mm
- Tempo de cura em aço: 10 min
- Intervalo térmico de funcionamento: de -55 °C a +180 °C

Descrição

- Elevada resistência
- Folha de Dados Técnicos “limpa”
- Sem rotulagem obrigatória de perigosidade
- Boa resistência térmica

Capacidades	Uds. / caixa	n.º IDH
Boião 50 ml	12	1949012

LOCTITE 660
Retentor de Preenchimento de Folgas



Informação rápida:

- Cor: prata
- Folga máxima: 0,5 mm
- Tempo de cura em aço: 15 min
- Intervalo térmico de funcionamento: de -55 °C a +150 °C

Descrição

- Elevada resistência
- Preenchimento de folgas
- Permite a reutilização de uniões cónicas, eixos estriados, chavetas e assentos de chumaceiras gastos sem nova maquinaria

Capacidades	Uds. / caixa	n.º IDH
Fole 50 ml	12	88153



Sugestões Práticas:

A correta preparação da superfície é o fator mais importante para que a vedação ou a retenção das peças seja ótima.

- Desengordure, limpe e seque as superfícies antes de aplicar o adesivo: utilize LOCTITE SF 7063 (consulte Limpeza na página 110)
- Se os produtos anaeróbicos tiverem de ser aplicados com menos de 15 °C, é necessário um tratamento prévio com o ativador LOCTITE SF 7649



Formação de Juntas

Vedações de Longa Duração

As juntas formam barreiras impermeáveis que evitam a fuga de líquidos ou gases.

Uma boa junta é aquela que permanece intacta e estanque por um período prolongado. Deve ser resistente aos líquidos e/ou gases a vedar e resistir às temperaturas e pressões de funcionamento a que está submetida. A vedação a baixas pressões é obtida imediatamente depois da montagem da flange, curando por completo em 24 horas para formar uma junta que não contrai, greta nem afrouxa.

Vantagens dos Formadores de Juntas LOCTITE

- Um único produto, limpo e fácil de aplicar
- Substituem as juntas convencionais, reduzem o inventário
- Preenchem todas as folgas
- Não são necessários novos apertos
- Vedação instantânea a baixa pressão
- Elevada resistência aos solventes
- Resistem a altas pressões quando estão totalmente curados
- Contacto máximo, eliminando a corrosão das faces da flange

O Formador de Juntas LOCTITE Perfeito para A Sua Aplicação

Há muitos fatores que influem na escolha da junta. A Henkel oferece uma ampla gama de formadores de juntas:

Produtos anaeróbicos para flanges rígidas:



- Montagens rígidas metal-metal
- Para folgas de vedações máximas de 0,25 mm
- A maioria das vezes o produto não é visível

Produtos de silicone para flanges flexíveis:



- Adequado para aplicações com grandes folgas de união (> 0,25 mm)
- Para flanges flexíveis onde pode haver movimento
- As flanges podem ser de materiais diferentes
- Para a vedação de todo o tipo de cárteres, tampas e alojamentos



Encontre O Seu Formador de Juntas

Tipo de Flange: Rígida

	LOCTITE 510	LOCTITE 518	LOCTITE 5188	LOCTITE 574
DADOS TÉCNICOS				
Cor	rosa	vermelho	vermelho	laranja
FOLGA MÁXIMA				
0,1 mm				
0,25 mm	●		●	●
≤ 0,3 mm		●		
INTERVALO TÉRMICO DE FUNCIONAMENTO				
De -55 °C a +150 °C		●	●	●
De -55 °C a +180 °C				
De -55 °C a +200 °C	●			

Tipo de Flange: Flexível

	LOCTITE SI 5660	LOCTITE SI 5980	LOCTITE SI 5910	LOCTITE SI 5990	LOCTITE SI 5926	LOCTITE Kit de O-rings
DADOS TÉCNICOS						
Cor	cinzento	negro	negro	cobre	azul	negro
FOLGA MÍNIMA						
> 0,3 mm	●	●	●	●	●	●
INTERVALO TÉRMICO DE FUNCIONAMENTO						
De -50 °C a +200 °C		●				
De -55 °C a +200 °C	●		●		●	
De -55 °C a +300 °C				●		

5

LOCTITE 510
Elevada Resistência Térmica



Informação rápida:

- Tipo de flange: rígida
- Cor: rosa
- Folga máxima: 0,25 mm
- Intervalo térmico de funcionamento: de -55 °C a +200 °C

Descrição

- Elevada resistência térmica
- Elevada resistência química
- Ideal para utilizar em flanges rígidas

Capacidades	Uds. / caixa n.º IDH	
	Uds. / caixa	n.º IDH
Tubo 50 ml	12	234219

LOCTITE 518
Semiflexível



Informação rápida:

- Tipo de flange: rígida
- Cor: vermelho
- Folga máxima: 0,3 mm
- Intervalo térmico de funcionamento: de -55 °C a +150 °C

Descrição

- Semiflexível
- Excelente resistência a óleos
- Consistência em gel
- Recomendado para flanges rígidas de ferro, aço e alumínio

Capacidades	Uds. / caixa n.º IDH	
	Uds. / caixa	n.º IDH
Seringa 50 ml	10	2068766
Lápis 25ml	12	2392090

LOCTITE 5188
Elevada flexibilidade



Informação rápida:

- Tipo de flange: rígida
- Cor: vermelho
- Folga máxima: 0,25 mm
- Intervalo térmico de funcionamento: de -55° a +150°

Descrição

- Utilização geral - Altamente flexível
- Excelente resistência a óleos
- Excelente resistência química

Capacidades	Uds. / caixa n.º IDH	
	Uds. / caixa	n.º IDH
Fole 50 ml	12	1300829

LOCTITE 574
Utilização geral



Informação rápida:

- Tipo de flange: rígida
- Cor: laranja
- Folga máxima: 0,25 mm
- Intervalo térmico de funcionamento: de -55 °C a +150 °C

Descrição

- Utilização geral
- Ideal para utilizar em flanges rígidas maquinadas e rígidas
- Cura muito rápida e elevada resistência mecânica

Capacidades	Uds. / caixa n.º IDH	
	Uds. / caixa	n.º IDH
Fole 50 ml	12	88115
Tubo 50 ml	12	88560
Tubo 250 ml	10	88561



LOCTITE MR 5922

Vedação e Reforço de Juntas



Informação rápida:

- Tipo de flange: rígida ou flexível
- Cor: negro
- Folga máxima: não aplicável
- Intervalo térmico de funcionamento: de -54 °C a +204 °C

Descrição

- Melhora notavelmente as propriedades das juntas tradicionais pré-cortadas de papel, cortiça, material composto ou sintético
- Permanece semiflexível
- Ideal para peças com desmontagem frequente
- Boa resistência a óleos e a água / glicol

Capacidades	Uds. / caixa	n.º IDH
Tubo 200 ml	12	88144

LOCTITE MR 5923

Vedação e Reforço de Juntas



Informação rápida:

- Vedação e reforço de juntas
- Cor: negro
- Intervalo térmico de funcionamento: de -55 °C a +200 °C

Descrição

- Para trabalhos de vedação e reforço de juntas antes da colocação da junta pré-cortada convencional
- Ideal para operações de montagem depois das reparações
- Produto de baixa viscosidade

Capacidades	Uds. / caixa	n.º IDH
Boião 117 ml	12	229859
Boião 450 ml	12	88142

LOCTITE Kit de O-rings



Informação rápida:

- O kit contém: 5 cordões de borracha de nitrilo com diferentes diâmetros e um frasco do adesivo instantâneo LOCTITE 406
- Reduz o inventário
- Especialmente indicado para reparações urgentes

Descrição

- Para formar, em questão de segundos, O-rings de qualquer tamanho
- A união adesiva é tão resistente como a própria borracha

Capacidades	Uds. / caixa	n.º IDH
1 Kit	5	88101

LOCTITE SI 5366

Vedante Flexível Transparente



Informação rápida:

- Tipo de flange: flexível
- Folga máxima: 1 mm
- Intervalo térmico de funcionamento: de -50 °C a +250 °C
- Tempo de formação de pele: 5 min

Descrição

- Silicone acético monocomponente de elevada adesão e velocidade de cura
- As aplicações típicas incluem a vedação de janelas em comboios, vedação de fontes de calor, proporcionando proteção / isolamento em caixas elétricas, união de silicões HCR e para utilização geral e manutenção em diferentes campos

Capacidades	Uds. / caixa	n.º IDH
Cartucho 310 ml	12	2063269

Encontrará mais informação sobre formadores de juntas em: www.henkel-adhesives.com/pt/vrm

LOCTITE SI 5367
Vedante Flexível Branco



Informação rápida:

- Tipo de flange: flexível
- Folga máxima: 1 mm
- Intervalo térmico de funcionamento: de -50 °C a +250 °C
- Tempo de formação de pele: 5 min

Descrição

- Silicone acético monocomponente de elevada adesão e velocidade de cura
- Boa resistência química e térmica
- Para vedação geral de elástico em cárteres, tampas e alojamentos de motor e transmissão

Capacidades	Uds. / caixa	n.º IDH
Cartucho 310 ml	12	2063298

LOCTITE SI 5368
Vedante Flexível Negro



Informação rápida:

- Tipo de flange: flexível
- Folga máxima: 1 mm
- Intervalo térmico de funcionamento: até 250 °C
- Tempo de formação de pele: 5 min

Descrição

- Silicone acético monocomponente de elevada adesão e velocidade de cura
- Especialmente recomendado para a vedação de componentes em contacto direto com óleo de motor como, por exemplo, o cárter e a bomba de óleo.

Capacidades	Uds. / caixa	n.º IDH
Cartucho 310 ml	12	2063264

LOCTITE SI 5660
Resistência à Água e ao Glicol



Informação rápida:

- Tipo de flange: flexível
- Cor: cinzento
- Intervalo térmico de funcionamento: de -55 °C a +200 °C

Descrição:

- Superfícies de metal ou plástico
- Excelente resistência à água e ao glicol
- Excelente adesão multissubstrato
- Sem rotulagem obrigatória de perigosidade

Capacidades	Uds. / caixa	n.º IDH
Rocep 100ml	6	2551663
Cartucho 300 ml	12	2064483
Tubo 100 ml	12	2374949

LOCTITE SI 5699
Formador de Juntas Cinzento



Informação rápida:

- Tipo de flange: flexível
- Folga máxima: até 1 mm
- Intervalo térmico de funcionamento: de -55 °C a +250 °C

Descrição

- Recomendado para vedar todo o tipo de flanges, mesmo estampadas, quando for necessária resistência à água / glicol
- Muito elevada resistência mecânica
- Aplicações típicas: tampas de válvula, cárter do óleo, vedação da distribuição, coletor de admissão, tampa do termóstato e bomba de água, entre outros

Capacidades	Uds. / caixa	n.º IDH
Tubo 80 ml	12	2061023



LOCTITE SI 5900

Formador de Juntas Negro



Informação rápida:

- Tipo de flange: flexível
- Folga máxima: 1 mm
- Intervalo térmico de funcionamento: até 200 °C em contínuo

Descrição

- Vedante de silicone de elevado rendimento, não corrosivo e inodoro
- Veda e forma juntas de forma instantânea
- Excelente resistência a óleos
- Boa resistência à água e ao glicol
- Aplicações comuns: tampa da válvula, cárter de óleo, suporte do termóstato, bomba de água e óleo, cárter de transmissão, caixa de velocidades, etc.

Capacidades	Uds. / caixa	n.º IDH
Seringa 50 ml	10	2051995

LOCTITE SI 5910

Resistência a Óleos



Informação rápida:

- Tipo de flange: flexível
- Cor: negro
- Intervalo térmico de funcionamento: de -55 °C a +200 °C

Descrição

- Superfícies de metal ou plástico
- Excelente resistência a óleos
- Excelente adesão multissubstrato

Capacidades	Uds. / caixa	n.º IDH
Tubo 80 ml	12	2061760
Rocep 100ml	6	2326225
Cartucho 300ml	12	2061877

LOCTITE SI 5920

Silicone de Cor Cobre



Informação rápida:

- Tipo de flange: flexível
- Folga máxima: até 1 mm
- Intervalo térmico de funcionamento: de -55 °C a +350 °C

Descrição

- Para flanges expostas a altas temperaturas e motores de elevado rendimento
- Pode ser aplicado em peças de metal, de plástico e em peças pintadas
- Muito boa resistência a óleos
- Boa resistência à água e ao glicol

Capacidades	Uds. / caixa	n.º IDH
Tubo 80 ml	12	2061259

LOCTITE SI 5926

Silicone Azul



Informação rápida:

- Tipo de flange: flexível
- Cor: azul
- Intervalo térmico de funcionamento: de -55 °C a +200 °C

Descrição

- Vedante de silicone flexível
- Ideal para utilizar em flanges flexíveis, superfícies maquinadas ou fundidas, metal ou plástico

Capacidades	Uds. / caixa	n.º IDH
Tubo 100 ml	12	2064456
Cartucho 315 ml	12	2064439

5

LOCTITE SI 596 Silicone Vermelho Autonivelável



Informação rápida:

- Tipo de flange: flexível
- Intervalo térmico de funcionamento: até 275 °C em contínuo
- Boa resistência a óleos e a água / glicol

Descrição

- Aplicações comuns: caixas de velocidade, tampas de diferencial, corpos de válvula, bombas de óleo e água, cárter
- Também pode ser utilizado como revestimento de juntas precortadas

Capacidades	Uds. / caixa	n.º IDH
Tubo 80 ml	12	2064238

LOCTITE SI 5970 Formador de Juntas Negro



Informação rápida:

- Tipo de flange: flexível
- Folga máxima: 1 mm
- Intervalo térmico de funcionamento: de -60 °C a +200 °C
- Pode ser aplicado em peças de plástico e peças pintadas
- Toque seco após 25 min
- Excelente resistência a óleos
- Boa resistência à água e ao glicol

Descrição

- As aplicações comuns incluem as tampas de metal estampado (tampas de distribuição e cárteres de óleo), onde é necessária uma boa resistência aos óleos e capacidade de tolerar grandes movimentos na junta

Capacidades	Uds. / caixa	n.º IDH
Cartucho 300 ml	12	2061041

LOCTITE SI 5972 Formador de Juntas Cinzento



Informação rápida:

- Tipo de flange: semiflexível
- Folga máxima: seca
- Intervalo térmico de funcionamento: de -45 °C a +315 °C
- Resiste a uma ampla seleção de óleos, combustíveis, lubrificantes e produtos químicos

Descrição

- Ideal para montagens submetidas a vibração
- As aplicações típicas incluem a vedação de juntas, flanges e ligações roscadas, sistemas de aquecimento em aviões, coletores, linhas de vapor, caixas de velocidades e tampas

Capacidades	Uds. / caixa	n.º IDH
Tubo 200 ml	12	88145

LOCTITE SI 5980 Resistência a Óleos



Informação rápida:

- Tipo de flange: flexível
- Cor: negro
- Intervalo térmico de funcionamento: de -50 °C a +200 °C

Descrição

- Superfícies de metal ou plástico
- Excelente resistência a óleos
- Excelente adesão multissubstrato
- Sem rotulagem obrigatória de perigosidade

Capacidades	Uds. / caixa	n.º IDH
Rocep 100ml	6	2327038

E clique aqui!



LOCTITE SI 5990

Elevada Resistência Térmica



Informação rápida:

- Tipo de flange: flexível
- Cor: cobre
- Intervalo térmico de funcionamento: de -55 °C a +300 °C

Descrição

- Superfícies de metal ou plástico
- Elevada resistência térmica
- Excelente adesão multissubstrato
- Sem rotulagem obrigatória de perigosidade

Capacidades

Tubo 100 ml

Uds. /
caixa n.º IDH

12 2374950

Sugestões Práticas:

- Ambas as partes da flange devem estar limpas e isentas de sujidade como gordura, óleo, resíduos de juntas e vedantes, etc.
- Desengordure, limpe e seque as superfícies antes de aplicar o adesivo. Utilize o limpador LOCTITE SF 7063 (consulte Limpeza na página 110)
- Para operações de manutenção e reparação, elimine os resíduos das juntas velhas com LOCTITE SF 7200 e limpe as superfícies com LOCTITE SF 7063 (consulte a secção Limpeza na página 110)
- Se o adesivo for aplicado com menos de 15 °C, deve tratar previamente as superfícies a unir com o ativador LOCTITE SF 7649 (consulte Preparação de Superfícies na página 117)



Reparações de Emergência

Para Peças de Metal

As soluções para união estrutural com os epóxis LOCTITE ajudam a fixar ou a reparar peças metálicas. A ampla gama de adesivos estruturais inclui produtos transparentes ou com carga metálica, que podem ser utilizados em diferentes substratos.

LOCTITE EA 3430 Adesivo de Utilização Geral



Informação rápida:

- Base do produto: epóxi bicomponente
- Cor: ultratransparente
- Vida de mistura: 7 min
- Tempo de fixação: 15 min
- Intervalo térmico operacional: de -55 °C a +100 °C
- Resistente à água

Aplicações

- Ideal para unir uma ampla variedade de substratos
- Fácil e rápido de aplicar à temperatura ambiente
- Forma uma linha de união ultratransparente, o que permite a adesão de vidro e painéis decorativos

Capacidades	Uds. / caixa	n.º IDH
Blíster, seringa 24 ml	12	266585

LOCTITE EA 3450 Reparação Rápida de Metais



Informação rápida:

- Base do produto: epóxi bicomponente
- Cor: cinzento
- Vida de mistura: de 4 min a 6 min
- Tempo de fixação: 15 min
- Intervalo térmico operacional: de -55 °C a +100 °C

Aplicações

- Adesão ou reparação de peças de metal
- Fácil e rápido de aplicar à temperatura ambiente
- Ideal para a reparação e adesão de peças de metal
- União adesiva de muito alta resistência

Capacidades	Uds. / caixa	n.º IDH
Blíster, seringa 25 ml	6	1886335

LOCTITE EA 3463 Barra Moldável com Enchimento de Aço



Informação rápida:

- Base do produto: epóxi bicomponente
- Cor: cinzento
- Vida de mistura: 3 min
- Tempo de fixação: 10 min
- Intervalo térmico operacional: de -30 °C a +120 °C

Aplicações

- Massa epóxi com carga de aço para reparações de emergência
- Para reparar fugas em tubagens e tanques e pequenos defeitos em alojamentos e orifícios mecanizados de entrada de parafusos e pernos, bloco do motor, etc.
- Depois de curado, apresenta uma elevada resistência a compressão e boa adesão à maioria das superfícies
- Pode aderir e curar mesmo em condições de completa imersão em água

Capacidades	Uds. / caixa	n.º IDH
Blíster 50 g	12	467649
Barra de 114 g	24	247063



LOCTITE EA 3471

Adesivo Epóxi Metal Set S1



Informação rápida:

- Epóxi bicomponente com carga de aço
- Vida de mistura: 45 min
- Tempo de fixação: 180 min
- Intervalo térmico operacional: de -20 °C a +120 °C

Aplicações

- Vedação de gretas em tanques, carcaças, tampas e válvulas
- Reparação de defeitos não estruturais em carcaças de aço
- Reconstrução da superfície de juntas gastas
- Reparação das erosões provocadas por cavitação ou corrosão

Capacidades

Kit 500 g

Uds. /
caixa n.º IDH

10 478272

LOCTITE EA 3473

Adesivo Epóxi Metal Set S3



Informação rápida:

- Epóxi bicomponente com carga de aço
- Vida de mistura: 6 min
- Tempo de fixação: 15 min
- Intervalo térmico operacional: de -20 °C a +120 °C

Aplicações

- Vedação de orifícios em tanques, fugas em tubagens e curvas
- Renovação de roscas gastas
- Reconstrução de peças de aço gastas

Capacidades

Kit 500 g

Uds. /
caixa n.º IDH

10 478264

LOCTITE EA 3479

Metal Set HTA



Informação rápida:

- Epóxi bicomponente com pó de alumínio
- Tempo de vida da mistura: 40 min
- Tempo de fixação: 150 min
- Intervalo térmico operacional: 20 a +190 °C

Aplicações:

- Epóxi bicomponente que não descola, fortemente reforçado e preenchido com pó de alumínio
- É misturado e moldado facilmente para alcançar formas invulgares, se necessário
- Cura formando um acabamento similar ao alumínio, inoxidável

Capacidades

Kit 500 g

Uds. /
caixa n.º IDH

10 195826

5

LOCTITE EA 3498

Massa de Montagem de Tubos de Escape



Informação rápida:

- Vedante inorganico de elevada eficacia para a montagem do silenciador e dos componentes do sistema de expulsao de gases de escape
- Aplicavel a temperatura ambiente

Aplicações

- Veda e impermeabiliza totalmente o silenciador e o tubo de escape
- Muito elevada adesao inicial ao metal
- Isento de amianto
- Grande durabilidade e resistencia ambiental
- Cura com o calor gerado pelos gases de escape durante o funcionamento do motor

Capacidades	Uds. / caixa	n.º IDH
Tubo 150 g	12	1151381

LOCTITE EA 9461

Adesivo Epóxi Resistente



Informação rápida:

- Grande resistencia a escamacao e excelente resistencia ao cisalhamento
- Vida de mistura: 40 min
- Tempo de fixacao: 240 min
- Intervalo térmico operacional: de -55 °C a +120 °C

Aplicações

- Perfeito tanto como adesivo de montagem para paineis automoveis em geral, como para a colagem de reforcos estruturais no compartimento do motor, chassis, etc.
- Indicado para todo o tipo de metais e fibras
- Nao descola

Capacidades	Uds. / caixa	n.º IDH
Cartucho duplo 50 ml	12	451239
Cartucho duplo 400 ml	12	451240

LOCTITE SI 5075

Fita Isolante e Vedante



Informação rápida:

- Fita de silicone
- Cor: vermelho
- Intervalo térmico operacional: de -54 °C a +260 °C
- Veda instantaneamente
- Resistência à tração: 50 kg/cm2
- Resiste à radiação UV
- Resistência elétrica até 400 vpm
- Resistente à água salgada, óleos e químicos corrosivos

Aplicações

- Fita multiúsos autovulcanizante, sem adesivos
- Estica até 3 vezes o seu tamanho
- Ao ser aplicado em redor de uma superfície, autovulcaniza e veda e protege instantaneamente a zona contra as fugas de ar ou água, corrosão e riscos

Capacidades	Uds. / caixa	n.º IDH
Fita 4,27 m x 2,5 cm (vermelho)	10	1460869



5

Lubrificação

Proteção contra o Desgaste e a Corrosão

A função típica de um lubrificante é:

- Redução do desgaste e da corrosão
- Proteção contra a humidade
- Formar um revestimento contínuo na peça

Óleos – lubrificam as peças e protegem contra a humidade como, por exemplo, peças elétricas, afrouxam parafusos e porcas corroídas e presas.

Lubrificantes – lubrificam componentes submetidos a baixo esforço como as dobradiças das portas, calhas, pinças de travões.

Antigripantes – protegem as peças de metal contra a gripagem, o desgaste por fricção e a corrosão, mesmo a altas temperaturas como, por exemplo, evitam a corrosão galvânica entre as jantes de alumínio e o metal dos discos de travão.

Eliminadores do óxido – têm boas propriedades de capilaridade e deixam uma camada contínua protetora sobre a peça.

Encontre O Seu Produto

Lubrificação	LOCTITE LB 8201	LOCTITE LB 8021
Óleo	●	●
Massa lubrificante		
Antigripante		
Eliminação de óxido / libertação	●	
Intervalo Térmico de Funcionamento	-20 °C a +120 °C	-30 °C a +150 °C não contínua até 250 °C

LOCTITE LB 8005 Protetor de Correias



Informação rápida:

- Óleo de base e aditivos: lubrificantes e solventes de pentano/acetona
- Cor: amarelo transparente
- Resistente à água
- Funciona mesmo em condições de máxima humidade

Descrição

- Repõe a humidade para evitar o gretamento e o desgaste prematuro, prolongando a vida das correias
- Aumenta a força transmissora e evita que deslizem devido ao calor, frio, humidade ou pó
- É especialmente adequado para todas as correias de transmissão em automóveis, camiões, autocarros e motores marinhos

Capacidades	Uds. / caixa	n.º IDH
Aerossol 400 ml	12	232296

LOCTITE LB 8008 Antigripante de Cobre C5-A



Informação rápida:

- Óleo base e aditivos: massa de montagem com base de cobre
- Cor: cobre
- Intervalo térmico de funcionamento: de -30 °C a +980 °C

Descrição

- Proporciona proteção a altas temperaturas, contra a gripagem e o bloqueio
- Aplicações típicas: parafusos, porcas, tubagens, pernos de escapes, pernos de travões de patim

Capacidades	Uds. / caixa	n.º IDH
Boião 454 g	12	503390



LOCTITE LB 8101	TEROSON VR 500	LOCTITE LB 8151	LOCTITE LB 8040	LOCTITE LB 8018
●	●			
		●		
			●	●
-30 a +170 °C	-45 a +180 °C	-30 a +900 °C	-	-

LOCTITE LB 8009 Antigripante de Alto Desempenho



Informação rápida:

- Óleo base e aditivos: grafite / fluoreto de cálcio, sem chumbo, cobre, sulfureto e os seus compostos
- Cor: cinzento
- Intervalo térmico de funcionamento: de -30 °C a +1315 °C

Descrição

- Não contém metais livres, sendo compatível com aço inoxidável e outras ligas de níquel
- Para uma lubrificação duradoura
- Para todos os metais incluindo aço inoxidável e titânio

Capacidades	Uds. / caixa	n.º IDH
Boião 454 g	12	504232

LOCTITE LB 8018 Eliminador de Óxido

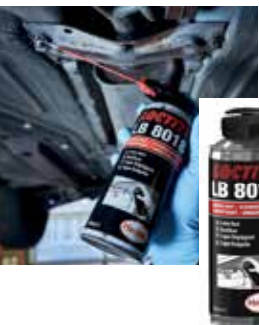

Informação rápida:

- Cor: incolor
- Óleo base e aditivos: óleo mineral
- Liberta peças bloqueadas

Descrição

- Óleo penetrante para libertar porcas oxidadas ou gripadas, pernos, parafusos e outras ligações roscadas, além de peças de metal
- Deixa sobre a peça uma camada fina que a lubrifica e evita o óxido
- Recomendado como limpador antes da lubrificação

Capacidades	Uds. / caixa	n.º IDH
Aerossol 400 ml	12	2101564

LOCTITE LB 8021

Óleo de Silicone



Informação rápida:

- Óleo base e aditivos: óleo de silicone
- Cor: incolor
- Intervalo térmico de funcionamento: de -30 °C a +150 °C
- De forma não contínua até +250 °C

Descrição

- Óleo de silicone de utilização geral
- É um lubrificante universal para componentes submetidos a baixo esforço como dobradiças das portas e da bagageira, fechaduras, calhas dos assentos, apoio de cabeças, teto solar, etc.
- Adequado como agente desmoldante
- H1 NSF reg. n.º: 141642

Capacidades	Uds. / caixa	n.º IDH
Aerossol 400 ml	12	2101261

LOCTITE LB 8023

Antigripante Marino



Informação rápida:

- Óleo base e aditivos: base de sulfonato de cálcio
- Cor: cinzento-escuro a negro
- Intervalo térmico de funcionamento: de -30 °C a +1315 °C

Descrição

- Protege as montagens expostas a água doce ou salgada, e em condições de muita humidade
- Para aço inoxidável
- Certificado pelo American Bureau of Shipping

Capacidades	Uds. / caixa	n.º IDH
Boião 454 g	12	504650

LOCTITE LB 8031

Óleo de Corte para Perfurar e Roscar



Informação rápida:

- Óleo base e aditivos: óleo mineral e aditivos EP
- Cor: amarelo escuro
- Intervalo térmico de funcionamento: de -20 °C a +160 °C
- Adequado para usar em aço e aço inoxidável
- Não deve ser usado em superfícies de alumínio, titânio e ligas de cobre, em que o aspeto seja importante

Descrição

- É utilizado para facilitar as operações de maquinaria
- Permite uma maior velocidade de corte com um acabamento superficial melhorado e maior duração das ferramentas de corte
- Lubrificante para evitar o desgaste durante os trabalhos de perfuração, roscagem e operações de maquinaria em geral

Capacidades	Uds. / caixa	n.º IDH
Aerossol 400 ml	12	1324498

LOCTITE LB 8040

Libertador Efeito Gelo



E clique aqui!



Informação rápida:

- Óleo base e aditivos: óleo mineral
- Cor: âmbar
- Arrefece instantaneamente as peças tratadas até -43 °C

Descrição

- Liberta componentes oxidados, corroídos e gripados com o efeito de choque por arrefecimento
- Infiltra-se diretamente no óxido por ação capilar
- Depois de soltas, as peças permanecem lubrificadas e protegidas contra a corrosão

Capacidades	Uds. / caixa	n.º IDH
Aerossol 400 ml	12	680342



LOCTITE LB 8101
Lubrificante de Correntes



Informação rápida:

- Óleo base e aditivos: óleo mineral, EP
- Cor: âmbar
- Intervalo térmico de funcionamento: -30 °C a +170 °C

Descrição

- Massa lubrificante especial para mecanismos abertos
- Protege contra a entrada de água
- Excelente resistência ao desgaste e à compressão
- Para lubrificar mecanismos abertos como correntes ou engrenagens
- Foi concebido para resistir a forças centrífugas em mecanismos de alta velocidade

Capacidades	Uds. / caixa	n.º IDH
Aerossol 400 ml	12	88403

LOCTITE LB 8103
Massa lubrificante MoS₂



Informação rápida:

- Óleo base e aditivos: óleo mineral, sabão de lítio e MoS₂
- Cor: negro
- Intervalo térmico de funcionamento: de -30 °C a +160 °C

Descrição

- Para peças móveis a qualquer velocidade
- Suporta vibrações e cargas elevadas
- É utilizado em uniões muito tensas, rolamentos lisos e de rolos, chavetas e juntas de casquilhos e calhas submetidas a vibrações e a cargas intensas

Capacidades	Uds. / caixa	n.º IDH
Boião 1 l	6	1118138

LOCTITE LB 8151
Antigripante com Base de Alumínio



Informação rápida:

- Agentes lubrificantes sólidos: alumínio, grafite e aditivos de extrema pressão (EP)
- Cor: cinzento
- Lubrificante com base de petróleo
- Elevada resistência térmica: de -30 °C a +900 °C

Descrição

- Antigripante de elevado desempenho
- Reforçado com grafite e carga metálica
- Ideal para montagens de velas, proteção dos parafusos do sistema de travões ou dos gases de escape

Capacidades	Uds. / caixa	n.º IDH
Aerossol 400 ml	12	88405

LOCTITE LB 8192
Revestimento PTFE



Informação rápida:

- Óleo base e aditivos: dispersão de PTFE
- Cor: branco
- Intervalo térmico de funcionamento: de -180 °C a +260 °C

Descrição

- Forma um revestimento que adere e seca à temperatura ambiente, deixando as superfícies deslizantes, ideais para realizar movimentos em superfícies metálicas e não metálicas
- Impede a acumulação de pó e sujidade
- Protege contra a corrosão
- Para tapetes transportadores, corrediças e cames

Capacidades	Uds. / caixa	n.º IDH
Aerossol 400 ml	12	88408

LOCTITE LB 8201
Aerossol 5 Soluções**Informação rápida:**

- Óleo base e aditivos: óleo mineral
- Cor: amarelo claro
- Intervalo térmico de funcionamento: de -20 °C a +120 °C
- Não contém silicone

Descrição

- Aerossol 5 Soluções
- Liberta peças bloqueadas
- Lubrifica metais
- Limpa as peças
- Remove a humidade
- Previne a corrosão

Capacidades	Uds. / caixa	n.º IDH
Aerossol 400 ml	12	2101117

TEROSON VR 500
Massa Lubrificante de Utilização Geral**Informação rápida:**

- Cor: castanho
- Base: massa lubrificante sintética
- Intervalo térmico de funcionamento: de -45 °C a +180 °C
- Resistente a impactos
- Não é solúvel em água
- Não derrete
- Aprovado para equipamentos originais

Descrição

- Massa de montagem para prevenir os ruídos do tambor e dos travões de discos
- Adequado para aplicações exigentes como, por exemplo, sistemas de válvulas de alta temperatura, portas de fornos ou sistemas de correias
- Excelente para sistemas de lubrificação central
- Não contém sabões metálicos

Capacidades	Uds. / caixa	n.º IDH
Saqueta de 5,5 ml	100	883259



Adesivos de Utilização Geral

6



Adesivos de Utilização Geral

Soluções Comprovadas para Reparações Comuns

É possível realizar diversas pequenas reparações rapidamente com os adesivos de utilização geral da Henkel. As seguintes páginas apresentam produtos essenciais para unir qualquer material.

União Instantânea

Para as peças pequenas que têm de ser coladas de forma rápida e simples, os adesivos instantâneos LOCTITE são muito úteis. Há produtos de baixa viscosidade, que penetram por capilaridade mesmo nas folgas mais pequenas, e produtos em gel, formulados para reparar materiais porosos. Mesmo as temperaturas elevadas, até 120 °C, não constituem um problema.

Encontre O Seu Produto	LOCTITE 454	LOCTITE 3090	LOCTITE 401	LOCTITE 406	LOCTITE 480
Viscosidade:	gel	gel, 2C	líquido	líquido	líquido
Características Principais:	Utilização geral	Preenchimento de folgas	Utilização geral	Plástico e borracha	negro
		Resistente a impactos	Resistência térmica até 120 °C		Resistente a impactos

LOCTITE 454 Gel de Utilização Geral



Informação rápida:

- Gel de utilização geral
- Folga máxima: <0,15 mm
- Tempo de fixação: de 5 s a 10 s
- Intervalo térmico de funcionamento: de -40 °C a +120 °C
- Cor: incolor transparente

Aplicações:

- Ideal para todas as reparações rápidas
- Adequado para aplicações em superfícies verticais e irregulares
- Não goteja nem escorre
- Sem capilaridade, ideal para materiais porosos
- Une substratos similares ou combinações de substratos diferentes como madeira, metais, cerâmica, bem como a maioria dos plásticos

Capacidades	Uds. / caixa	IDH n.º
Blíster 3 g	12	407869



LOCTITE 3090

Adesivo Instantâneo com Grande Capacidade de Preenchimento de Folgas



E
clique
aqui!



Informação rápida:

- Preenchimento de folgas até 5 mm
- Tempo de fixação: de 90 s a 150 s
- Intervalo térmico de funcionamento: de -40 °C a +80 °C
- Cor: incolor transparente

Aplicações:

- Não goteja, permite aplicações verticais ou sobre a cabeça
- Com o seu bocal misturador, pode ser aplicado de forma limpa e precisa
- Perfeito para a adesão rápida de peças de plástico e para realizar todo o tipo de reparações de emergência
- Excelentes propriedades de adesão aos substratos mais comuns

Capacidades	Uds. / caixa	IDH n.º
Seringa dupla 10 g	12	1379598

LOCTITE 401

Adesivo Instantâneo de Utilização Geral



Informação rápida:

- Utilização geral
- Folga máxima: <0,15 mm
- Tempo de fixação: de 3 s a 10 s
- Intervalo térmico de funcionamento: de -40 °C a +120 °C
- Cor: incolor transparente

Aplicações:

- Muito elevada resistência em peças ajustadas
- Perfeito para reparações rápidas e todo o tipo de pequenas reparações de emergência
- Une substratos similares ou combinações de substratos diferentes como metais, borracha, madeira, cartão, cerâmica, bem como a maioria dos plásticos

Capacidades	Uds. / caixa	IDH n.º
Blister 3 g	12	406631
Blister 5 g	12	404910
Garrafa 20 g	12	404911
Garrafa 50 g	12	233656

LOCTITE 406

Adesivo Instantâneo para Plástico e Borracha



Informação rápida:

- Baixa viscosidade
- Folga máxima: <0,15 mm
- Tempo de fixação: de 2 s a 10 s
- Intervalo térmico de funcionamento: de -40 °C a +80 °C
- Cor: incolor transparente

Aplicações:

- Adesão rápida de plástico e borracha, incluindo EPDM
- O primário LOCTITE SF 770 melhora a adesão dos substratos difíceis de unir

Capacidades	Uds. / caixa	IDH n.º
Garrafa 20 g	12	1922290
Kit para Poliolefinas LOCTITE 406 (20 g) + LOCTITE 770 (10 g)	10	229877

LOCTITE 480

Adesivo Instantâneo Negro



Informação rápida:

- Cor: negro
- Folga máxima: <0,15 mm
- Tempo de fixação: de 20 s a 50 s
- Intervalo térmico de funcionamento: de -40 °C a +100 °C
- Resistente a impactos

Aplicações:

- Para aplicações que requeiram resistência aos impactos ou à escamação
- Recomendado para unir metal a metal, a borracha ou a ímanes
- Boa resistência em ambientes húmidos

Capacidades	Uds. / caixa	IDH n.º
Garrafa 20 g	12	88116

LOCTITE HY 4090 – VELOCIDADE + RESISTÊNCIA



LOCTITE HY 4070 é um adesivo em gel, bicomponente, híbrido de cianoacrilato e acrílico. Oferece um tempo de fixação muito curto à temperatura ambiente em uniões com folgas até 5 mm. Algumas das suas principais vantagens são:

- Adere a uma grande variedade de substratos, incluindo a maioria dos plásticos, borrachas e metais.
- Não descola
- Preenchimento de folgas até 5 mm
- Resistência térmica e à humidade

Capacidades	Uds. / caixa	IDH n.º
seringa dupla 10 g + 1g	12	2237459



LOCTITE HY 4060 é um adesivo bicomponente, híbrido de cianoacrilato e epóxi. Adere a uma grande variedade de substratos, incluindo metais, a maioria dos plásticos, borrachas, madeira, etc. Oferece uma boa resistência térmica e à humidade. É misturado manualmente “com indicador de mistura”.

Capacidades	Un. / caixa	IDH n.º
Cartucho duplo 25 g	14	2298838



LOCTITE HY 4080 GY é um adesivo bicomponente, híbrido de cianoacrilato e acrílico. Oferece uma excelente adesão a metais, materiais compostos e plásticos. Tempo aberto prolongado, a resistência vai aumentando rapidamente em uma hora. Boa resistência ao descascamento, a cargas de impacto, mantendo ao mesmo tempo uma alta resistência ao cisalhamento.

Capacidades	Un. / caixa	IDH n.º
Cartucho duplo 50 g	10	2221784



Reparação de uma Jante



Reparação de um Farol

Talvez Também Necessite De

LOCTITE SF 770 Primário

Melhora a adesão dos adesivos instantâneos sobre as poliolefinas e outros plásticos de baixa energia superficial

Mais informação na página 116





União de Materiais Porosos

Se necessitar de adesivos de contacto para unir placas de PVC, tetos interiores, revestimentos de portas ou peças de borracha, aqui encontrará as soluções adequadas para cada aplicação. A união é flexível, resiste ao calor e funciona em todos os substratos utilizados nestas aplicações

TEROSON SB 2444 Adesivo de Contacto



Informação rápida:

- Base do produto: policloropreno
- Cor: bege brilhante
- Elevada adesão inicial e contacto
- Flexível e sensível à pressão
- Elevada resistência térmica

Aplicações:

- Ideal para colar materiais de borracha sólida e espumada, material de espuma flexível, couro, feltro e materiais insonorizantes de borracha, metal, madeira e poliéster, cartão e PVC rígido
- Elevada aderência inicial, deixar evaporar de 5 min a 10 min
- Pode ser aplicado com pincel ou espátula

Capacidades	Uds. / caixa	IDH n.º
Boião 670 g	12	238403



União de Contacto Rápida

A união rápida de adornos, emblemas, tecidos, borracha, isolantes, couro, cartão, metal, madeira e poliéster é solucionada com uma fita de face dupla ou um adesivo em aerossol.

TEROSON VR 1000 Fita Adesiva de Face Dupla



Informação rápida:

- Base do produto: espuma de polietileno com adesivo acrílico
- Elevada resistência ao envelhecimento e à radiação UV

Aplicações:

- Fita revestida em ambas as faces com adesivo acrílico
- É utilizada para a união e a fixação de adornos e protetores ou emblemas e para a fixação de painéis integrais de espuma de PVC ou PU

Capacidades	Uds. / caixa	IDH n.º
Rolo de 10 m / 12 mm	12	93357
Rolo de 10 m / 19 mm	12	93358

TEROSON VR 5000 Adesivo de Contacto em Aerossol para Carroçarias



Informação rápida:

- Base do produto: borracha de estireno butadieno (SBR)
- Cor: bege brilhante
- Sensível à pressão
- Adesão instantânea elevada
- Resistente à água

Aplicações:

- Para a união da maioria de materiais porosos como tecido, borracha espuma, couro, cartão, revestimentos de tecido ou plástico, borracha e painéis isolantes e insonorizantes
- O bocal proporciona seis tipos diferentes de pulverização
- As peças (películas/laminados) podem ser desmontadas facilmente

Capacidades	Uds. / caixa	IDH n.º
Aerossol 400 ml	12	2240227

TEROSON VR 5080 Fita Adesiva para Reparações de Emergência



Informação rápida:

- Base do produto: borracha sintética
- Cor: cinzento
- 100 % resistente à água
- Resistência térmica até 70 °C
- Largura = 50 mm

Aplicações:

- Fita adesiva de utilização geral para reparar, reforçar, fixar, vedar e proteger peças
- Excelente adesão em todas as superfícies secas e sem contaminação de óleo ou pó
- 100 % resistente à água
- Adequado para aplicações em interiores e à intempérie
- Pode ser utilizada para reparações de emergência em tubagens, suportando até 4 bar de pressão

Capacidades	Uds. / caixa	IDH n.º
Fita 50 m	12	801960



Tratamento de Metais

O óxido pode converter-se facilmente numa película protetora de tipo verniz ou pode ser evitado aplicando um produto em aerossol de zinco. As nossas soluções de Tratamento de Metais são sempre uma grande ferramenta para a manutenção de veículos usados e o restauro de automóveis antigos.

LOCTITE SF 7505

Anticorrosivo Industrial



Informação rápida:

- Base do produto: emulsão de resina sintética
- Tempo de imobilização: 1 h
- Cor: branco
- Transforma o óxido num composto complexo estável e forma uma película protetora de altíssima resistência química e atmosférica
- O pincel de aplicação pode ser limpo com água

Aplicações:

- Normalmente não é necessário realizar um primário adicional antes de pintar a superfície
- Para o tratamento de pequenas superfícies em painéis oxidados
- Ideal para reparar ou prevenir o óxido em qualquer chapa

Capacidades

Boião 1 l

Uds. / caixa

6

IDH n.º

88094

LOCTITE SF 7800

Galvanizador a Frio



Informação rápida:

- Base do produto: zinco com agente epóxi
- Tempo de imobilização: 1 h
- Cor: cinzento
- Muito elevado poder anticorrosivo
- Condutor elétrico, mesmo com a camada totalmente seca
- Tempo de secagem de 8 a 12 horas à temperatura ambiente, antes de ser pintado
- Resistência térmica até 500 °C

Aplicações:

- Repara e protege as uniões soldadas e rebitadas da carroçaria em todo o tipo de veículos. Proporciona uma camada estável de zinco que protege contra a corrosão
- Especialmente indicado em zonas que não precisam de ser pintadas

Capacidades

Aerossol
400 ml

Uds. / caixa

12

IDH n.º

88409



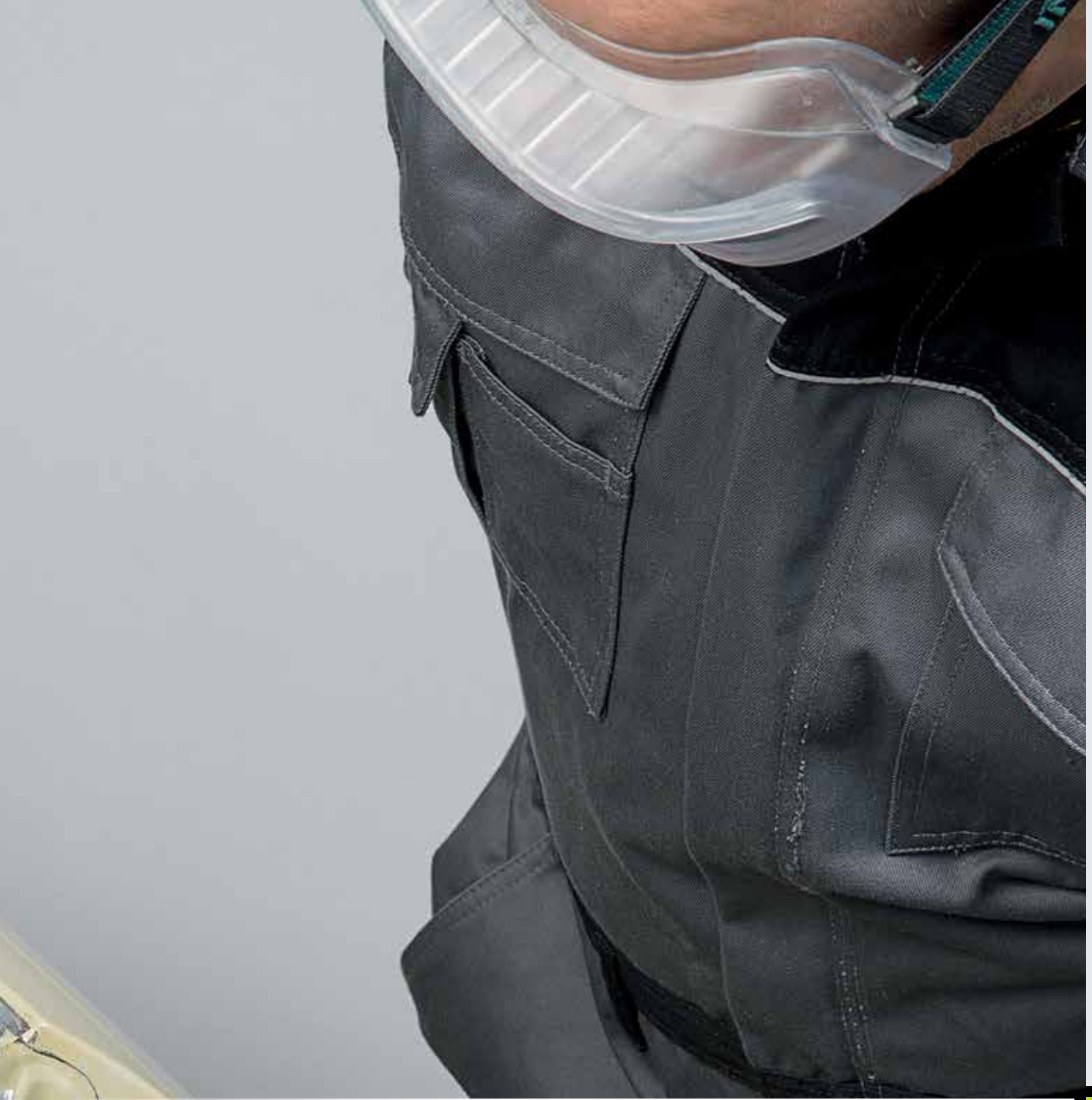

Limpeza e Pré-tratamento

7



Limpeza e Pré-tratamento

Para Uma Ótima Preparação das Superfícies

Ao selecionar um limpador ou desengordurante, os principais fatores a ter em conta são: o tempo de secagem, se deixa resíduos, o odor e a compatibilidade com o substrato a limpar.

Os resíduos são um aspeto especialmente importante, se as peças forem processadas posteriormente (por exemplo, pintadas ou unidas), a presença de resíduos nas superfícies pode ter um impacto negativo. A compatibilidade do substrato é um problema comum quando se trata de plásticos e limpadores de base solvente.

Gama Henkel de limpadores específicos para Manutenção e Reparação de Veículos:

- Para limpar as peças antes de aplicar adesivos ou vedantes
- Para limpar e desengordurar as superfícies da oficina
- Para limpar a sujidade incrustada das mãos

TEROSON VR 10 Preparador de Superfícies



Informação rápida:

- Base do produto: álcool de petróleo
- De base solvente
- Tempo de evaporação muito curto

Aplicações:

- Limpador universal para usar na oficina e em várias superfícies, antes e depois de realizar operações de aderência e vedação
- Ideal para o acondicionamento e limpeza final de para-brisas e vidro em geral, metal, borracha, plásticos e superfícies pintadas
- Elimina resíduos não endurecidos de adesivos, vedantes e tintas
- Aplicar com um pano que não liberte fios ou com um pincel

Capacidades	Uds. / caixa	n.º IDH
Boião 1 l	12	1581831

LOCTITE SF 7063 Preparador de Superfícies



E clique aqui!



Informação rápida:

- Com solventes
- Tempo de evaporação muito curto

Aplicações:

- Ideal para aplicar antes de utilizar um adesivo ou vedante
- Não deixa resíduos
- Elimina a maioria das gorduras, óleos, lubrificantes, restos de fuligem e de massa lubrificante queimada muito incrustada

Capacidades	Uds. / caixa	n.º IDH
Aerossol 400 ml	12	2098813

Para que os produtos LOCTITE e TEROSON proporcionem um desempenho máximo, é fundamental preparar as superfícies antes de realizar qualquer operação de vedação ou adesão



TEROSON BOND Limpa-vidros



Informação rápida:

- De base aquosa
- Sem Compostos Orgânicos Voláteis (COV)
- Sem rotulagem obrigatória de perigosidade
- Tempo de evaporação muito curto

Aplicações:

- Ideal para todas as superfícies do veículo, especialmente vidro e plexiglass
- Formulado com nanotecnologia
- Protege as superfícies da adesão da sujidade
- Bom rendimento, mesmo a baixas temperaturas

Capacidades	Uds. / caixa	n.º IDH
Aerossol 1 kg	12	2012089

LOCTITE SF 7200 Decapante Químico

Informação rápida:

- De base solvente

Aplicações:

- Elimina vedantes de juntas curados e juntas tradicionais em 10-15 minutos
- Limpa sem abrasão mecânica na peça
- Pode ser utilizado na maioria das superfícies
- Também pode ser utilizado em flanges de alumínio ou outros metais macios

Capacidades	Uds. / caixa	n.º IDH
Aerossol 400 ml	12	2099004



E clique aqui!



LOCTITE SF 7840 Limpador e Desengordurante de Utilização Geral

Informação rápida:

- De base aquosa
- Sem Compostos Orgânicos Voláteis (COV)
- Sem rotulagem obrigatória de perigosidade
- Sem solventes, não tóxico e não inflamável
- Biodegradável

Aplicações:

- Eliminação de gordura, óleo, fluidos de corte, combustíveis, alcatrão, sal para estradas e sujidade incrustada
- Algumas aplicações comuns incluem a limpeza de motores, peças de fundição, válvulas, rolamentos, tanques, maquinaria, janelas, alcatifas e pavimentos de betão
- Pode ser diluído com água

Capacidades	Uds. / caixa	n.º IDH
Aerossol 750 ml	12	1427778
Lata 5 l	4	1439862



LOCTITE SF 7039 Limpador de Contactos Elétricos

Informação rápida:

- De base solvente
- Tempo de evaporação curto
- Intervalo térmico de funcionamento: de -30 °C a +50 °C

Aplicações:

- Para limpar contactos elétricos, relés ou conectores expostos à humidade ou outra contaminação
- Não afeta os vernizes isolantes
- Deixa uma película protetora que repele a água

Capacidades	Uds. / caixa	n.º IDH
Aerossol 400 ml	12	2098986



LOCTITE SF 7080 (conhecido como LOCTITE Hygiene Spray)

Sistema de Limpeza do Ar Condicionado



Informação rápida:

- Base do produto: bactericida
- Desinfetante não tóxico
- Fragrância fresca a mentol e eucalipto

Aplicações:

- Limpador desinfetante
- Eficaz contra as bactérias, fungos e vírus presentes nos sistemas de ar condicionado ou em superfícies contaminadas
- Não danifica nem mancha os tecidos nem os restantes materiais do interior do automóvel
- Os odores desagradáveis são substituídos por uma agradável fragrância a mentol e eucalipto

Capacidades	Uds. / caixa	n.º IDH
Aerossol 150 ml	12	897349

LOCTITE SF 7100

Detetor de Fugas



Informação rápida:

- De base aquosa
- Líquido incolor
- Forma bolhas em áreas onde existe uma fuga

Aplicações:

- Facilita a deteção de microfugas ou fugas maiores em sistemas de canalização de gás
- Não provoca corrosão, sendo recomendado para utilizar com todos os gases e misturas, exceto oxigénio puro

Capacidades	Uds. / caixa	n.º IDH
Aerossol 400 ml	12	563866

LOCTITE SF 7235

Limpador de Travões



Informação rápida:

- De base solvente
- Líquido incolor
- Rápido e eficaz
- Integra um tubo de extensão para limpar as zonas mais inacessíveis da peça

Aplicações:

- Limpa e desengordura rápida e profundamente peças de travão, discos de embraiagem e caixas de velocidade
- Elimina restos de adesivos e vedantes do motor, carburador, caixa de velocidades, restos secos de resina ou borracha de dobradiças
- Não deixa resíduos oleosos nas peças

Capacidades	Uds. / caixa	n.º IDH
Aerossol 500 ml	12	2099337

LOCTITE LB VALVE GRIND

Esmeril de Válvulas



Informação rápida:

- Massa para esmerilar sedes de válvulas
- Fácil de usar
- Não escorre
- Solúvel em água

Aplicações:

- Concebido para ajudar nas operações de esmerilagem de válvulas em automóveis, barcos e maquinaria industrial
- Pode ser utilizado para esmerilar sedes e discos duros de aço ao crómio – cobalto
- Também elimina defeitos, borracha, depósitos de carvão e corrosão

Capacidades	Uds. / caixa	n.º IDH
Tubo 85 g	12	1151367



TEROSON VR 105

Limpa-vidros Intensivo



Informação rápida:

- Limpador com base de espuma consistente
- Grande eficácia limpadora, de aplicação muito simples
- Tempo de atuação na peça amplo
- Não descola

Aplicações:

- Compatível com borrachas, vinis, couros, plástico, tapetes e peles
- Para retirar toda a sujidade, excrementos de pássaros, restos de insetos, etc., de vidros e do habitáculo interior

Capacidades	Uds. / caixa	n.º IDH
Aerossol 500 ml	12	1670100

TEROSON VR 1200

Tapa-fugas



Informação rápida:

- Produto de base aquosa, não ataca nenhum componente de borracha do circuito; aplicação segura
- Emulsão muito fixa de resinas e óleos vegetais que se mistura com o líquido anticongelante
- Partículas muito finas que não obstruem as condutas do sistema
- Biodegradável

Aplicações:

- Para vedar interiormente pequenos orifícios no sistema de aquecimento e refrigeração
- Compatível com todos os líquidos anticongelantes
- Com o conteúdo do frasco é possível tratar circuitos de refrigeração de 6 l a 8 l
- Compatível com borrachas, plásticos e outros materiais

Capacidades	Uds. / caixa	n.º IDH
Boião 250 ml	12	1147374

BONDERITE C-AK T7205

Desengordurante Alcalino



Informação rápida:

- Limpador detergente de utilização geral
- Perfumado
- pH neutro

Aplicações:

- Compatível com todas as superfícies: cimento, tijoleira, pavimentos industriais e sintéticos
- De aplicação manual com máquina varredora, sob pressão, etc.

Capacidades	Uds. / caixa	n.º IDH
Botija 20 kg	1	686227

BONDERITE C-IC 670

Desoxidante Ácido com Efeito Passivante



Informação rápida:

- Elimina as oxidações, óleos e gorduras
- Método de aplicação: imersão, manual
- Concentração: de 25 % a puro, em função do grau de oxidação
- Temperatura: ambiente - 65 °C

Aplicações:

- Desoxidação e desengorduramento simultâneo das peças da oficina
- Dissolve o óxido
- Forma uma camada protetora contra a corrosão
- Possibilidade de limpar superfícies de alumínio
- Grande aderência da tinta depois do tratamento

Capacidades	Uds. / caixa	n.º IDH
Botija 30 kg	1	365059

BONDERITE C-MC C-1000

Desengordurante Alcalino



Informação rápida:

- Detergente líquido concentrado de grande poder desengordurante
- Para a limpeza exterior de veículos industriais

Aplicações:

- Pode ser utilizado também nas jantes de alumínio
- Grande rendimento, tanto em aplicação manual, como em instalações automáticas

Capacidades	Uds. / n.º IDH	
	caixa	n.º IDH
Botija 20 kg	1	41499

BONDERITE C-MC 3000

Desengordurante Alcalino



Informação rápida:

- Limpador alcalino enérgico e eficiente para utilização geral
- Líquido incolor a amarelado
- Concentração: de 20 g/l a 200 g/l
- Temperatura: de +10 °C a +50 °C
- Isento de fosfatos, EDTA e NTA
- Excelentes propriedades desengordurantes

Aplicações:

- Utilização económica
- Aplicação possível com todos os métodos
- Concebido para a limpeza exterior de comboios, automóveis, camiões, coberturas de tela asfáltica e outros veículos

Capacidades	Uds. / n.º IDH	
	caixa	n.º IDH
Botija 20 kg	1	1290340

VARIAC

Limpador de Travões



Información rápida:

- À base de solvente
- Líquido incolor
- Rápido e eficaz
- O seu bico pulveriza a elevada pressão para aumentar a capacidade de limpeza mecânica

Aplicaciones:

- Limpa e desengordura rápida e profundamente as peças do travão, discos da embraiagem e caixas de velocidades
- Elimina restos de adesivos e vedantes do motor, carburador, caixa de velocidades, restos secos de resina e borrachas de dobradiças
- Não deixa resíduos oleosos nas peças

Capacidades	Uds. / n.º IDH	
	caixa	n.º IDH
Aerossol 500 ml	12	1985649



LOCTITE SF 7850

Limpador de Mãos de Utilização Geral



E
clique
aquí!



Informação rápida:

- Biodegradável
- Sem óleos minerais
- Loção abrasiva suave para a pele com aloé vera, lanolina e jojoba para amaciar e proteger
- Contém partículas abrasivas extrafinas que ajudam a limpar os poros da pele em profundidade

Aplicações:

- Base de extratos naturais
- Sem óleos minerais
- Biodegradável
- Contém produtos amaciadores da pele de primeira qualidade
- Funciona com ou sem água
- Elimina gordura, óleo e toda sujidade gerada numa oficina mecânica

Capacidades	Uds. / caixa	n.º IDH
Boião 400 ml	12	2098250
Boião 3 l	4	2098251
Lata 10 l	2	1658212

LOCTITE SF 785

Limpador de Mãos para Tinta e Resinas / Adesivos



Informação rápida:

- Biodegradável
- Não é tóxico
- Não contém silicone nem solventes agressivos
- Contém quatro amaciadores da pele de elevada qualidade: aloé, óleo de jojoba e lanolina
- Contem micropartículas de pedrapomes

Aplicações:

- Especialmente formulado para eliminar a sujidade mais difícil: pintura, resinas, primários, adesivos, silicones, vernizes e esmaltes
- Graças à formulação com amaciadores da pele, pode ser usado com frequência sem danificá-la
- Pode ser utilizado sem água

Capacidades	Uds. / caixa	n.º IDH
Boião 400 ml	12	1918665
Boião 1,75 l	1	1918671

TEROSON VR 320

Massa para a Limpeza de Mãos



Informação rápida:

- Base do produto: farinha de serrim
- Não contém areia
- Sem solventes
- Biodegradável

Aplicações:

- Para uma limpeza rápida e em profundidade das mãos, eliminando a típica sujidade produzida nas oficinas profissionais de reparação de automóveis
- Elimina sujidade incrustada, óleo e gordura, não contém solventes agressivos
- Delicado com a pele
- Como não contém areia, não entope o escoadouro

Capacidades	Uds. / caixa	n.º IDH
Boião 8,5 kg	1	2088032
Boião 300 g	18	2088494

Primários e Ativadores

Para Maximizar o Rendimento dos Adesivos

A Henkel oferece uma gama completa de ativadores e primários que proporciona soluções para várias tecnologias de adesão.

Os primários são utilizados para melhorar a adesão em materiais difíceis de unir como, por exemplo, poliolefinas (PP, PE) ou POM.

Os ativadores são utilizados para reduzir o tempo de cura. São recomendados para operações realizadas a menos de +15 °C e para aplicações em metais passivos como o aço inoxidável.

Encontre O Seu Produto

União instantânea Cianoacrilatos	Fixação de Roscas, Retenção, Vedação de Tubos e Roscas, Formação de Juntas Produtos anaeróbicos, acrílicos	Reparação de Plásticos, colagem de vidros Poliuretano	
Primário para poliolefinas / plásticos	De base solvente	Adesão de vidro	Peças de plástico que podem ser pintadas
LOCTITE SF 770	LOCTITE SF 7649	TEROSON PU 8519 P	TEROSON 150

LOCTITE SF 770 Primário para Poliolefinas / Plásticos



Informação rápida:

- Base solvente (heptano)
- Cor: in color
- Método de aplicação: pré-aplicação

Aplicações:

- Primário/promotor da adesão apenas para plásticos de difícil união
- Melhora a adesão dos adesivos instantâneos sobre as poliolefinas e outros plásticos de baixa energia superficial

Capacidades	Uds. / caixa	n.º IDH
Boião 10 g	10	88111
Kit para poliolefinas: boião de 10 g + LOCTITE 406 (20 g)	20	229877



LOCTITE SF 7649

Ativador de Metais



Informação rápida:

- Base solvente (acetona)
- Cor: verde
- Método de aplicação: pré-aplicação

Aplicações:

- Ativador para adesivos anaeróbicos
- Aumenta a velocidade de cura nas superfícies passivas e inativas
- Para grandes folgas de união
- Para cura a baixa temperatura (< 15 °C)

Capacidades	Uds. / caixa	n.º IDH
Aerossol 150 ml	12	88236

TEROSON BOND PRIMÁRIO E ATIVADOR EM UM

Primário e Ativador de Vidros



Informação rápida:

- Base do produto: poliuretano
- Excelente proteção contra os raios UV
- Protetor anticorrosivo

Aplicações:

- Primário e ativador num único produto para facilitar a adesão dos adesivos e vedantes para a colocação de vidros
- Tempo de evaporação: aprox. 2 min, mesmo em ambientes frios (15 min para adesivos bicomponentes para a colagem de vidros)
- Ativação de resíduos de adesivo antigo, (se tiver sido nivelado há mais de 2 h) no aro da carroçaria

Capacidades	Uds. / caixa	n.º IDH
Bote 15 ml	20	2671463
Boião 25 ml	12	2670908
Boião 100 ml	10	2670909

TEROSON 150

Primário para Plásticos



Informação rápida:

- Base do produto: poliolefinas cloradas
- Tempo de evaporação curto

Aplicações:

- Excelente promotor da aderência para pintar ou aplicar massa em plásticos ou peças flexíveis da carroçaria
- Apto como primário de base dos sistemas de pintura na reparação de plásticos
- Fácil de utilizar e de aplicação precisa em aerossol

Capacidades	Uds. / caixa	n.º IDH
Aerossol 150 ml	12	2405030

LOCTITE SF 7455

Ativador Adesivos Instantâneos



Informação rápida:

- Tipo de química: amina
- Líquido incolor
- Utilização geral
- Pode ser pré- ou pós-aplicado à união

Aplicações:

- É utilizado para aumentar a velocidade de cura dos adesivos de cianoacrilato
- Aplicações comuns: união de metais, vidro ou cerâmica, e quando é necessária uma fixação rápida entre superfícies justas

Capacidades	Uds. / caixa	n.º IDH
Aerossol 150 ml	12	88241

LOCTITE SF 734

Ativador para Uniões Metal-Vidro



Informação rápida:

- Ativador para usar com adesivos acrílicos

Aplicações:

- Especialmente recomendado para adesões em que seja necessária uma elevada transparência ótica

Capacidades	Uds. / caixa	n.º IDH
Aerossol 150 ml	12	88330

TEROSON BOND ACTIVATOR

Ativador Limpador



Informação rápida:

- Com base em solventes e silanos
- Isento de hidrocarbonetos clorados, solventes aromáticos e isocianatos

Aplicações:

- É utilizado para a limpeza e ativação de vidro e revestimentos de cerâmica antes da colagem de vidros sem primário

Capacidades	Uds. / caixa	n.º IDH
Bote 125 ml	10	2683266
Boião 1 l	8	733088



TEROSON PU 8521

Primário de Poliuretano



Informação rápida:

- Isento de hidrocarbonetos clorados e de solventes aromáticos
- Boa capacidade de revestimento
- Cor: negro

Aplicações:

- Melhora as propriedades de adesão dos vedantes e adesivos de poliuretano sobre superfícies pintadas e plásticas

Capacidades	Uds. / caixa	n.º IDH
Garrafa 500 ml	10	282191







Encontre o Equipamento Doseador Adequado para Cada Aplicação

TEROSON POWERLINE II PISTOLA PNEUMÁTICA

A pistola pneumática mais potente para aplicar desde cordões até qualquer tipo de efeito de vedação OEM da carroçaria.



Pistolas

Tipo de embalagem	Tipo	Nome	
Cartuchos 310ml salsichas 400 ml*	Pistola pneumática	TEROSON POWERLINE II PISTOLA PNEUMÁTICA	
Cartuchos 310 ml	Pistola pneumática	TEROSON MULTIPRESS PISTOLA PNEUMÁTICA	
Salsichas 400ml, 570ml e 600ml	Pistola pneumática	TEROSON PISTOLA PNEUMÁTICA SALSICHAS	
Cartucho 310ml, salsichas 400 ml*	Pistola elétrica	TEROSON PISTOLA DE BATERIA	

* Com kit de conversão para salsichas de 400 ml



TEROSON UBC PISTOLA PULVERIZADORA

Ferramenta profissional para reproduzir todas as texturas de pulverização, desde grão muito grosso até acabamentos muito finos.



Descrição	Dados técnicos	IDH nº	Capacidades
<ul style="list-style-type: none"> • Pistola de alta pressão • Para materiais de baixa a muito alta viscosidade • Recomendada para vedações planas e largas • Sistema patenteado que evita a rutura dos cartuchos • Pega ergonómica 	<ul style="list-style-type: none"> • Pressão operacional: 24 bar (entrada máxima 8 bar) • Potência multiplicadora da pressão: 3:1 • Extrusão por êmbolo • Fluxo constante do material • Pressão operacional regulável • Manómetro de pressão integrado 	960304	1 unidade
<ul style="list-style-type: none"> • Pistola pneumática • Para a pulverização de costuras e de revestimentos (UBC) a partir de cartuchos de alumínio • Para a aplicação de cordões a partir de cartuchos de alumínio ou plástico • Para a aplicação de vedantes e adesivos de viscosidade baixa a média 	<ul style="list-style-type: none"> • Extrusão por sistema telescópico • Pressão operacional máxima: 8 bar • Compacta • Pressão operacional regulável • Pressão de pulverização regulável 	142241	1 unidade
<ul style="list-style-type: none"> • Pistola pneumática para a aplicação de produtos em salsichas • Leve • Compacta 	<ul style="list-style-type: none"> • Extrusão sem êmbolo • Pressão operacional máxima: 6,8 bar 	250052	1 unidade
<ul style="list-style-type: none"> • Pistola eléctrica potente para a aplicação de cordões básicos • Para materiais de baixa a muito alta viscosidade • Velocidade de extrusão regulável • Equipamento totalmente autónomo que pode ser utilizado em reparações no exterior 	<ul style="list-style-type: none"> • Extrusão por êmbolo • Sem cabos • Bateria 7,2 V 	2719274	1 unidade

Tipo de embalagem	Tipo	Nome	
Cartuchos de 310 ml, salsichas de 400 ml	Pistola elétrica	TEROSON PISTOLA DE BATERÍA 20 V	
Cartuchos de 310ml y 300ml	Pistola manual	TEROSON STAKU PISTOLA MANUAL	
Cartuchos de 2 x 25 ml	Pistola manual	TEROSON PISTOLA MANUAL (2 X 25 ML)	
Lata de 1 l	Pistola pneumática	TEROSON UBC PISTOLA PULVERIZADORA	
Salsichas 570 ml	Pistola manual	TEROSON ET PISTOLA MANUAL	











Descrição	Dados técnicos	IDH nº	Capacidades
<ul style="list-style-type: none">• Para dosificar todos os produtos embalados em cartuchos e salsichas• O pistão retrai automaticamente para aliviar a pressão, minimizando o efeito de arranque• Fácil aplicação de uma ampla gama de adesivos e vedantes de baixa a alta viscosidade	<ul style="list-style-type: none">• Bateria 20 V• Tempo de recarga da bateria: máx. 30 min• Sem fios• O vasilhame transparente facilita um controlo rápido e fácil da quantidade aplicada quando se estão a utilizar produtos embalados em salsichas	2258316	1 unidade
<ul style="list-style-type: none">• Pistola robusta e muito leve• Para aplicar produtos comuns• Fácil de usar• Fácil de manter e de limpar• Não goteja• Para cartuchos de plástico e alumínio	<ul style="list-style-type: none">• Potência multiplicadora da pressão: 1:10• Extrusão por êmbolo	142240	1 unidade
<ul style="list-style-type: none">• Pistola manual para cartuchos bicomponentes (2 x 25 ml)• Fácil de usar• Relação de mistura 1:1	<ul style="list-style-type: none">• Potência multiplicadora da pressão: 1:6,5• Extrusão por êmbolo	267452	1 unidade
<ul style="list-style-type: none">• Para uma aplicação real OEM de protetores de fundos e antigavilhas• Para reproduzir todas as texturas de pulverização, desde grão muito grosso até acabamentos muito finos• Novo bocal especial para regular as distintas texturas antigavilha• Aplicação segura a baixas pressões de linha de ar• Para todas as aplicações com protetores de fundos e antigavilhas	<ul style="list-style-type: none">• Pressão máxima: 8 bar• Pressão operacional: de 2 bar a 4 bar• Para latas de 1 l	1585815	1 unidade
<ul style="list-style-type: none">• Para a aplicação dos produtos em salsichas		150339	1 unidade

Acessórios





Nome		Descrição	IDH n.º	Capacidades
TEROSON AQUECEDOR DE CARTUCHOS (2)		<ul style="list-style-type: none"> • Para aquecer até dois cartuchos (apenas de alumínio) ou até duas salsichas (400 ml) • Para cartuchos de alumínio • Para salsichas de 400 ml • Aquecedor para aquecer rapidamente adesivos para a colagem de vidros (15 min) <p>Dados técnicos:</p> <ul style="list-style-type: none"> • Temperatura: 60 °C • Não aquece em excesso • Consumo elétrico: 200 W • Fonte de alimentação: 230 V 	211556	1 unidade
TEROSON AQUECEDOR DE CARTUCHOS (6)		<ul style="list-style-type: none"> • Para aquecer seis cartuchos antes da aplicação • Até seis cartuchos: 6 de alumínio ou 4 de plástico • Até seis salsichas: 6 x 400 ml ou 4 x 600 ml <p>Dados técnicos:</p> <ul style="list-style-type: none"> • Temperatura: 65 °C • Não aquece em excesso • Mantém a temperatura durante aproximadamente uma hora após ser desligado • Consumo elétrico: 200 W • Fonte de alimentação: 230 V 	796993	1 unidade



Nome		Descrição	IDH n.º	Capacidades
TEROSON BOCAL CÓNICO		<ul style="list-style-type: none">• Para vedações comuns• Regulável para dosear cordões muito finos• Para cartuchos de alumínio	581582	20 unidades/ embalagem
TEROSON BOCAL DE BORBOLETA		<ul style="list-style-type: none">• Bocal especial para realizar cordões OEM em painéis de porta• Marcas de corte• Sistema de orientação para apoiar no painel de porta• Regulável para dosear cordões muito finos• Para cartuchos de alumínio	782222	1 unidade
TEROSON BOCAL DE PULVERIZAÇÃO		<ul style="list-style-type: none">• Para vedar por pulverização (utilizar com a pistola MultiPress)• Sistema único de bocal duplo para uma pulverização precisa• Regulável para dosear cordões muito finos• Para cartuchos de alumínio	1395025	12 unidades
TEROSON BOCAL FLUXO SUAVE		<ul style="list-style-type: none">• Para operações de vedação de costuras com a pistola PowerLine II• Bocal especialmente desenhado para a aplicação de texturas de fluxo suave de equipamentos originais• Para vedação de fluxo suave• Rosca métrica fina• Para cartuchos de alumínio	1305486	10 unidades

Nome		Descrição	IDH n.º	Capacidades
BOCAIS ESTÁTICOS DE MISTURA		<ul style="list-style-type: none"> Jogo de bocais de mistura para a aplicação limpa e precisa do adesivo bicomponente LOCTITE 3090 10 ml 	1453183	10 unidades
TEROSON ET BOCAL FLEXÍVEL DE VEDAÇÃO		<ul style="list-style-type: none"> Bocal utilizado com os vedantes TEROSON MS 9120 SF e 9320 SF para produzir efeitos de vedação plana em todas as costuras da carroçaria, incluindo cantos e arestas, com um acabamento OEM 	368243	10 unidades
MISTURADOR ESTÁTICO GRANDE		<ul style="list-style-type: none"> Misturador estático para cartuchos bicomponentes Acoplador de rosca Comprimento: 173 mm 	780805	10 unidades / embalagem
MISTURADOR ESTÁTICO PEQUENO		<ul style="list-style-type: none"> Misturador estático para cartuchos bicomponentes Comprimento: 115 mm 	142242	12 unidades / embalagem



Nome		Descrição	IDH n.º	Capacidades
TEROSON MALHA DE REFORÇO		<ul style="list-style-type: none">• Para a reparação de orifícios e danos significativos em peças plásticas da carroçaria• Tecido de muito elevada resistência que não liberta algodão• Muito fácil de cortar• Flexível	908383	unidade
TEROSON PINCEL		<ul style="list-style-type: none">• Para criar a textura de pincel OEM com qualquer vedante de carroçaria Teroson	583065	1 unidade
TEROSON COTONETES APLICADORES		<p>Hisopos aplicadores</p> <ul style="list-style-type: none">• Para a aplicação de primários• Não libertam filamentos	142245	25 unidades / embalagem
		<p>Aplicador de primários</p> <ul style="list-style-type: none">• Adaptável a embalagens de 10 ml e 25 ml• Com tampa para aplicar o produto de forma fácil e conveniente, no perfil de adesão	2007977	Bolsa de 10 unidades
TEROSON BOND EASY CUT		<p>TEROSON ET Multicut é uma mala inovadora que contém todas as ferramentas necessárias para retirar para-brisas e outras peças do veículo de forma fácil e rápida, manejável por um só operador. Este sistema oferece um alto nível de segurança, já que não existe o risco de o cabo de nylon provocar lesões.</p>	2701385	1 mala
			2071270	1 cabo de nylon

Cursos de Formação Avançada

Conhecimento e Experiência para Si e Para os Seus Empregados

Os sofisticados sistemas de reparação química requerem novos métodos de formação e instrução.

A eficácia e a qualidade das reparações podem ser seriamente afetadas pela aplicação dos produtos. A utilização de equipamentos doseadores profissionais e a formação dada por técnicos de grande experiência podem fazer uma enorme diferença ao adquirir conhecimentos especializados no manuseamento de adesivos. A Henkel dispõe dos melhores equipamentos, métodos de formação e especialistas experientes para ajudá-lo a encontrar soluções ideais para cada aplicação.



Centro de Formação

No nosso centro tecnológico e de formação obterá a melhor instrução teórica e prática. O objetivo dos cursos oferecidos é ajudá-lo a adquirir as competências necessárias para otimizar o desempenho dos produtos de reparação química nos trabalhos diários da oficina.

**CENTRO DE
FORMAÇÃO**



Site de Reparação e Manutenção de Veículos

Descubra os nossos tutoriais online e comprove como podem guiá-lo passo a passo nos diferentes processos de aplicação dos produtos, permitindo adquirir um valioso conhecimento com os nossos especialistas. Entrar em: www.henkel-adhesives.com/pt/vrm

**SITE DE
REPARAÇÃO E
MANUTENÇÃO DE
VEÍCULOS**



Cursos de Formação Avançada

Os nossos técnicos experientes dão formação prática sobre uma ampla variedade de aplicações na reparação e manutenção de veículos:

- Substituição de vidros e reparação dos revestimentos antigrafolha
- Reparações da carroçaria
- Proteção de fundos e conservação de cavidades
- Reparação de peças de plástico
- Reparações mecânicas com os adesivos LOCTITE

CURSOS
NAS SUAS
INSTALAÇÕES



Para obter informação sobre os cursos disponíveis e sobre como ter acesso a eles, entre em:

www.henkel-adhesives.com/pt/vrm

Índice

Nome do produto	Capacidades	uds. / Caixa	IDH n.º	Página
BONDERITE C-AK T7205	Botija 20 kg	1	686227	113
BONDERITE C-IC 670	Botija 30 kg	1	365059	113
BONDERITE C-MC C-1000	Botija 20 kg	1	41499	114
BONDERITE C-MC 3000	Botija 20 kg	1	1290340	114
BONDERITE M-NT 1455-W	1 embalagem 25 toalhitas	6	2156526	31
BICOS ESTÁTICOS DE MISTURA	10 unidades	10	1453183	126
LOCTITE 2400	Boião 50 ml	12	1947838	77
LOCTITE 2400	Boião 250 ml	10	1947862	77
LOCTITE 243	Blíster 10 ml	12	1335838	76
LOCTITE 243	Boião 5 ml	12	2648152	76
LOCTITE 243	Blíster 24 ml	12	279239	76
LOCTITE 243	Boião 50 ml	12	1335881	76
LOCTITE 248	Barra 19 g	15	1714961	76
LOCTITE 268	Barra 19 g	15	1709318	76
LOCTITE 270	Blíster 24 ml	12	279236	76
LOCTITE 270	Boião 50 ml	12	1335887	76
LOCTITE 2700	Boião 50 ml	12	1948762	76
LOCTITE 2700	Boião 250 ml	10	1948761	77
LOCTITE 3090	Seringa dupla 10 g	12	1379598	77
LOCTITE AA 312	Garrafa 50 ml	12	88472	103
LOCTITE AA 319	Kit blíster 0,5 ml + 1 malha	12	88042	12
LOCTITE ABLESTIK 3888	Kit 2,5 g	25	2027182	13
LOCTITE 401	Blíster 3 g	12	406631	12
LOCTITE 401	Blíster 5 g	12	404910	103
LOCTITE 401	Garrafa 20 g	12	404911	103
LOCTITE 401	Garrafa 50 g	12	233656	103
LOCTITE 406	Garrafa 20 g	12	1922290	103
LOCTITE 406	Kit para poliolefinas	10	229877	103
LOCTITE HY 4070	Seringa dupla 10 g + 1 g	14	2237459	103
LOCTITE HY 4060	Cartucho duplo 2 x 25ml	10	2298838	104
LOCTITE HY 4080	Cartucho duplo 50 g	14	2221784	104
LOCTITE 454	Blíster 3 g	12	407869	104
LOCTITE 480	Garrafa 20 g	12	88116	102
LOCTITE 510	Tubo 50 ml	12	234219	103
LOCTITE 518	Seringa 50 ml	10	2068766	86
LOCTITE 518	Lapis 25ml	12	2392090	86
LOCTITE 5400	Fole 50 ml	12	1953596	86
LOCTITE 5188	foie 50ml	12	1300829	86
LOCTITE 55	Fio 50 m	24	483288	80
LOCTITE 55	Fio 160 m	24	349998	80
LOCTITE 55	Fio 160 m	48	2056937	80
LOCTITE 561	Barra 19 g	15	540924	80
LOCTITE 574	Fole 50 ml	12	88115	79
LOCTITE 574	Tubo 50 ml	10	88560	86
LOCTITE 574	Tubo 250 ml	12	88561	86
LOCTITE 577	Fole 50 ml	12	2068162	86
LOCTITE 577	Tubo 50 ml	12	2068151	79
LOCTITE 603	Boião 10 ml	12	1967547	79
LOCTITE 6300	Boião 50 ml	12	1949012	82
LOCTITE 648	Boião 50 ml	12	1804411	82

Nome do produto	Capacidades	uds. / Caixa	IDH n.º	Página
LOCTITE 660	Fole 50 ml	12	88153	82
LOCTITE EA 3430	Blister, seringa 24 ml	12	266585	92
LOCTITE EA 3450	<i>Blister, seringa 25 ml</i>	6	1886335	92
LOCTITE EA 3463	<i>Blister 50 g</i>	12	467649	93
LOCTITE EA 3463	<i>Barra 114 g</i>	24	247063	93
LOCTITE EA 3471	<i>Kit 500 g</i>	10	478272	93
LOCTITE EA 3473	<i>Kit 500 g</i>	10	478264	93
LOCTITE EA 3479	<i>Kit 500 g</i>	10	195826	93
LOCTITE EA 3498	Tubo 150 g	12	1151381	94
LOCTITE EA 9461	Cartucho duplo 50 ml	10	451239	94
LOCTITE EA 9461	Cartucho duplo 400 ml	10	451240	94
LOCTITE LB 8005	Aerossol 400 ml	12	232296	96
LOCTITE LB 8008	Boião 454 g	12	503390	96
LOCTITE LB 8009	Boião 454 g	12	504232	97
LOCTITE LB 8018	Aerossol 400 ml	12	2101564	97
LOCTITE LB 8021	Aerossol 400 ml	12	2101261	98
LOCTITE LB 8023	Boião 454 g	12	504650	98
LOCTITE LB 8031	Aerossol 400 ml	12	1324498	98
LOCTITE LB 8040	Aerossol 400 ml	12	680342	98
LOCTITE LB 8101	Aerossol 400 ml	12	88403	99
LOCTITE LB 8103	Boião 1 l	6	1118138	99
LOCTITE LB 8151	Aerossol 400 ml	12	88405	99
LOCTITE LB 8192	Aerossol 400 ml	12	88408	99
LOCTITE LB 8201	Aerossol 400 ml	12	2101117	100
LOCTITE LB VALVE GRIND	Tubo 85 g	12	1151367	112
LOCTITE MR 5922	tubo 200 ml	12	88144	87
LOCTITE MR 5923	Boião 117ml	12	229859	87
LOCTITE MR 5923	Boião 450 ml	12	88142	87
LOCTITE KIT DE O-RINGS	1 Kit	5	88101	87
LOCTITE SF 7039	Aerossol 400 ml	12	2098986	111
LOCTITE SF 7063	Aerossol 400 ml	12	2098813	110
LOCTITE SF 7080	Aerossol 150 ml	12	897349	112
LOCTITE SF 7100	Aerossol 400 ml	12	563866	112
LOCTITE SF 7200	Aerossol 400 ml	12	2099004	111
LOCTITE SF 7235	Aerossol 500 ml	12	2099337	112
LOCTITE SF 734	Aerossol 150 ml	12	88330	118
LOCTITE SF 7455	Aerossol 150 ml	12	88241	118
LOCTITE SF 7505	Boião 1 l	4	88094	107
LOCTITE SF 7649	Aerossol 150 ml	12	88236	117
LOCTITE SF 770	Boião 10 g	10	88111	116
LOCTITE SF 7800	Aerossol 400 ml	12	88409	107
LOCTITE SF 7840	Aerossol 750 ml	12	1427778	111
LOCTITE SF 7840	Lata 5 l	4	1439862	111
LOCTITE SF 7850	Boião 400 ml	12	2098250	115
LOCTITE SF 7850	Boião 3 l	4	2098251	115
LOCTITE SF 7850	Lata 10 l	2	1658212	115
LOCTITE SF 7855	Boião 400 ml	12	1918665	115
LOCTITE SF 7855	Boião 1,75 l	1	1918671	115
LOCTITE SI 5075	Fita 4,27 m x 2,5 cm (vermelho)	10	1460869	94
LOCTITE SI 5331	Tubo 100 ml	12	2060817	80
LOCTITE SI 5366	Cartucho 310 ml	12	2063269	87
LOCTITE SI 5367	Cartucho 310 ml	12	2063298	88

Nome do produto	Capacidades	uds. / Caixa	IDH n.º	Página
LOCTITE SI 5368	Cartucho 310 ml	12	2063264	88
LOCTITE SI 5660	Rocep 100 ml	6	2551663	88
LOCTITE SI 5660	Tubo 100 ml	12	2374949	88
LOCTITE SI 5660	Cartucho 300 ml	12	2064483	88
LOCTITE SI 5699	Tubo 80 ml	12	2061023	89
LOCTITE SI 5900	Seringa 50 ml	10	2051995	89
LOCTITE SI 5910	Tubo 80 ml	12	2061760	89
LOCTITE SI 5910	Rocep 100 ml	6	2326225	89
LOCTITE SI 5910	Cartucho 300ml	6	2061877	89
LOCTITE SI 5920	Tubo 80 ml	12	2061259	89
LOCTITE SI 596	Tubo 80 ml	12	2064238	90
LOCTITE SI 5926	Tubo 100 ml	12	2064456	89
LOCTITE SI 5926	Cartucho 315 ml	12	2064439	89
LOCTITE SI 5970	Cartucho 300 ml	12	2061041	90
LOCTITE SI 5972	Tubo 200 ml	12	88145	90
LOCTITE SI 5980	Rocep 100 ml	6	2327038	91
MISTURADOR ESTÁTICO GRANDE	10 unidades / embalagem	10	780805	126
MISTURADOR ESTÁTICO PEQUENO	12 unidades / embalagem	12	142242	126
TEROSON 150	Aerossol 150 ml	12	267078	48-117
TEROSON 8560 AC	Boião 1 l	8	733088	118
TEROSON PINCEL	1 unidade	1	583065	127
TEROSON BOND 120	Cartucho 310 ml	12	2644499	11
TEROSON BOND 120	Salsicha 400 ml	20	2647772	11
TEROSON BOND 120	Salsicha 600 ml	20	2647773	11
TEROSON BOND 120	Kit Cartucho 310 ml	12	2669221	11
TEROSON BOND 120	Kit Salsicha 400 ml	12	2669224	11
TEROSON BOND 60	Cartucho 310 ml	12	2683265	11
TEROSON BOND 60	Salsicha 400 ml	20	2684249	11
TEROSON BOND 60	Salsicha 570 ml	20	2684250	11
TEROSON BOND 60	Kit Cartucho 310 ml	12	2688923	11
TEROSON BOND 60	Kit 2 Cartuchos 310 ml	12	2688927	11
TEROSON BOND 60	Kit Salsicha 400 ml	12	2688929	11
TEROSON BOND 60 SEM PRIMÁRIO	Cartucho 310 ml	12	2671462	11
TEROSON BOND ACTIVATOR	Bote 125 ml	10	2683266	118
TEROSON BOND Primário e Ativador em Um	Bote 10 ml	20	2671463	117
TEROSON BOND Primário e Ativador em Um	Bote 25 ml	12	2670908	117
TEROSON BOND Primário e Ativador em Um	Bote 100 ml	10	2670909	117
TEROSON BOND Limpa-Vidros	Bote 1 l	12	2689820	111
TEROSON BT SP 100	6 painéis de 50 x 25 cm	6	150012	69
TEROSON BT SP 300	4 painéis de 50 x 50 cm	3	150055	69
TEROSON AQUECEDOR DE CARTUCHOS (2)	1 unidade	1	211556	124
TEROSON AQUECEDOR DE CARTUCHOS (6)	1 unidade	1	796993	124
TEROSON BOCAL CÔNICO	20 unidades / pacote	20	581582	125
TEROSON BOCAL DE BORBOLETA	24 unidades/ embalagem	1	782222	125
KIT BICOS	12 bicos pulverizar e 4 bicos cónicos / pacote	16	1395025	125
TEROSON BOCAL DE FLUXO SUAVE	10 unidades / pacote	10	1305486	125
TEROSON EP 5010 TR	Cartucho 175 ml	12	2550092	29
TEROSON EP 5065	Cartucho 198 ml	12	2374106	22-29
TEROSON EP 1401	Cartucho 175 ml	12	2550091	71
TEROSON ET 191	Boina 150 mm	28	1954182	57

Nome do produto	Capacidades	uds. / Caixa	IDH n.º	Página
TEROSON ET 192	Boina 150 mm	28	1954181	57
TEROSON ET 193	Boina 150 mm	28	1954180	57
TEROSON ET 195	Paño 40 cm x 40 cm	35	2074449	57
TEROSON ET BOCAL FLEXÍVEL DE VEDAÇÃO	10 unidades	10	368243	126
TEROSON ET EASY CUT	Kit	1	2701385	127
TEROSON ET REMOVAL CORD	Alambre	1	2071270	127
TEROSON COTONETES APLICADORES	10 unidades / paquete	10	2007977	127
TEROSON COTONETES APLICADORES	25 unidades / paquete	25	142245	127
TEROSON ET PISTOLA MANUAL	1 unidade	1	150339	120
TEROSON PISTOLA DE BATERIA	1 unidade	1	1047326	122
TEROSON PISTOLA MANUAL	1 unidade	1	267452	120
TEROSON PISTOLA PNEUMÁTICA SALSICHAS	1 unidade	1	250052	127
TEROSON MALHA DE REFORÇO	1 metro / paquete	1	908383	37
TEROSON MS 9120 SF	Cartucho 310 ml branco	12	1388824	37
TEROSON MS 9120 SF	Cartucho 310 ml cinzento	12	1358216	37
TEROSON MS 9120 SF	Cartucho 310 ml negro	12	1388790	22
TEROSON MS 9220	Cartucho 310 ml	12	2486102	22
TEROSON MS 930	Salsicha 570 ml	16	2496649	22
TEROSON MS 9320 SF	Cartucho 300 ml cinzento	12	2486736	37-71
TEROSON MS 9320 SF	Cartucho 300 ml ocre	12	2558390	37-71
TEROSON MS 939	Cartucho 290 ml	12	2448669	22
TEROSON MS 939	Salsicha 570 ml	16	2448670	22
TEROSON MULTIPRESS PISTOLA PNEUMÁTICA	1 unidade	1	142241	40
TEROSON POWERLINE II PISTOLA PNEUMÁTICA	1 unidade	1	960304	40
TEROSON PU 6700 ME	Seringa 50 g	6	1845778	23
TEROSON PU 8521	Garrafa 500 ml	10	282191	119
TEROSON PU 92	Salsicha 570 ml	16	742467	38
TEROSON PU 92	Cartucho 310 ml cinzento	12	742458	38
TEROSON PU 92	Cartucho 310 ml branco	12	742463	38
TEROSON PU 92	Cartucho 310 ml negro	12	742581	38
TEROSON PU 9225	Cartucho 2 x 25 ml	6	211745	47
TEROSON PU 9225 SF	Cartucho 2 x 25 ml	6	882103	47
TEROSON PU 9225 SF ME	Cartucho 2 x 25 ml	6	1844666	47
TEROSON PU 9225 UF ME	Cartucho 2 x 25 ml	6	1842248	48
TEROSON PU 9500 FOAM	Aerossol 400 ml	6	2556870	23
TEROSON RB 4120	Cartucho 310 ml	12	800673	38
TEROSON RB R2000 HS	Boião 1 l negro	12	2671610	65
TEROSON RB VII	Caixa de 4 unidades (10 m / 10 mm redonda)	1	142216	38
TEROSON SB 2444	Boião 670 g	12	238403	105
TEROSON SB 3140	Aerossol 500 ml negro	12	787643	63
TEROSON SB S3000	Boião 1 l claro	12	782561	63
TEROSON SB S3000	Boião 1 l negro	12	2671622	63
TEROSON STAKU PISTOLA MANUAL	1 unidade	1	142240	122
TEROSON UBC PISTOLA PULVERIZADORA	1 unidade	1	1585815	122
TEROSON UP 150	Lata 1865 g	6	2246434	51
TEROSON UP 210	Lata 2655g	6	2246391	51
TEROSON UP 210	Lata 1815 g	6	2246392	51
TEROSON UP 240	Lata 1855 g	6	2253883	51
TEROSON UP 250	Lata 1905 g	6	2246520	51

Nome do produto	Capacidades	uds. / Caixa	IDH n.º	Página
TEROSON VR 10	Boião 1 l	12	1581831	110
TEROSON VR 105	Aerossol 500 ml	12	1670100	113
TEROSON VR 320	Boião 300 g	12	2088494	115
TEROSON VR 320	Boião 8,5 kg	1	2088032	115
TEROSON VR 500	Saqueta de 5,5 ml	100	883259	110
TEROSON VR 1000	Rolo de 10 m / 12 mm	12	93357	106
TEROSON VR 1000	Rolo de 10 m / 19 mm	8	93358	106
TEROSON VR 1200	Boião 250 ml	12	1147375	113
TEROSON VR 5000	Aerossol 400 ml	12	2240227	23-106
TEROSON VR 5080	Fita 50 m	12	801960	24-106
TEROSON WT S3000 AQUA	Boião 1 l negro	12	1397912	63
TEROSON WX 159 XP	Boião 1 l	6	1954185	55
TEROSON WX 178 HP	Boião 1 l	6	1954183	55
TEROSON WX 180 POLISH	Boião 250 ml	12	796831	56
TEROSON WX 180 POLISH	Boião 1 l	12	796833	56
TEROSON WX 189	Boião 1 l	6	2118814	56
TEROSON WX 350	Boião 1 l	12	793958	66
TEROSON WX 970	Boião 1 l	12	794862	65
VARIAC LIMPADOR DE TRAVÕES	Aerossol 500 ml	12	1985649	114

Quer encontrar mais informação sobre os nossos produtos?

Visite: www.henkel-adhesives.com/pt/vrm

LOCTITE®
BONDERITE®
TEROSON®

IDH 1428808

Henkel Ibérica S. A.
C/ Bilbao n.º 72 - 84
08005 Barcelona, Espanha

www.henkel-adhesives.pt

www.henkel-adhesives.com/pt/vrm

Departamento técnico
Tel. 00 34 93 290 49 05
Fax 00 34 93 290 41 81

tecnico.industria@henkel.com

Atenção ao cliente
Tel. 00 34 93 290 44 86
Fax 00 34 93 290 42 69

cs.industria@henkel.com

Os dados que figuram neste documento constituem unicamente uma referência. Por favor, contacte com o Departamento Técnico para realizar qualquer consulta sobre as especificações técnicas dos nossos produtos.

Except as otherwise noted, all marks used above in this printed material are trademarks and/or registered trademarks of Henkel and/or its affiliates in the US, Germany, and elsewhere. © Henkel AG & Co. KGaA, 2021.